

S T U D I O
ARDIZZONE DIEGO
ELETTROTECNICO
CERTIFICATO ISO 9001:2000

Via Gennaro Sora n. 10 - 24020 Fiorano al Serio (BG)
Tel. 035711020 - Fax 035738703 - Partita IVA 02138300161
www.studioardizzone.it - info@studioardizzone.it



Comune di Ponte San Pietro

PROVINCIA DI BERGAMO

PIAZZA DELLA LIBERTA', 1
24036 PONTE SAN PIETRO (BG)

INTERVENTO:

INTERVENTI DI ADEGUAMENTO NORMATIVO E DI
MIGLIORAMENTO DELL'EFFICIENZA ENERGETICA
DEGLI IMPIANTI DI ILLUMINAZIONE PUBBLICA
DEL COMUNE DI PONTE SAN PIETRO (BG)
PROGETTO DEFINITIVO – ESECUTIVO

OGGETTO:

ALLEGATO "LX"
CALCOLI ILLUMINOTECNICI STRADALI DI ESERCIZIO



IL PROGETTISTA
(ARDIZZONE PER. IND. DIEGO)

Oggetto : Riqualifica impianto di illuminazione pubblica
 Impianto : Comune di Ponte San Pietro (BG)
 Numero progetto : 3166
 Data : 18.10.2019

RELUX®

1 Z086

1.1 Riepilogo, Z086

1.1.1 Panoramica risultato, Z086

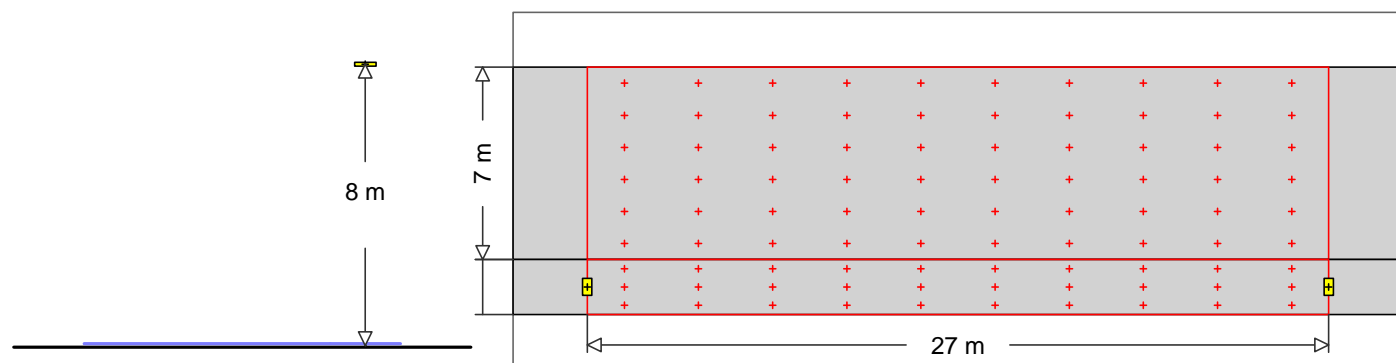

AEC ILLUMINAZIONE SRL

11  Codice : !ITALO 1 0F2H1 STU-M 4.5-3M
 Nome punto luce : ITALO 1 0F2H1 STU-M 4.5-3M
 Sorgenti : 1 x L-IT1-0F2H1-4000-525-3M-70-25 44 W / 3871 lm

MyLumRow

Posizionamento	: Fil a destra	Fattore di manut.	: 0.80
Distanza armature	: 27.00 m	Altezza (centro fotom.)	: 8.00 m
Sporgenza	: -1.00 m	Inclinazione	: 0.00 °
Posizione assoluta	: -1.00 m	Classe di abbaglia.	: D4
Potenza/Km	: 1630 W/km	Classe intensità lum.	: G*2

Strada

Larghezza	: 7.00 m	Corsie	: 2
Superficie	: CIE C2, q0=0.07	Superficie (bagnata)	: -none-, q0=1

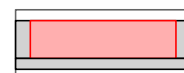

Luminanza

Area di calcolo: 27m x 7m (10 x 6 Punti)

Osservatore

2 : x=-60.00m, y=5.25m, z=1.50m

1 : x=-60.00m, y=1.75m, z=1.50m

Lane	\bar{L}_m	U_o	U_I	T_I	Re_i
2:(y=5.25)	0.59 cd/m ²	0.47	0.82	7	0.58
1:(y=1.75)	0.53 cd/m ²	0.51	0.82	12	0.81
M5	>= 0.50 cd/m ²	>= 0.35	>= 0.40	<= 15	>= 0.30

Illuminamento

Area di calcolo: 27m x 7m (10 x 6 Punti)

\bar{E}_m	E_{min}	U_o	U_d
8.19 lx	5.72 lx	0.70	0.35

Marcia piede (Marcia piede, Destra)

Larghezza	: 2.00 m	Posizione assoluta	: -0.00 m
Distanza dalla strada	: 0.00 m		

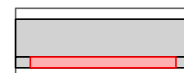

Illuminamento

Area di calcolo: 27m x 2m (10 x 3 Punti)

Oggetto : Riqualifica impianto di illuminazione pubblica
Impianto : Comune di Ponte San Pietro (BG)
Numero progetto : 3166
Data : 18.10.2019

RELUX[®]

1 Z086

1.1 Riepilogo, Z086

1.1.1 Panoramica risultato, Z086

	\bar{E}_m	E_{min}	U_o	U_d
	8.56 lx	3.91 lx	0.46	0.25
P3	≥ 7.50 lx	≥ 1.50 lx		

IPEI* : 0.51

A3+

$D_p / D_{p,ref} = 0.021888$ W/lux/m² / 0.043 W/lux/m²

Nota: In accordo al DM 27/09/2017 (C.A.M.)

Oggetto : Riqualifica impianto di illuminazione pubblica
 Impianto : Comune di Ponte San Pietro (BG)
 Numero progetto : 3166
 Data : 18.10.2019

RELUX®

2 Z089

2.1 Riepilogo, Z089

2.1.1 Panoramica risultato, Z089

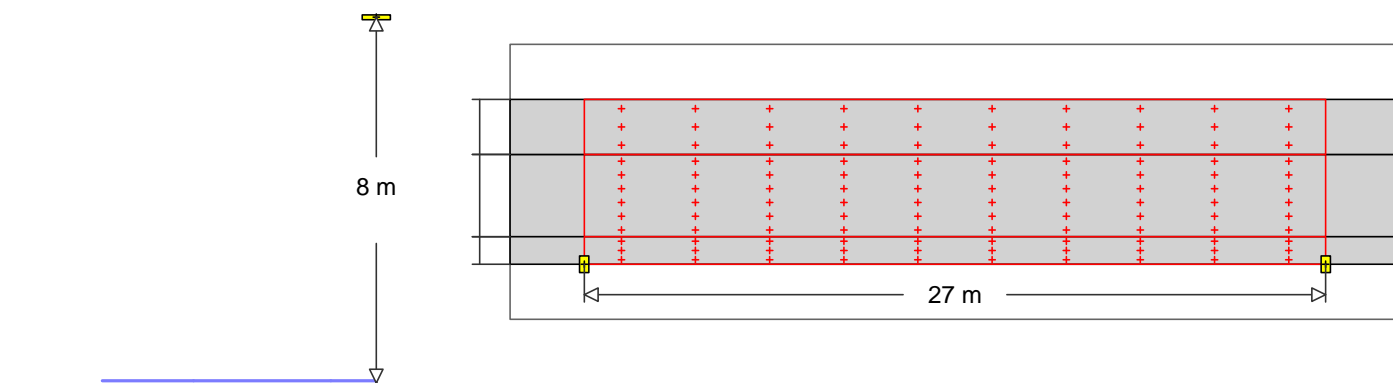

6 AEC ILLUMINAZIONE SRL
 Codice : !ITALO 1 0F2H1 STU-M 4.5-4M
 Nome punto luce : ITALO 1 0F2H1 STU-M 4.5-4M
 Sorgenti : 1 x L-IT1-0F2H1-4000-525-4M-70-25 57 W / 5005 lm

MyLumRow

Posizionamento	: Fila a destra	Fattore di manut.	: 0.80
Distanza armature	: 27.00 m	Altezza (centro fotom.)	: 8.00 m
Sporgenza	: -1.00 m	Inclinazione	: 0.00 °
Posizione assoluta	: -1.00 m	Classe di abbaglia.	: D3
Potenza/Km	: 2111 W/km	Classe intensità lum.	: G*2

Strada

Larghezza	: 3.00 m	Corsie	: 2
Superficie	: CIE C2, q0=0.07	Superficie (bagnata)	: -none-, q0=1

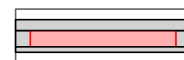

Illuminamento

Area di calcolo: 27m x 3m (10 x 6 Punti)

	\bar{E}_m	E_{min}	U_o	U_d
	12.4 lx	7.22 lx	0.58	0.35
C4	≥ 10.0 lx		≥ 0.40	

Parcheggio (Marciapiede, Sinistra)

Larghezza	: 2.00 m	Posizione assoluta	: 3.00 m
Distanza dalla strada	: 0.00 m		

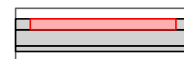

Illuminamento

Area di calcolo: 27m x 2m (10 x 3 Punti)

	\bar{E}_m	E_{min}	U_o	U_d	Esc,min
	10.1 lx	7.62 lx	0.76	0.49	3.57 lx
P4	≥ 5.00 lx	≥ 1.00 lx			≥ 1.00 lx

Marciapiede (Marciapiede, Destra)

Larghezza	: 1.00 m	Posizione assoluta	: -0.00 m
Distanza dalla strada	: 0.00 m		

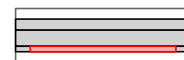

Illuminamento

Area di calcolo: 27m x 1m (10 x 3 Punti)

Oggetto : Riqualifica impianto di illuminazione pubblica
Impianto : Comune di Ponte San Pietro (BG)
Numero progetto : 3166
Data : 18.10.2019

RELUX[®]

2 Z089

2.1 Riepilogo, Z089

2.1.1 Panoramica risultato, Z089

	\bar{E}_m	E_{min}	U_o	U_d
	11.9 lx	6.23 lx	0.53	0.31
P4	≥ 5.00 lx	≥ 1.00 lx		

IPEI* : **0.60**

A++

$D_p / D_{p,ref} = 0.030566$ W/lux/m² / 0.051 W/lux/m²

Nota: In accordo al DM 27/09/2017 (C.A.M.)

Oggetto : Riqualfica impianto di illuminazione pubblica
 Impianto : Comune di Ponte San Pietro (BG)
 Numero progetto : 3166
 Data : 18.10.2019

RELUX®

3 Z090

3.1 Riepilogo, Z090

3.1.1 Panoramica risultato, Z090

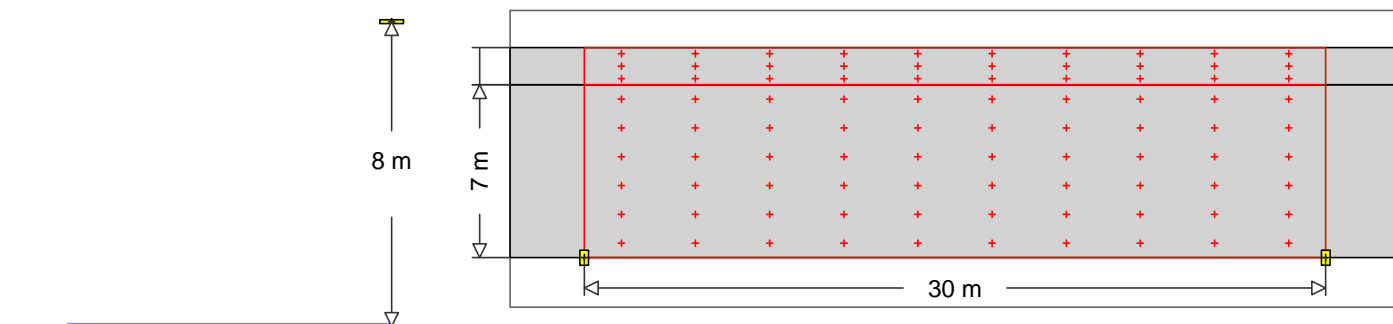

4 AEC ILLUMINAZIONE SRL
 Codice : !ITALO 1 0F2H1 STU-S 4.5-4M
 Nome punto luce : ITALO 1 0F2H1 STU-S 4.5-4M
 Sorgenti : 1 x L-IT1-0F2H1-4000-525-4M-70-25 57 W / 5005 lm

MyLumRow

Posizionamento	: Fil a destra	Fattore di manut.	: 0.80
Distanza armature	: 30.00 m	Altezza (centro fotom.)	: 8.00 m
Sporgenza	: 0.00 m	Inclinazione	: 0.00 °
Posizione assoluta	: 0.00 m	Classe di abbaglia.	: D3
Potenza/Km	: 1900 W/km	Classe intensità lum.	: G*2

Strada

Larghezza	: 7.00 m	Corsie	: 2
Superficie	: CIE C2, q0=0.07	Superficie (bagnata)	: -none-, q0=1



Luminanza Area di calcolo: 30m x 7m (10 x 6 Punti)

Osservatore

2 : x=-60.00m, y=5.25m, z=1.50m

1 : x=-60.00m, y=1.75m, z=1.50m

Lane	\bar{E}_m	U_o	U_i	T_i	Re_i
2:(y=5.25)	0.83 cd/m ²	0.47	0.83	8	0.57
1:(y=1.75)	0.75 cd/m ²	0.48	0.84	13	0.55
M4	≥ 0.75 cd/m ²	≥ 0.40	≥ 0.60	≤ 15	≥ 0.30

Illuminamento Area di calcolo: 30m x 7m (10 x 6 Punti)

\bar{E}_m	E_{min}	U_o	U_d
10.8 lx	6.16 lx	0.57	0.28

Maciapede (Marciapede, Sinistra)

Larghezza	: 1.50 m	Posizione assoluta	: 7.00 m
Distanza dalla strada	: 0.00 m		



Illuminamento Area di calcolo: 30m x 1.5m (10 x 3 Punti)

Oggetto : Riqualifica impianto di illuminazione pubblica
Impianto : Comune di Ponte San Pietro (BG)
Numero progetto : 3166
Data : 18.10.2019

RELUX[®]

3 Z090

3.1 Riepilogo, Z090

3.1.1 Panoramica risultato, Z090

	\bar{E}_m	E_{min}	U_o	U_d	Esc,min
	7.01 lx	6.05 lx	0.86	0.73	2.09 lx
P4	≥ 5.00 lx	≥ 1.00 lx			≥ 1.00 lx

IPEI* : **0.52**

A3+

Dp / Dp,ref = 0.021981 W/lux/m² / 0.042 W/lux/m²

Nota: In accordo al DM 27/09/2017 (C.A.M.)

Oggetto : Riqualifica impianto di illuminazione pubblica
 Impianto : Comune di Ponte San Pietro (BG)
 Numero progetto : 3166
 Data : 18.10.2019

RELUX®

4 Z091

4.1 Riepilogo, Z091

4.1.1 Panoramica risultato, Z091

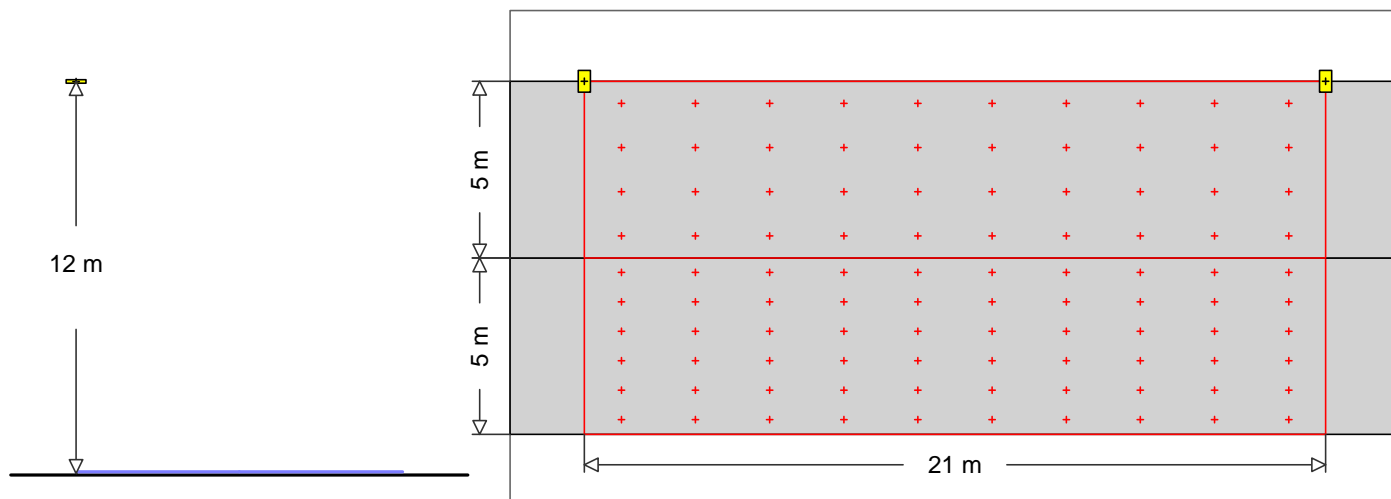

AEC ILLUMINAZIONE SRL
 14  Codice : !ITALO 1 0F2H1 STU-S 3.5-4M
 Nome punto luce : ITALO 1 0F2H1 STU-S 3.5-4M
 Sorgenti : 1 x L-IT1-0F2H1-3000-525-4M-70-25 57 W / 4403 lm

MyLumRow

Posizionamento	: Fila a sinistra	Fattore di manut.	: 0.80
Distanza armature	: 21.00 m	Altezza (centro fotom.)	: 12.00 m
Sporgenza	: -5.00 m	Inclinazione	: 0.00 °
Posizione assoluta	: 10.00 m	Classe di abbaglia.	: D3
Potenza/Km	: 2714 W/km	Classe intensità lum.	: G*2

Strada

Larghezza	: 5.00 m	Corsie	: 2
Superficie	: CIE C2, q0=0.07	Superficie (bagnata)	: -none-, q0=1

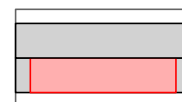

Illuminamento

Area di calcolo: 21m x 5m (10 x 6 Punti)

	\bar{E}_m	E_{min}	U_o	U_d
	8.21 lx	6.85 lx	0.83	0.68
C5	≥ 7.50 lx		≥ 0.40	

Parcheggio (Area generica, Sinistra)

Larghezza	: 5.00 m	Posizione assoluta	: 5.00 m
Distanza dalla strada	: 0.00 m		

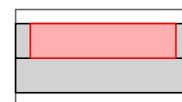

Illuminamento

Area di calcolo: 21m x 5m (10 x 4 Punti)

	\bar{E}_m	E_{min}	U_o	U_d
	10.00 lx	8.39 lx	0.84	0.73
P4	≥ 5.00 lx	≥ 1.00 lx		

IPEI* : **0.56**

A++

$D_p / D_{p,ref} = 0.029808 \text{ W/lux/m}^2 / 0.053 \text{ W/lux/m}^2$

Nota: In accordo al DM 27/09/2017 (C.A.M.)

Oggetto : Riqualifica impianto di illuminazione pubblica
 Impianto : Comune di Ponte San Pietro (BG)
 Numero progetto : 3166
 Data : 18.10.2019

RELUX®

5 Z092

5.1 Riepilogo, Z092

5.1.1 Panoramica risultato, Z092

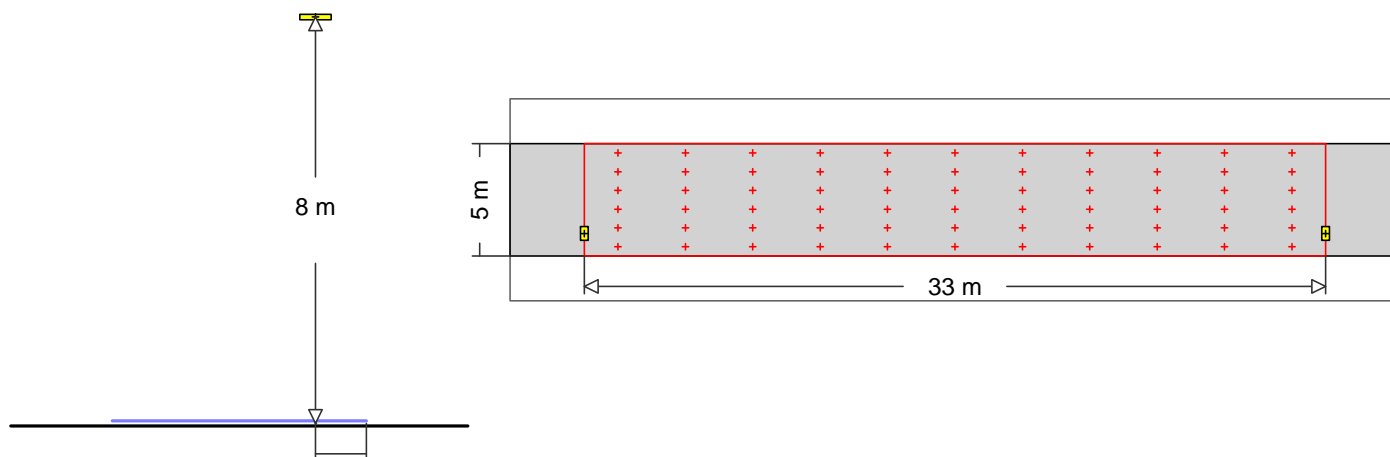

AEC ILLUMINAZIONE SRL

11  Codice : !ITALO 1 0F2H1 STU-M 4.5-3M
 Nome punto luce : ITALO 1 0F2H1 STU-M 4.5-3M
 Sorgenti : 1 x L-IT1-0F2H1-4000-525-3M-70-25 44 W / 3871 lm

MyLumRow

Posizionamento	: Fila a destra	Fattore di manut.	: 0.80
Distanza armature	: 33.00 m	Altezza (centro fotom.)	: 8.00 m
Sporgenza	: 1.00 m	Inclinazione	: 0.00 °
Posizione assoluta	: 1.00 m	Classe di abbaglia.	: D4
Potenza/Km	: 1333 W/km	Classe intensità lum.	: G*2

Strada

Larghezza	: 5.00 m	Corsie	: 2
Superficie	: CIE C2, q0=0.07	Superficie (bagnata)	: -none-, q0=1

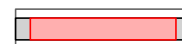

Luminanza

Area di calcolo: 33m x 5m (11 x 6 Punti)

Osservatore

2 : x=-60.00m, y=3.75m, z=1.50m

1 : x=-60.00m, y=1.25m, z=1.50m

Lane	\bar{L}_m	U_o	U_I	T_I	Re_i
2:(y=3.75)	0.58 cd/m ²	0.67	0.81	11	0.80
1:(y=1.25)	0.55 cd/m ²	0.63	0.77	9	0.60
M5	≥ 0.50 cd/m ²	≥ 0.35	≥ 0.40	≤ 15	≥ 0.30

Illuminamento

Area di calcolo: 33m x 5m (11 x 6 Punti)

\bar{E}_m	E_{min}	U_o	U_d
7.51 lx	2.68 lx	0.36	0.18

IPEI* : **0.83**

A

Dp / Dp,ref = 0.035508 W/lux/m² / 0.043 W/lux/m²

Nota: In accordo al DM 27/09/2017 (C.A.M.)

Oggetto : Riqualifica impianto di illuminazione pubblica
 Impianto : Comune di Ponte San Pietro (BG)
 Numero progetto : 3166
 Data : 18.10.2019

RELUX®

6 Z094

6.1 Riepilogo, Z094

6.1.1 Panoramica risultato, Z094

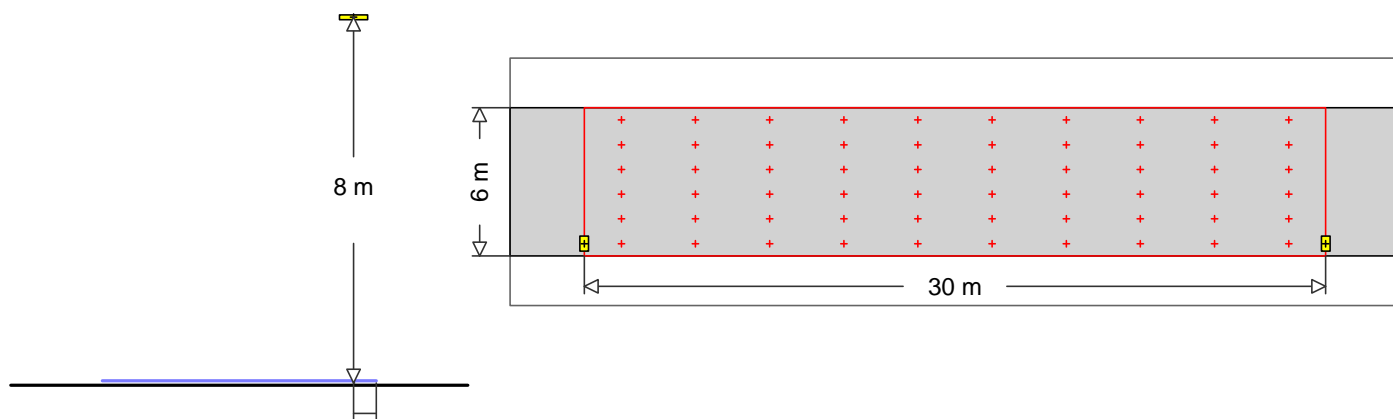

AEC ILLUMINAZIONE SRL

10  Codice : !ITALO 1 0F2H1 STU-S 4.5-3M
 Nome punto luce : ITALO 1 0F2H1 STU-S 4.5-3M
 Sorgenti : 1 x L-IT1-0F2H1-4000-525-3M-70-25 44 W / 3871 lm

MyLumRow

Posizionamento	: Fila a destra	Fattore di manut.	: 0.80
Distanza armature	: 30.00 m	Altezza (centro fotom.)	: 8.00 m
Sporgenza	: 0.50 m	Inclinazione	: 0.00 °
Posizione assoluta	: 0.50 m	Classe di abbaglia.	: D3
Potenza/Km	: 1467 W/km	Classe intensità lum.	: G*2

Strada

Larghezza	: 6.00 m	Corsie	: 2
Superficie	: CIE C2, q0=0.07	Superficie (bagnata)	: -none-, q0=1

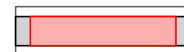

Illuminamento

Area di calcolo: 30m x 6m (10 x 6 Punti)

	\bar{E}_m	E_{min}	U_o	U_d
	8.74 lx	4.38 lx	0.50	0.26
C5	≥ 7.50 lx		≥ 0.40	

IPEI* : **0.53**

A3+

$D_p / D_{p,ref} = 0.02799 \text{ W/lux/m}^2 / 0.053 \text{ W/lux/m}^2$

Nota: In accordo al DM 27/09/2017 (C.A.M.)

Oggetto : Riqualifica impianto di illuminazione pubblica
 Impianto : Comune di Ponte San Pietro (BG)
 Numero progetto : 3166
 Data : 18.10.2019

RELUX®

7 Z099

7.1 Riepilogo, Z099

7.1.1 Panoramica risultato, Z099

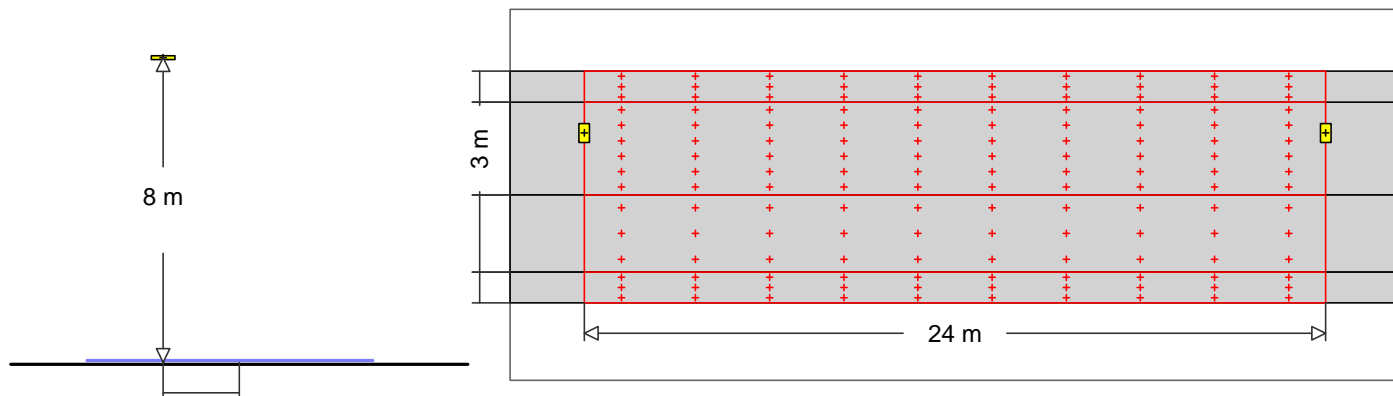

13

AEC ILLUMINAZIONE SRL

Codice : !ITALO 1 0F2H1 STU-S 3.5-3M
 Nome punto luce : ITALO 1 0F2H1 STU-S 3.5-3M
 Sorgenti : 1 x L-IT1-0F2H1-3000-525-3M-70-25 44 W / 3409 lm

MyLumRow

Posizionamento	: Fila a sinistra	Fattore di manut.	: 0.80
Distanza armature	: 24.00 m	Altezza (centro fotom.)	: 8.00 m
Sporgenza	: 1.00 m	Inclinazione	: 0.00 °
Posizione assoluta	: 2.00 m	Classe di abbaglia.	: D4
Potenza/Km	: 1833 W/km	Classe intensità lum.	: G*2

Strada

Larghezza	: 3.00 m	Corsie	: 2
Superficie	: CIE C2, q0=0.07	Superficie (bagnata)	: -none-, q0=1

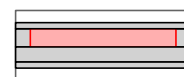

Illuminamento

Area di calcolo: 24m x 3m (10 x 6 Punti)

	\bar{E}_m	E_{min}	U_o	U_d
	9.61 lx	4.42 lx	0.46	0.27
C5	≥ 7.50 lx		≥ 0.40	

Marciaiede (Marciaiede, Sinistra)

Larghezza	: 1.00 m	Posizione assoluta	: 3.00 m
Distanza dalla strada	: 0.00 m		

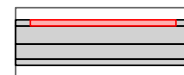

Illuminamento

Area di calcolo: 24m x 1m (10 x 3 Punti)

	\bar{E}_m	E_{min}	U_o	U_d
	6.77 lx	3.12 lx	0.46	0.27
P5	≥ 3.00 lx	≥ 0.60 lx		

Parcheggio (Area generica, Destra)

Larghezza	: 2.50 m	Posizione assoluta	: -0.00 m
Distanza dalla strada	: 0.00 m		

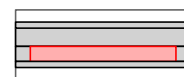

Illuminamento

Area di calcolo: 24m x 2.5m (10 x 3 Punti)

Oggetto : Riqualifica impianto di illuminazione pubblica
Impianto : Comune di Ponte San Pietro (BG)
Numero progetto : 3166
Data : 18.10.2019

RELUX[®]

7 Z099

7.1 Riepilogo, Z099

7.1.1 Panoramica risultato, Z099

	\bar{E}_m	E_{min}	U_o	U_d
	9.65 lx	6.58 lx	0.68	0.43
P4	≥ 5.00 lx	≥ 1.00 lx		

Marciapiede (Marciapiede, Destra)

Larghezza : 1.00 m

Distanza dalla strada : 2.50 m

Posizione assoluta : -2.50 m

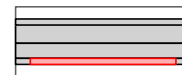

Illuminamento

Area di calcolo: 24m x 1m (10 x 3 Punti)

	\bar{E}_m	E_{min}	U_o	U_d	Esc,min
	8.38 lx	7.16 lx	0.85	0.65	3.18 lx
P4	≥ 5.00 lx	≥ 1.00 lx			≥ 1.00 lx

IPEI* : 0.51

A3+

$D_p / D_{p,ref} = 0.026913 \text{ W/lux/m}^2 / 0.053 \text{ W/lux/m}^2$

Nota: In accordo al DM 27/09/2017 (C.A.M.)

Oggetto : Riqualifica impianto di illuminazione pubblica
 Impianto : Comune di Ponte San Pietro (BG)
 Numero progetto : 3166
 Data : 18.10.2019

RELUX®

8 Z101

8.1 Riepilogo, Z101

8.1.1 Panoramica risultato, Z101

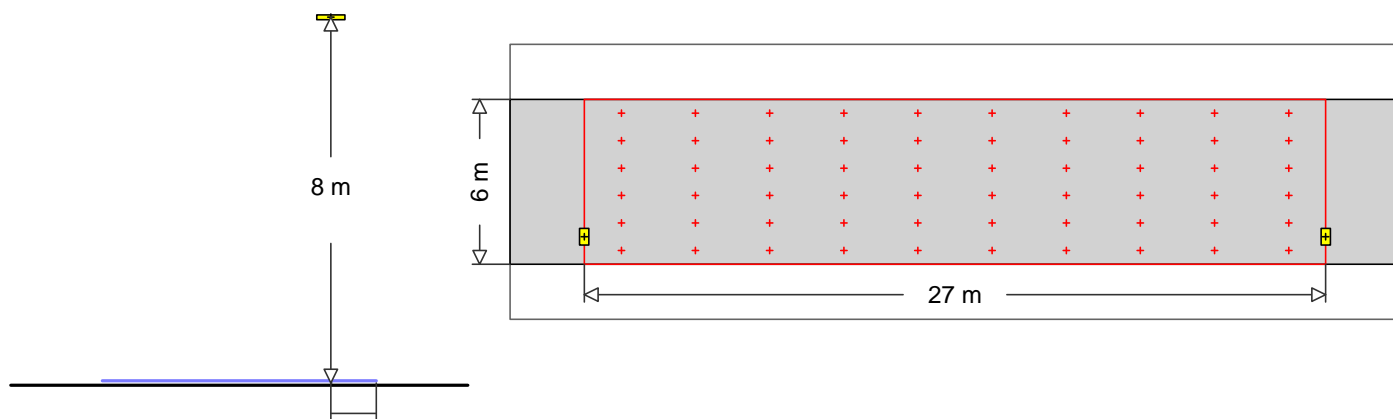

AEC ILLUMINAZIONE SRL

10  Codice : !ITALO 1 0F2H1 STU-S 4.5-3M
 Nome punto luce : ITALO 1 0F2H1 STU-S 4.5-3M
 Sorgenti : 1 x L-IT1-0F2H1-4000-525-3M-70-25 44 W / 3871 lm

MyLumRow

Posizionamento	: Fila a destra	Fattore di manut.	: 0.80
Distanza armature	: 27.00 m	Altezza (centro fotom.)	: 8.00 m
Sporgenza	: 1.00 m	Inclinazione	: 0.00 °
Posizione assoluta	: 1.00 m	Classe di abbaglia.	: D3
Potenza/Km	: 1630 W/km	Classe intensità lum.	: G*2

Strada

Larghezza	: 6.00 m	Corsie	: 2
Superficie	: CIE C2, q0=0.07	Superficie (bagnata)	: -none-, q0=1

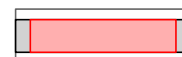

Illuminamento

Area di calcolo: 27m x 6m (10 x 6 Punti)

	\bar{E}_m	E_{min}	U_o	U_d
	9.65 lx	4.43 lx	0.46	0.25
C5	≥ 7.50 lx		≥ 0.40	

IPEI* : **0.53**

A3+

$D_p / D_{p,ref} = 0.028138 \text{ W/lux/m}^2 / 0.053 \text{ W/lux/m}^2$

Nota: In accordo al DM 27/09/2017 (C.A.M.)

Oggetto : Riqualifica impianto di illuminazione pubblica
 Impianto : Comune di Ponte San Pietro (BG)
 Numero progetto : 3166
 Data : 18.10.2019

RELUX®

9 Z104

9.1 Riepilogo, Z104

9.1.1 Panoramica risultato, Z104

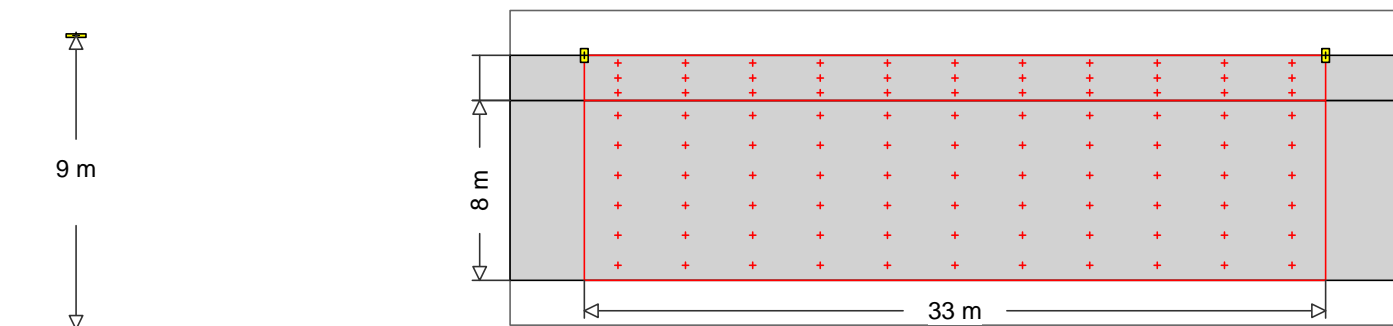

3 AEC ILLUMINAZIONE SRL
 Codice : !ITALO 1 0F3 STW 4.7-3M
 Nome punto luce : ITALO 1 0F3 STW 4.7-3M
 Sorgenti : 1 x L-IT1-0F3-4000-700-3M-70-25 76 W / 6800 lm

MyLumRow

Posizionamento	: Fila a sinistra	Fattore di manut.	: 0.80
Distanza armature	: 33.00 m	Altezza (centro fotom.)	: 9.00 m
Sporgenza	: -2.00 m	Inclinazione	: 0.00 °
Posizione assoluta	: 10.00 m	Classe di abbaglia.	: D4
Potenza/Km	: 2303 W/km	Classe intensità lum.	: G*3

Strada

Larghezza	: 8.00 m	Corsie	: 2
Superficie	: CIE C2, q0=0.07	Superficie (bagnata)	: -none-, q0=1

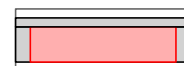

Luminanza Area di calcolo: 33m x 8m (11 x 6 Punti)

Osservatore

2 : x=-60.00m, y=6.00m, z=1.50m

1 : x=-60.00m, y=2.00m, z=1.50m

Lane	\bar{E}_m	U_o	U_I	T_I	Re_i
2:(y=6.00)	0.55 cd/m ²	0.56	0.78	10	0.84
1:(y=2.00)	0.62 cd/m ²	0.51	0.69	6	0.46
M5	>= 0.50 cd/m ²	>= 0.35	>= 0.40	<= 15	>= 0.30

Illuminamento Area di calcolo: 33m x 8m (11 x 6 Punti)

\bar{E}_m	E_{min}	U_o	U_d
10.4 lx	6.39 lx	0.61	0.34

Marcia piede (Marcia piede, Sinistra)

Larghezza	: 2.00 m	Posizione assoluta	: 8.00 m
Distanza dalla strada	: 0.00 m		

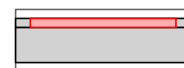

Illuminamento Area di calcolo: 33m x 2m (11 x 3 Punti)

Oggetto : Riqualifica impianto di illuminazione pubblica
Impianto : Comune di Ponte San Pietro (BG)
Numero progetto : 3166
Data : 18.10.2019

RELUX[®]

9 Z104

9.1 Riepilogo, Z104

9.1.1 Panoramica risultato, Z104

	\bar{E}_m	E_{min}	U_o	U_d
	10.2 lx	4.56 lx	0.45	0.24
P3	≥ 7.50 lx	≥ 1.50 lx		

IPEI* : **0.52**

A3+

$D_p / D_{p,ref} = 0.022256 \text{ W/lux/m}^2 / 0.043 \text{ W/lux/m}^2$

Nota: In accordo al DM 27/09/2017 (C.A.M.)

Oggetto : Riqualifica impianto di illuminazione pubblica
 Impianto : Comune di Ponte San Pietro (BG)
 Numero progetto : 3166
 Data : 18.10.2019

RELUX®

10 Z105

10.1 Riepilogo, Z105

10.1.1 Panoramica risultato, Z105

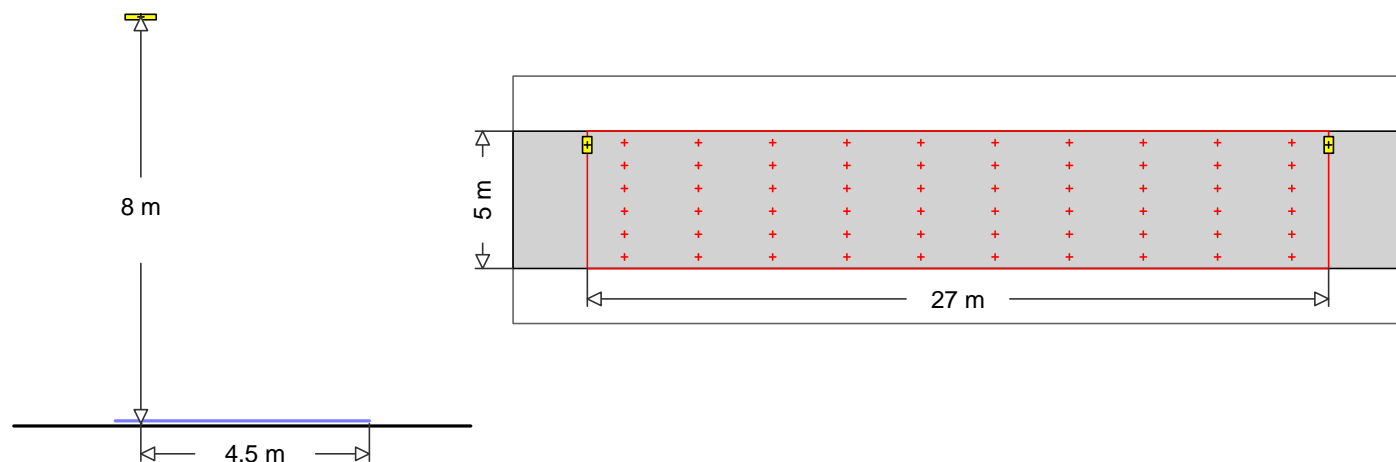

1		AEC ILLUMINAZIONE SRL	
		Codice	: !ITALO 1 0F3 STW 4.5-2M
		Nome punto luce	: ITALO 1 0F3 STW 4.5-2M
		Sorgenti	: 1 x L-IT1-0F3-4000-525-2M-70-25 39 W / 3612 lm

MyLumRow

Posizionamento	: Fila a sinistra	Fattore di manut.	: 0.80
Distanza armature	: 27.00 m	Altezza (centro fotom.)	: 8.00 m
Sporgenza	: 0.50 m	Inclinazione	: 0.00 °
Posizione assoluta	: 4.50 m	Classe di abbaglia.	: D4
Potenza/Km	: 1444 W/km	Classe intensità lum.	: G*3

Strada

Larghezza	: 5.00 m	Corsie	: 2
Superficie	: CIE C2, q0=0.07	Superficie (bagnata)	: -none-, q0=1

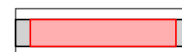

Illuminamento

Area di calcolo: 27m x 5m (10 x 6 Punti)

	\bar{E}_m	E_{min}	U_o	U_d
	7.74 lx	3.28 lx	0.42	0.25
C5	≥ 7.50 lx		≥ 0.40	

IPEI* : **0.70**

A+

$D_p / D_{p,ref} = 0.037322 \text{ W/lux/m}^2 / 0.053 \text{ W/lux/m}^2$

Nota: In accordo al DM 27/09/2017 (C.A.M.)

Oggetto : Riqualifica impianto di illuminazione pubblica
 Impianto : Comune di Ponte San Pietro (BG)
 Numero progetto : 3166
 Data : 18.10.2019

RELUX®

11 Z106

11.1 Riepilogo, Z106

11.1.1 Panoramica risultato, Z106

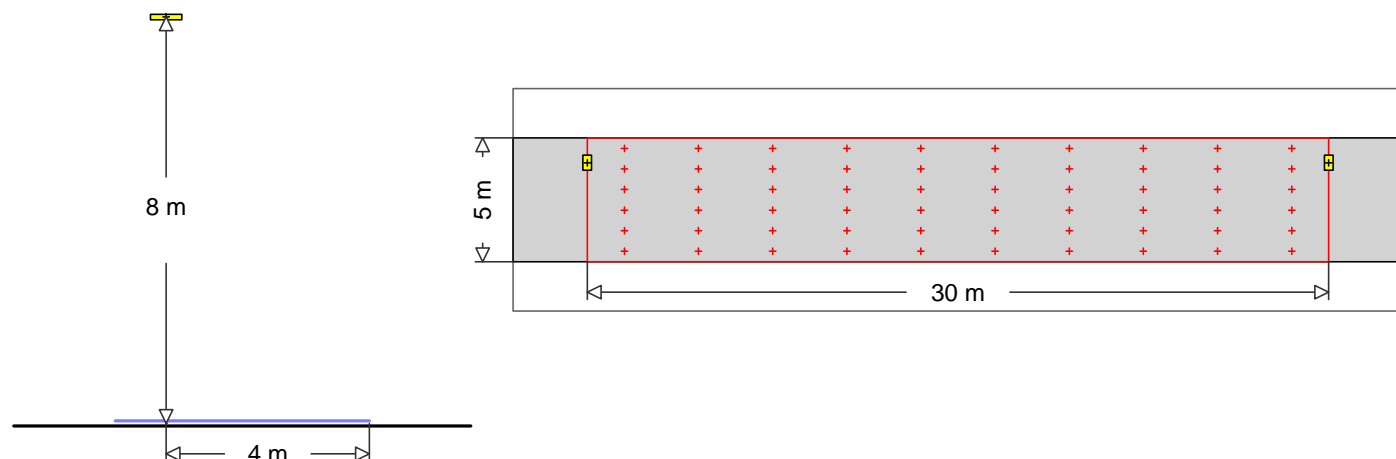

AEC ILLUMINAZIONE SRL

10  Codice : !ITALO 1 0F2H1 STU-S 4.5-3M
 Nome punto luce : ITALO 1 0F2H1 STU-S 4.5-3M
 Sorgenti : 1 x L-IT1-0F2H1-4000-525-3M-70-25 44 W / 3871 lm

MyLumRow

Posizionamento	: Fila a sinistra	Fattore di manut.	: 0.80
Distanza armature	: 30.00 m	Altezza (centro fotom.)	: 8.00 m
Sporgenza	: 1.00 m	Inclinazione	: 0.00 °
Posizione assoluta	: 4.00 m	Classe di abbaglia.	: D3
Potenza/Km	: 1467 W/km	Classe intensità lum.	: G*2

Strada

Larghezza	: 5.00 m	Corsie	: 2
Superficie	: CIE C2, q0=0.07	Superficie (bagnata)	: -none-, q0=1

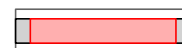

Illuminamento

Area di calcolo: 30m x 5m (10 x 6 Punti)

	\bar{E}_m	E_{min}	U_o	U_d
	8.85 lx	3.76 lx	0.42	0.22
C5	≥ 7.50 lx		≥ 0.40	

IPEI* : **0.63**

A++

$D_p / D_{p,ref} = 0.033153 \text{ W/lux/m}^2 / 0.053 \text{ W/lux/m}^2$

Nota: In accordo al DM 27/09/2017 (C.A.M.)

Oggetto : Riqualifica impianto di illuminazione pubblica
 Impianto : Comune di Ponte San Pietro (BG)
 Numero progetto : 3166
 Data : 18.10.2019

RELUX®

12 Z108

12.1 Riepilogo, Z108

12.1.1 Panoramica risultato, Z108

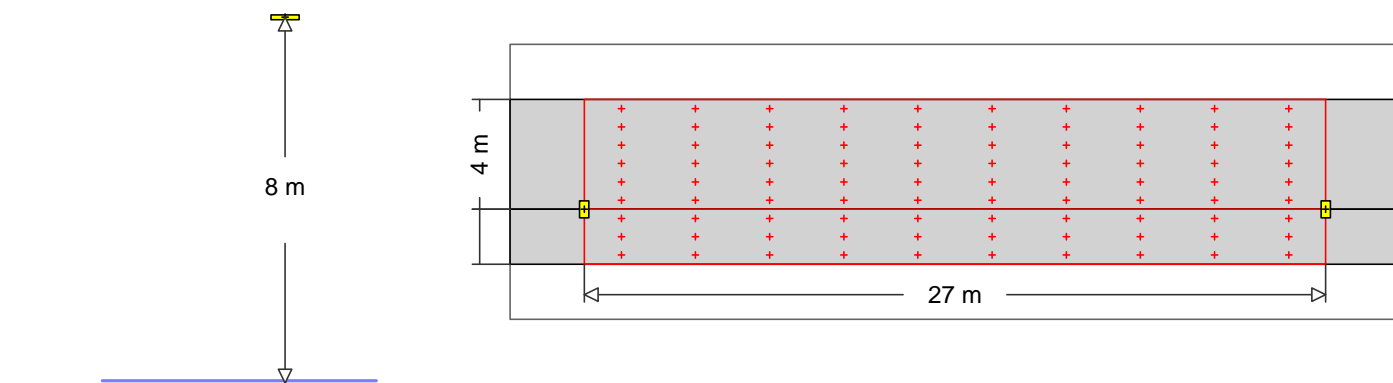

13 **AEC ILLUMINAZIONE SRL**
 Codice : !ITALO 1 0F2H1 STU-S 3.5-3M
 Nome punto luce : ITALO 1 0F2H1 STU-S 3.5-3M
 Sorgenti : 1 x L-IT1-0F2H1-3000-525-3M-70-25 44 W / 3409 lm

MyLumRow

Posizionamento	: Fil a destra	Fattore di manut.	: 0.80
Distanza armature	: 27.00 m	Altezza (centro fotom.)	: 8.00 m
Sporgenza	: 0.00 m	Inclinazione	: 0.00 °
Posizione assoluta	: 0.00 m	Classe di abbaglia.	: D4
Potenza/Km	: 1630 W/km	Classe intensità lum.	: G*2

Strada

Larghezza	: 4.00 m	Corsie	: 2
Superficie	: CIE C2, q0=0.07	Superficie (bagnata)	: -none-, q0=1

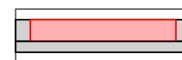

Illuminamento

Area di calcolo: 27m x 4m (10 x 6 Punti)

	\bar{E}_m	E_{min}	U_o	U_d
	8.96 lx	4.67 lx	0.52	0.30
C5	≥ 7.50 lx		≥ 0.40	

Parcheggio (Marciapiede, Destra)

Larghezza	: 2.00 m	Posizione assoluta	: -0.00 m
Distanza dalla strada	: 0.00 m		

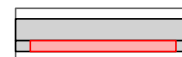

Illuminamento

Area di calcolo: 27m x 2m (10 x 3 Punti)

	\bar{E}_m	E_{min}	U_o	U_d
	6.70 lx	2.65 lx	0.39	0.21
P5	≥ 3.00 lx	≥ 0.60 lx		

IPEI* : **0.62**

A++

$D_p / D_{p,ref} = 0.033094 \text{ W/lux/m}^2 / 0.053 \text{ W/lux/m}^2$

Nota: In accordo al DM 27/09/2017 (C.A.M.)

Oggetto : Riqualifica impianto di illuminazione pubblica
 Impianto : Comune di Ponte San Pietro (BG)
 Numero progetto : 3166
 Data : 18.10.2019

RELUX®

13 Z109

13.1 Riepilogo, Z109

13.1.1 Panoramica risultato, Z109

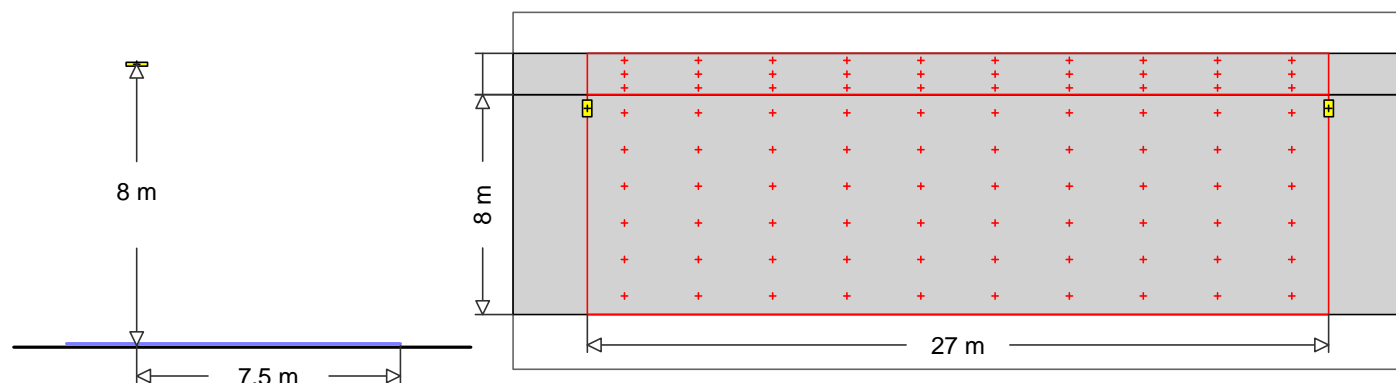

11	AEC ILLUMINAZIONE SRL	
	Codice	: !ITALO 1 0F2H1 STU-M 4.5-3M
	Nome punto luce	: ITALO 1 0F2H1 STU-M 4.5-3M
	Sorgenti	: 1 x L-IT1-0F2H1-4000-525-3M-70-25 44 W / 3871 lm

MyLumRow

Posizionamento	: Fil a sinistra	Fattore di manut.	: 0.80
Distanza armature	: 27.00 m	Altezza (centro fotom.)	: 8.00 m
Sporgenza	: 0.50 m	Inclinazione	: 0.00 °
Posizione assoluta	: 7.50 m	Classe di abbaglia.	: D4
Potenza/Km	: 1630 W/km	Classe intensità lum.	: G*2

Strada

Larghezza	: 8.00 m	Corsie	: 2
Superficie	: CIE C2, q0=0.07	Superficie (bagnata)	: -none-, q0=1

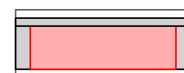

Luminanza

Area di calcolo: 27m x 8m (10 x 6 Punti)

Osservatore

2 : x=-60.00m, y=6.00m, z=1.50m

1 : x=-60.00m, y=2.00m, z=1.50m

Lane	\bar{L}_m	Uo	UI	TI	Rei
2:(y=6.00)	0.57 cd/m ²	0.52	0.85	11	0.49
1:(y=2.00)	0.62 cd/m ²	0.50	0.84	8	0.57
M5	>= 0.50 cd/m ²	>= 0.35	>= 0.40	<= 15	>= 0.30

Illuminamento

Area di calcolo: 27m x 8m (10 x 6 Punti)

\bar{E}_m	E _{min}	Uo	Ud
8.46 lx	4.82 lx	0.57	0.30

Marciaiede (Marciaiede, Sinistra)

Larghezza	: 1.50 m		
Distanza dalla strada	: 0.00 m	Posizione assoluta	: 8.00 m



Illuminamento

Area di calcolo: 27m x 1.5m (10 x 3 Punti)

Oggetto : Riqualifica impianto di illuminazione pubblica
Impianto : Comune di Ponte San Pietro (BG)
Numero progetto : 3166
Data : 18.10.2019

RELUX[®]

13 Z109

13.1 Riepilogo, Z109

13.1.1 Panoramica risultato, Z109

	\bar{E}_m	E_{min}	U_o	U_d
	6.90 lx	2.81 lx	0.41	0.21
P4	≥ 5.00 lx	≥ 1.00 lx		

IPEI* : **0.49**

A3+

$D_p / D_{p,ref} = 0.020882 \text{ W/lux/m}^2 / 0.043 \text{ W/lux/m}^2$

Nota: In accordo al DM 27/09/2017 (C.A.M.)

Oggetto : Riqualifica impianto di illuminazione pubblica
 Impianto : Comune di Ponte San Pietro (BG)
 Numero progetto : 3166
 Data : 18.10.2019

RELUX®

14 Z110

14.1 Riepilogo, Z110

14.1.1 Panoramica risultato, Z110

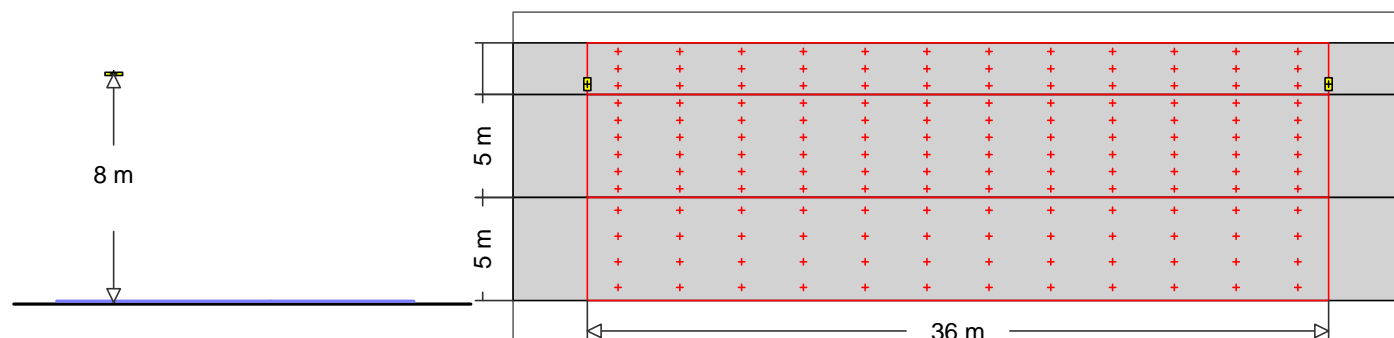

AEC ILLUMINAZIONE SRL

12

 Codice : !ITALO 1 0F2H1 STU-M 4.7-3M
 Nome punto luce : ITALO 1 0F2H1 STU-M 4.7-3M
 Sorgenti : 1 x L-IT1-0F2H1-4000-700-3M-70-25 58 W / 4921 lm

MyLumRow

Posizionamento	: Fila a sinistra	Fattore di manut.	: 0.80
Distanza armature	: 36.00 m	Altezza (centro fotom.)	: 8.00 m
Sporgenza	: -0.50 m	Inclinazione	: 0.00 °
Posizione assoluta	: 5.50 m	Classe di abbaglia.	: D4
Potenza/Km	: 1611 W/km	Classe intensità lum.	: G*2

Strada

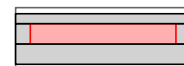
Larghezza	: 5.00 m	Corsie	: 2
Superficie	: CIE C2, q0=0.07	Superficie (bagnata)	: -none-, q0=1



Illuminamento

Area di calcolo: 36m x 5m (12 x 6 Punti)

	\bar{E}_m	E_{min}	U_o	U_d
	8.66 lx	4.08 lx	0.47	0.21
C5	≥ 7.50 lx		≥ 0.40	

Parcheggio (Area generica, Sinistra)

Larghezza	: 2.50 m	Posizione assoluta	: 5.00 m
Distanza dalla strada	: 0.00 m		

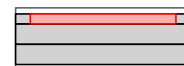

Illuminamento

Area di calcolo: 36m x 2.5m (12 x 3 Punti)

	\bar{E}_m	E_{min}	U_o	U_d
	7.24 lx	1.97 lx	0.27	0.11
P4	≥ 5.00 lx	≥ 1.00 lx		

Parcheggio (Area generica, Destra)

Larghezza	: 5.00 m	Posizione assoluta	: -0.00 m
Distanza dalla strada	: 0.00 m		

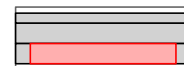

Illuminamento

Area di calcolo: 36m x 5m (12 x 4 Punti)

Oggetto : Riqualifica impianto di illuminazione pubblica
Impianto : Comune di Ponte San Pietro (BG)
Numero progetto : 3166
Data : 18.10.2019

RELUX[®]

14 Z110

14.1 Riepilogo, Z110

14.1.1 Panoramica risultato, Z110

	\bar{E}_m	E_{min}	U_o	U_d	Esc,min
	5.37 lx	3.47 lx	0.65	0.35	1.04 lx
P5	≥ 3.00 lx	≥ 0.60 lx			≥ 0.60 lx

IPEI* : **0.34**

A5+

$D_p / D_{p,ref} = 0.018255 \text{ W/lux/m}^2 / 0.053 \text{ W/lux/m}^2$

Nota: In accordo al DM 27/09/2017 (C.A.M.)

Oggetto : Riqualifica impianto di illuminazione pubblica
 Impianto : Comune di Ponte San Pietro (BG)
 Numero progetto : 3166
 Data : 18.10.2019

RELUX®

15 Z112

15.1 Riepilogo, Z112

15.1.1 Panoramica risultato, Z112

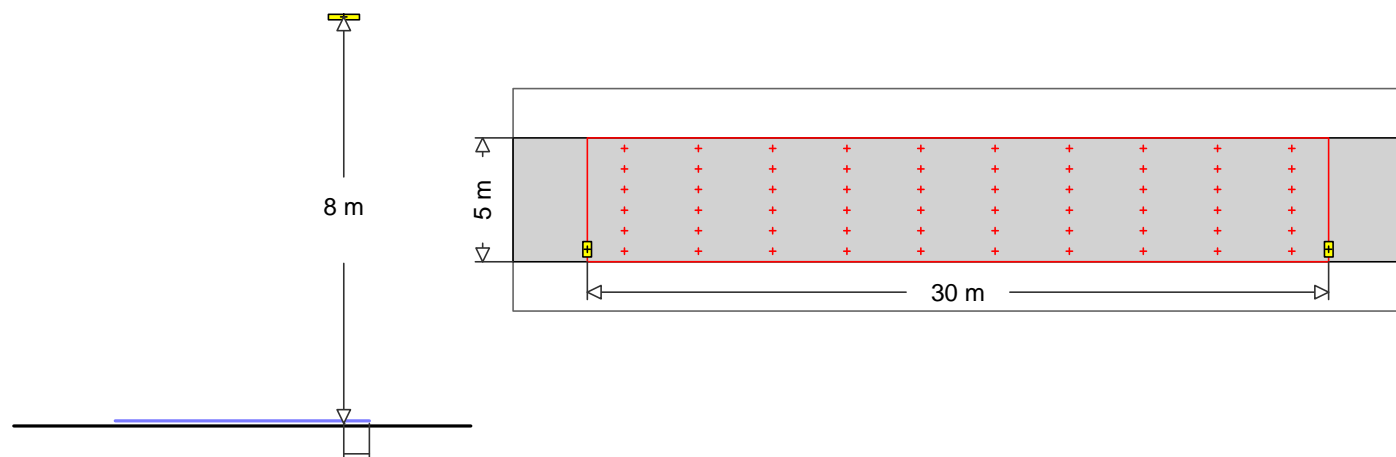

AEC ILLUMINAZIONE SRL

10  Codice : !ITALO 1 0F2H1 STU-S 4.5-3M
 Nome punto luce : ITALO 1 0F2H1 STU-S 4.5-3M
 Sorgenti : 1 x L-IT1-0F2H1-4000-525-3M-70-25 44 W / 3871 lm

MyLumRow

Posizionamento	: Fila a destra	Fattore di manut.	: 0.80
Distanza armature	: 30.00 m	Altezza (centro fotom.)	: 8.00 m
Sporgenza	: 0.50 m	Inclinazione	: 0.00 °
Posizione assoluta	: 0.50 m	Classe di abbaglia.	: D3
Potenza/Km	: 1467 W/km	Classe intensità lum.	: G*2

Strada

Larghezza	: 5.00 m	Corsie	: 2
Superficie	: CIE C2, q0=0.07	Superficie (bagnata)	: -none-, q0=1

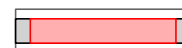

Illuminamento

Area di calcolo: 30m x 5m (10 x 6 Punti)

	\bar{E}_m	E_{min}	U_o	U_d
	8.95 lx	4.29 lx	0.48	0.25
C5	≥ 7.50 lx		≥ 0.40	

IPEI* : **0.62**

A++

$D_p / D_{p,ref} = 0.032797 \text{ W/lux/m}^2 / 0.053 \text{ W/lux/m}^2$

Nota: In accordo al DM 27/09/2017 (C.A.M.)

Oggetto : Riqualifica impianto di illuminazione pubblica
 Impianto : Comune di Ponte San Pietro (BG)
 Numero progetto : 3166
 Data : 18.10.2019

RELUX®

16 Z117

16.1 Riepilogo, Z117

16.1.1 Panoramica risultato, Z117

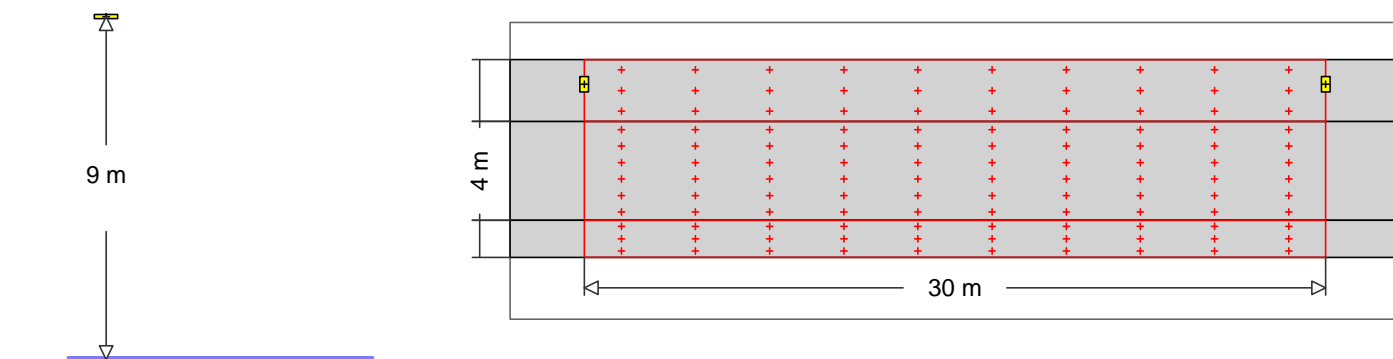

AEC ILLUMINAZIONE SRL
 10  Codice : !ITALO 1 0F2H1 STU-S 4.5-3M
 Nome punto luce : ITALO 1 0F2H1 STU-S 4.5-3M
 Sorgenti : 1 x L-IT1-0F2H1-4000-525-3M-70-25 44 W / 3871 lm

MyLumRow

Posizionamento	: Fila a sinistra	Fattore di manut.	: 0.80
Distanza armature	: 30.00 m	Altezza (centro fotom.)	: 9.00 m
Sporgenza	: -1.50 m	Inclinazione	: 0.00 °
Posizione assoluta	: 5.50 m	Classe di abbaglia.	: D3
Potenza/Km	: 1467 W/km	Classe intensità lum.	: G*2

Strada

Larghezza	: 4.00 m	Corsie	: 2
Superficie	: CIE C2, q0=0.07	Superficie (bagnata)	: -none-, q0=1

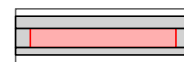

Illuminamento

Area di calcolo: 30m x 4m (10 x 6 Punti)

	\bar{E}_m	E_{min}	U_o	U_d
	7.88 lx	4.92 lx	0.62	0.35
C5	≥ 7.50 lx		≥ 0.40	

Parcheggio (Area generica, Sinistra)

Larghezza	: 2.50 m	Posizione assoluta	: 4.00 m
Distanza dalla strada	: 0.00 m		



Illuminamento

Area di calcolo: 30m x 2.5m (10 x 3 Punti)

	\bar{E}_m	E_{min}	U_o	U_d
	7.57 lx	3.54 lx	0.47	0.25
P4	≥ 5.00 lx	≥ 1.00 lx		

Marciapiede (Marciapiede, Destra)

Larghezza	: 1.50 m	Posizione assoluta	: -0.00 m
Distanza dalla strada	: 0.00 m		



Illuminamento

Area di calcolo: 30m x 1.5m (10 x 3 Punti)

Oggetto : Riqualifica impianto di illuminazione pubblica
Impianto : Comune di Ponte San Pietro (BG)
Numero progetto : 3166
Data : 18.10.2019

RELUX[®]

16 Z117

16.1 Riepilogo, Z117

16.1.1 Panoramica risultato, Z117

	\bar{E}_m	E_{min}	U_o	U_d	Esc,min
	6.46 lx	5.67 lx	0.88	0.65	2.31 lx
P4	≥ 5.00 lx	≥ 1.00 lx			≥ 1.00 lx

IPEI* : **0.46**

A3+

$D_p / D_{p,ref} = 0.02439$ W/lux/m² / 0.053 W/lux/m²

Nota: In accordo al DM 27/09/2017 (C.A.M.)

Oggetto : Riqualifica impianto di illuminazione pubblica
 Impianto : Comune di Ponte San Pietro (BG)
 Numero progetto : 3166
 Data : 18.10.2019

RELUX®

17 Z120

17.1 Riepilogo, Z120

17.1.1 Panoramica risultato, Z120

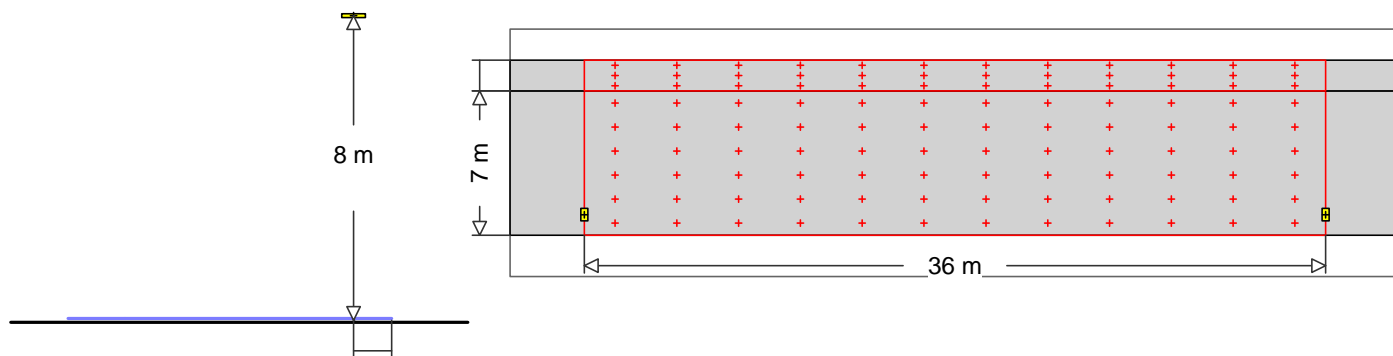

AEC ILLUMINAZIONE SRL

5  Codice : !ITALO 1 0F2H1 STU-S 4.7-4M
 Nome punto luce : ITALO 1 0F2H1 STU-S 4.7-4M
 Sorgenti : 1 x L-IT1-0F2H1-4000-700-4M-70-25 76 W / 6293 lm

MyLumRow

Posizionamento	: Fila a destra	Fattore di manut.	: 0.80
Distanza armature	: 36.00 m	Altezza (centro fotom.)	: 8.00 m
Sporgenza	: 1.00 m	Inclinazione	: 0.00 °
Posizione assoluta	: 1.00 m	Classe di abbaglia.	: D3
Potenza/Km	: 2111 W/km	Classe intensità lum.	: G*2

Strada

Larghezza	: 7.00 m	Corsie	: 2
Superficie	: CIE C2, q0=0.07	Superficie (bagnata)	: -none-, q0=1



Luminanza

Area di calcolo: 36m x 7m (12 x 6 Punti)

Osservatore

2 : x=-60.00m, y=5.25m, z=1.50m

1 : x=-60.00m, y=1.75m, z=1.50m

Lane	\bar{E}_m	U_o	U_I	T_I	Re_i
2:(y=5.25)	0.89 cd/m ²	0.54	0.75	11	0.66
1:(y=1.75)	0.83 cd/m ²	0.52	0.63	14	0.37
M4	≥ 0.75 cd/m ²	≥ 0.40	≥ 0.60	≤ 15	≥ 0.30

Illuminamento

Area di calcolo: 36m x 7m (12 x 6 Punti)

\bar{E}_m	E_{min}	U_o	U_d
11.5 lx	4.82 lx	0.42	0.18

Marcia piede (Marcia piede, Sinistra)

Larghezza	: 1.50 m	Posizione assoluta	: 7.00 m
Distanza dalla strada	: 0.00 m		



Illuminamento

Area di calcolo: 36m x 1.5m (12 x 3 Punti)

Oggetto : Riqualifica impianto di illuminazione pubblica
Impianto : Comune di Ponte San Pietro (BG)
Numero progetto : 3166
Data : 18.10.2019

RELUX[®]

17 Z120

17.1 Riepilogo, Z120

17.1.1 Panoramica risultato, Z120

	\bar{E}_m	E_{min}	U_o	U_d	Esc,min
	8.65 lx	5.86 lx	0.68	0.47	2.04 lx
P4	≥ 5.00 lx	≥ 1.00 lx			≥ 1.00 lx

IPEI* : **0.54**

A3+

$D_p / D_{p,ref} = 0.02251 \text{ W/lux/m}^2 / 0.042 \text{ W/lux/m}^2$

Nota: In accordo al DM 27/09/2017 (C.A.M.)

Oggetto : Riqualifica impianto di illuminazione pubblica
 Impianto : Comune di Ponte San Pietro (BG)
 Numero progetto : 3166
 Data : 18.10.2019

RELUX®

18 Z121

18.1 Riepilogo, Z121

18.1.1 Panoramica risultato, Z121

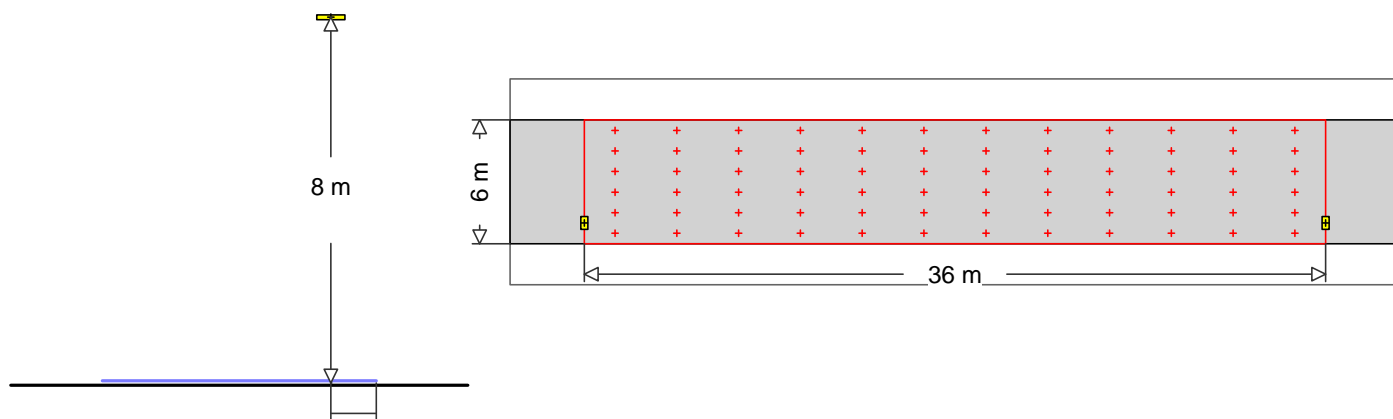

AEC ILLUMINAZIONE SRL

6  Codice : !ITALO 1 0F2H1 STU-M 4.5-4M
 Nome punto luce : ITALO 1 0F2H1 STU-M 4.5-4M
 Sorgenti : 1 x L-IT1-0F2H1-4000-525-4M-70-25 57 W / 5005 lm

MyLumRow

Posizionamento	: Fila a destra	Fattore di manut.	: 0.80
Distanza armature	: 36.00 m	Altezza (centro fotom.)	: 8.00 m
Sporgenza	: 1.00 m	Inclinazione	: 0.00 °
Posizione assoluta	: 1.00 m	Classe di abbaglia.	: D3
Potenza/Km	: 1583 W/km	Classe intensità lum.	: G*2

Strada

Larghezza	: 6.00 m	Corsie	: 2
Superficie	: CIE C2, q0=0.07	Superficie (bagnata)	: -none-, q0=1

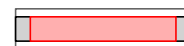

Luminanza

Area di calcolo: 36m x 6m (12 x 6 Punti)

Osservatore

2 : x=-60.00m, y=4.50m, z=1.50m

1 : x=-60.00m, y=1.50m, z=1.50m

Lane	\bar{E}_m	U_o	U_i	T_i	Re_i
2:(y=4.50)	0.66 cd/m ²	0.58	0.70	12	0.76
1:(y=1.50)	0.62 cd/m ²	0.54	0.62	11	0.52
M5	≥ 0.50 cd/m ²	≥ 0.35	≥ 0.40	≤ 15	≥ 0.30

Illuminamento

Area di calcolo: 36m x 6m (12 x 6 Punti)

\bar{E}_m	E_{min}	U_o	U_d
8.73 lx	3.02 lx	0.35	0.15

IPEI* : **0.70**

A+

Dp / Dp,ref = 0.030206 W/lux/m² / 0.043 W/lux/m²

Nota: In accordo al DM 27/09/2017 (C.A.M.)

Oggetto : Riqualifica impianto di illuminazione pubblica
 Impianto : Comune di Ponte San Pietro (BG)
 Numero progetto : 3166
 Data : 18.10.2019

RELUX®

19 Z122

19.1 Riepilogo, Z122

19.1.1 Panoramica risultato, Z122

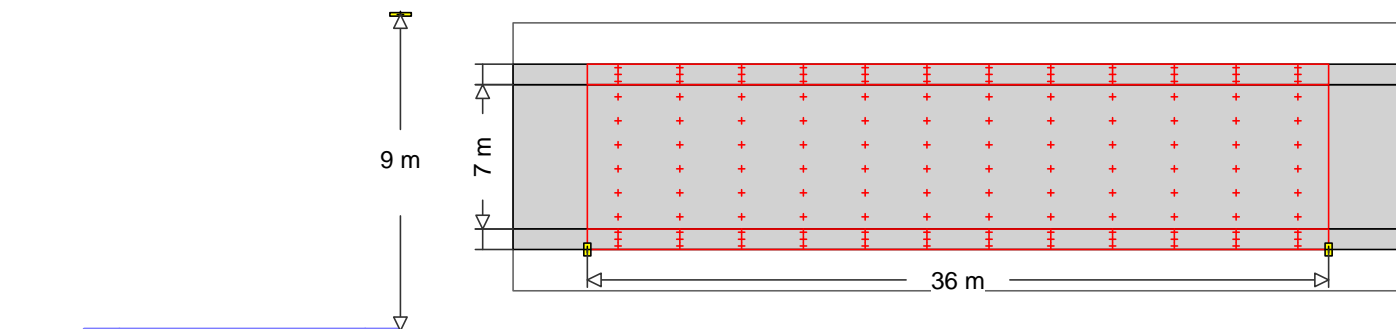

AEC ILLUMINAZIONE SRL
 7  Codice : !ITALO 1 0F3 STW 4.5-4M
 Nome punto luce : ITALO 1 0F3 STW 4.5-4M
 Sorgenti : 1 x L-IT1-0F3-4000-525-4M-70-25 76 W / 6965 lm

MyLumRow

Posizionamento	: Fila a destra	Fattore di manut.	: 0.80
Distanza armature	: 36.00 m	Altezza (centro fotom.)	: 9.00 m
Sporgenza	: -1.00 m	Inclinazione	: 0.00 °
Posizione assoluta	: -1.00 m	Classe di abbaglia.	: D4
Potenza/Km	: 2111 W/km	Classe intensità lum.	: G*3

Strada

Larghezza	: 7.00 m	Corsie	: 2
Superficie	: CIE C2, q0=0.07	Superficie (bagnata)	: -none-, q0=1

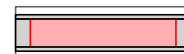

Luminanza Area di calcolo: 36m x 7m (12 x 6 Punti)

Osservatore

2 : x=-60.00m, y=5.25m, z=1.50m

1 : x=-60.00m, y=1.75m, z=1.50m

Lane	\bar{E}_m	U_o	U_i	T_i	Re_i
2:(y=5.25)	0.64 cd/m ²	0.61	0.63	8	0.71
1:(y=1.75)	0.58 cd/m ²	0.64	0.73	10	0.78
M5	>= 0.50 cd/m ²	>= 0.35	>= 0.40	<= 15	>= 0.30

Illuminamento Area di calcolo: 36m x 7m (12 x 6 Punti)

\bar{E}_m	E_{min}	U_o	U_d
10.2 lx	4.74 lx	0.46	0.24

Marciapiede (Marciapiede, Sinistra)

Larghezza	: 1.00 m	Posizione assoluta	: 7.00 m
Distanza dalla strada	: 0.00 m		

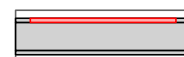

Illuminamento Area di calcolo: 36m x 1m (12 x 3 Punti)

Oggetto : Riqualifica impianto di illuminazione pubblica
Impianto : Comune di Ponte San Pietro (BG)
Numero progetto : 3166
Data : 18.10.2019

RELUX[®]

19 Z122

19.1 Riepilogo, Z122

19.1.1 Panoramica risultato, Z122

	\bar{E}_m	E_{min}	U_o	U_d	Esc,min
	8.88 lx	6.43 lx	0.72	0.54	2.05 lx
P4	≥ 5.00 lx	≥ 1.00 lx			≥ 1.00 lx

Marciapiede (Marciapiede, Destra)

Larghezza : 1.00 m

Distanza dalla strada : 0.00 m

Posizione assoluta : -0.00 m



Illuminamento

Area di calcolo: 36m x 1m (12 x 3 Punti)

	\bar{E}_m	E_{min}	U_o	U_d
	9.16 lx	3.79 lx	0.41	0.20
P3	≥ 7.50 lx	≥ 1.50 lx		

IPEI* : 0.55

A++

Dp / Dp,ref = 0.02357 W/lux/m² / 0.043 W/lux/m²

Nota: In accordo al DM 27/09/2017 (C.A.M.)

Oggetto : Riqualifica impianto di illuminazione pubblica
 Impianto : Comune di Ponte San Pietro (BG)
 Numero progetto : 3166
 Data : 18.10.2019

RELUX®

20 Z123

20.1 Riepilogo, Z123

20.1.1 Panoramica risultato, Z123

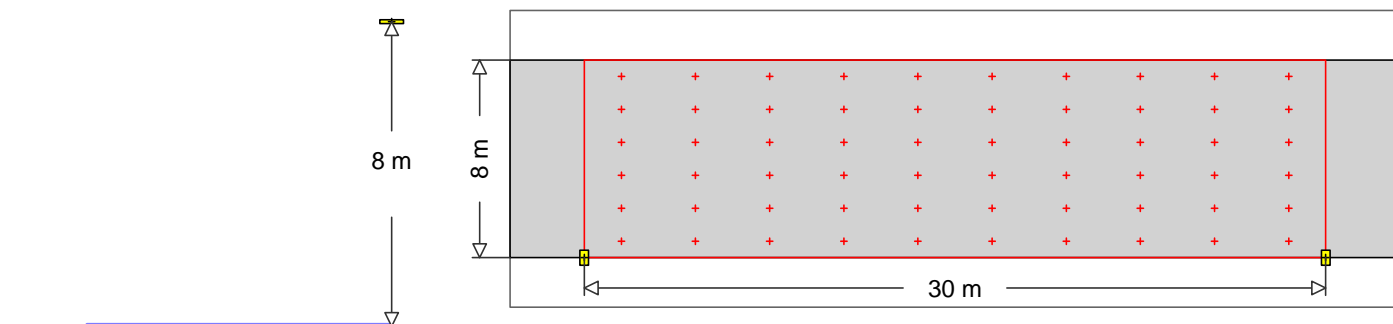

AEC ILLUMINAZIONE SRL

3  Codice : !ITALO 1 0F3 STW 4.7-3M
 Nome punto luce : ITALO 1 0F3 STW 4.7-3M
 Sorgenti : 1 x L-IT1-0F3-4000-700-3M-70-25 76 W / 6800 lm

MyLumRow

Posizionamento	: Fil a destra	Fattore di manut.	: 0.80
Distanza armature	: 30.00 m	Altezza (centro fotom.)	: 8.00 m
Sporgenza	: 0.00 m	Inclinazione	: 0.00 °
Posizione assoluta	: 0.00 m	Classe di abbaglia.	: D4
Potenza/Km	: 2533 W/km	Classe intensità lum.	: G*3

Strada

Larghezza	: 8.00 m	Corsie	: 2
Superficie	: CIE C2, q0=0.07	Superficie (bagnata)	: -none-, q0=1



Luminanza

Area di calcolo: 30m x 8m (10 x 6 Punti)

Osservatore

2 : x=-60.00m, y=6.00m, z=1.50m

1 : x=-60.00m, y=2.00m, z=1.50m

Lane	\bar{L}_m	U_o	U_I	T_I	Re_i
2:(y=6.00)	0.81 cd/m ²	0.58	0.66	7	0.52
1:(y=2.00)	0.75 cd/m ²	0.61	0.82	10	0.60
M4	≥ 0.75 cd/m ²	≥ 0.40	≥ 0.60	≤ 15	≥ 0.30

Illuminamento

Area di calcolo: 30m x 8m (10 x 6 Punti)

\bar{E}_m	E_{min}	U_o	U_d
13.1 lx	5.92 lx	0.45	0.25

IPEI* : **0.57**

A++

Dp / Dp,ref = 0.024097 W/lux/m² / 0.042 W/lux/m²

Nota: In accordo al DM 27/09/2017 (C.A.M.)

Oggetto : Riqualifica impianto di illuminazione pubblica
 Impianto : Comune di Ponte San Pietro (BG)
 Numero progetto : 3166
 Data : 18.10.2019

RELUX®

21 Z127

21.1 Riepilogo, Z127

21.1.1 Panoramica risultato, Z127

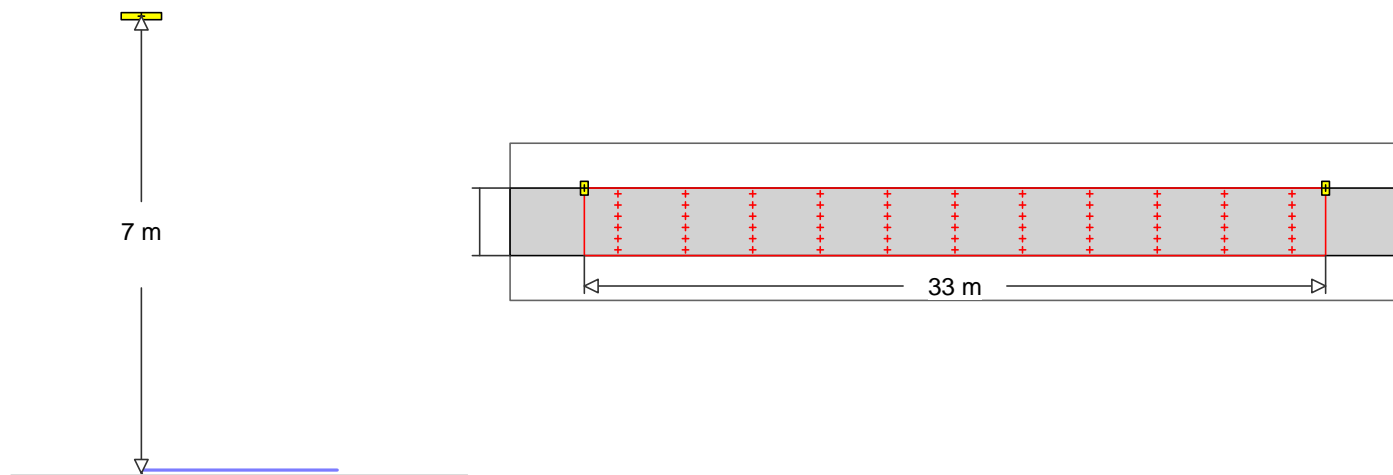

AEC ILLUMINAZIONE SRL
 9  Codice : !ITALO 1 0F2H1 STU-S 4.7-2M
 Nome punto luce : ITALO 1 0F2H1 STU-S 4.7-2M
 Sorgenti : 1 x L-IT1-0F2H1-4000-700-2M-70-25 40 W / 3304 lm

MyLumRow

Posizionamento	: Fila a sinistra	Fattore di manut.	: 0.80
Distanza armature	: 33.00 m	Altezza (centro fotom.)	: 7.00 m
Sporgenza	: 0.00 m	Inclinazione	: 0.00 °
Posizione assoluta	: 3.00 m	Classe di abbaglia.	: D3
Potenza/Km	: 1212 W/km	Classe intensità lum.	: G*2

Strada

Larghezza	: 3.00 m	Corsie	: 2
Superficie	: CIE C2, q0=0.07	Superficie (bagnata)	: -none-, q0=1

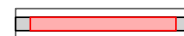

Illuminamento

Area di calcolo: 33m x 3m (11 x 6 Punti)

	\bar{E}_m	E_{min}	U_o	U_d
	8.27 lx	3.46 lx	0.42	0.19
C5	≥ 7.50 lx		≥ 0.40	

IPEI* : **0.92**

B

$D_p / D_{p,ref} = 0.048866 \text{ W/lux/m}^2 / 0.053 \text{ W/lux/m}^2$

Nota: In accordo al DM 27/09/2017 (C.A.M.)

Oggetto : Riqualifica impianto di illuminazione pubblica
 Impianto : Comune di Ponte San Pietro (BG)
 Numero progetto : 3166
 Data : 18.10.2019

RELUX®

22 Z128

22.1 Riepilogo, Z128

22.1.1 Panoramica risultato, Z128

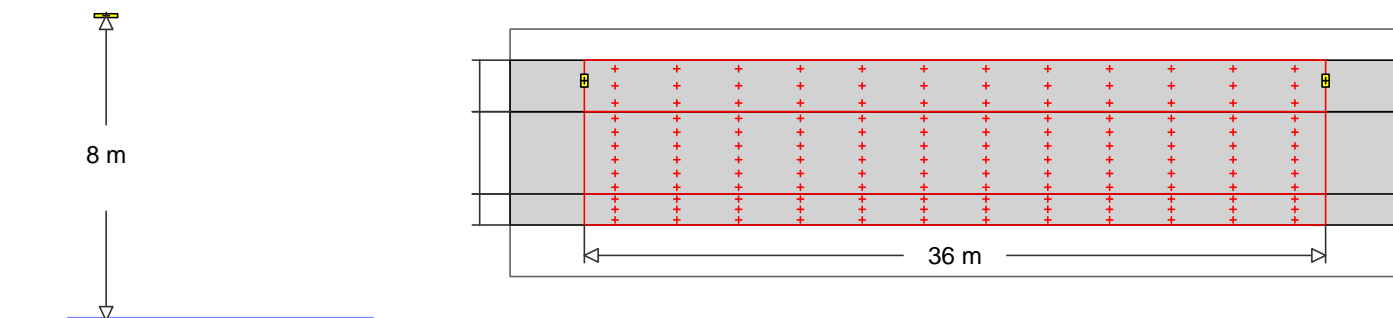

14



AEC ILLUMINAZIONE SRL

Codice : !ITALO 1 0F2H1 STU-S 3.5-4M
 Nome punto luce : ITALO 1 0F2H1 STU-S 3.5-4M
 Sorgenti : 1 x L-IT1-0F2H1-3000-525-4M-70-25 57 W / 4403 lm

MyLumRow

Posizionamento	: Fila a sinistra	Fattore di manut.	: 0.80
Distanza armature	: 36.00 m	Altezza (centro fotom.)	: 8.00 m
Sporgenza	: -1.50 m	Inclinazione	: 0.00 °
Posizione assoluta	: 5.50 m	Classe di abbaglia.	: D3
Potenza/Km	: 1583 W/km	Classe intensità lum.	: G*2

Strada

Larghezza	: 4.00 m	Corsie	: 2
Superficie	: CIE C2, q0=0.07	Superficie (bagnata)	: -none-, q0=1

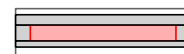

Illuminamento

Area di calcolo: 36m x 4m (12 x 6 Punti)

	\bar{E}_m	E_{min}	U_o	U_d
	8.19 lx	4.56 lx	0.56	0.24
C5	≥ 7.50 lx		≥ 0.40	

Parcheggio (Area generica, Sinistra)

Larghezza	: 2.50 m	Posizione assoluta	: 4.00 m
Distanza dalla strada	: 0.00 m		



Illuminamento

Area di calcolo: 36m x 2.5m (12 x 3 Punti)

	\bar{E}_m	E_{min}	U_o	U_d
	8.11 lx	3.22 lx	0.40	0.17
P4	≥ 5.00 lx	≥ 1.00 lx		

Marciapiede (Marciapiede, Destra)

Larghezza	: 1.50 m	Posizione assoluta	: -0.00 m
Distanza dalla strada	: 0.00 m		



Illuminamento

Area di calcolo: 36m x 1.5m (12 x 3 Punti)

Oggetto : Riqualifica impianto di illuminazione pubblica
Impianto : Comune di Ponte San Pietro (BG)
Numero progetto : 3166
Data : 18.10.2019

RELUX[®]

22 Z128

22.1 Riepilogo, Z128

22.1.1 Panoramica risultato, Z128

	\bar{E}_m	E_{min}	U_o	U_d	Esc,min
	6.43 lx	4.26 lx	0.66	0.43	1.56 lx
P4	≥ 5.00 lx	≥ 1.00 lx			≥ 1.00 lx

IPEI* : **0.48**

A3+

$D_p / D_{p,ref} = 0.025247 \text{ W/lux/m}^2 / 0.053 \text{ W/lux/m}^2$

Nota: In accordo al DM 27/09/2017 (C.A.M.)

Oggetto : Riqualifica impianto di illuminazione pubblica
 Impianto : Comune di Ponte San Pietro (BG)
 Numero progetto : 3166
 Data : 18.10.2019

RELUX®

23 Z131

23.1 Riepilogo, Z131

23.1.1 Panoramica risultato, Z131

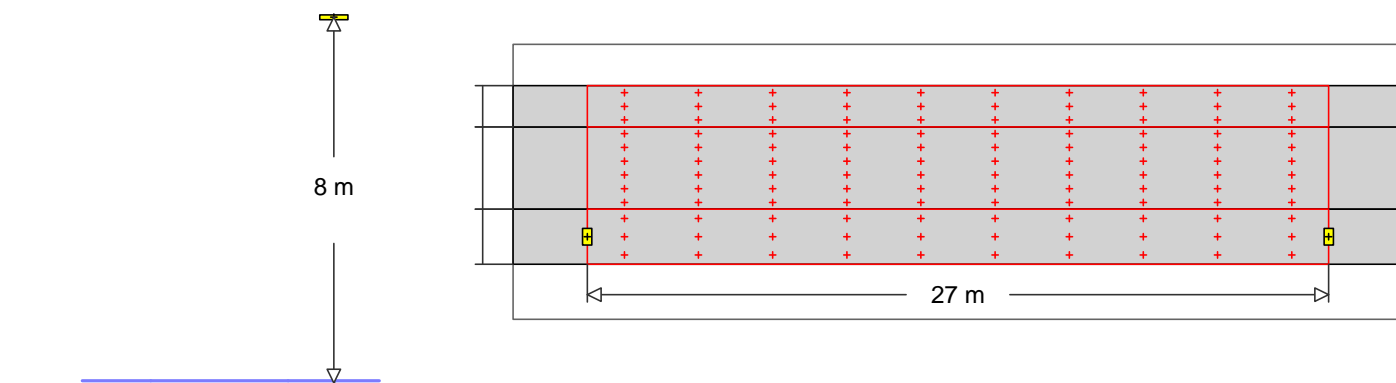

AEC ILLUMINAZIONE SRL
 9  Codice : !ITALO 1 0F2H1 STU-S 4.7-2M
 Nome punto luce : ITALO 1 0F2H1 STU-S 4.7-2M
 Sorgenti : 1 x L-IT1-0F2H1-4000-700-2M-70-25 40 W / 3304 lm

MyLumRow

Posizionamento	: Fila a destra	Fattore di manut.	: 0.80
Distanza armature	: 27.00 m	Altezza (centro fotom.)	: 8.00 m
Sporgenza	: -1.00 m	Inclinazione	: 0.00 °
Posizione assoluta	: -1.00 m	Classe di abbaglia.	: D3
Potenza/Km	: 1481 W/km	Classe intensità lum.	: G*2

Strada

Larghezza	: 3.00 m	Corsie	: 2
Superficie	: CIE C2, q0=0.07	Superficie (bagnata)	: -none-, q0=1



Illuminamento

Area di calcolo: 27m x 3m (10 x 6 Punti)

	\bar{E}_m	E_{min}	U_o	U_d
	8.74 lx	5.11 lx	0.58	0.33
C5	≥ 7.50 lx		≥ 0.40	

Marcia piede (Marcia piede, Sinistra)

Larghezza	: 1.50 m	Posizione assoluta	: 3.00 m
Distanza dalla strada	: 0.00 m		



Illuminamento

Area di calcolo: 27m x 1.5m (10 x 3 Punti)

	\bar{E}_m	E_{min}	U_o	U_d	Esc,min
	7.39 lx	5.72 lx	0.77	0.53	2.48 lx
P4	≥ 5.00 lx	≥ 1.00 lx			≥ 1.00 lx

Parcheggio (Area generica, Destra)

Larghezza	: 2.00 m	Posizione assoluta	: -0.00 m
Distanza dalla strada	: 0.00 m		



Illuminamento

Area di calcolo: 27m x 2m (10 x 3 Punti)

Oggetto : Riqualifica impianto di illuminazione pubblica
Impianto : Comune di Ponte San Pietro (BG)
Numero progetto : 3166
Data : 18.10.2019

RELUX[®]

23 Z131

23.1 Riepilogo, Z131

23.1.1 Panoramica risultato, Z131

	\bar{E}_m	E_{min}	U_o	U_d
	7.82 lx	3.61 lx	0.46	0.25
P4	≥ 5.00 lx	≥ 1.00 lx		

IPEI* : **0.53**

A3+

$D_p / D_{p,ref} = 0.02797 \text{ W/lux/m}^2 / 0.053 \text{ W/lux/m}^2$

Nota: In accordo al DM 27/09/2017 (C.A.M.)

Oggetto : Riqualifica impianto di illuminazione pubblica
 Impianto : Comune di Ponte San Pietro (BG)
 Numero progetto : 3166
 Data : 18.10.2019

RELUX®

24 Z132

24.1 Riepilogo, Z132

24.1.1 Panoramica risultato, Z132

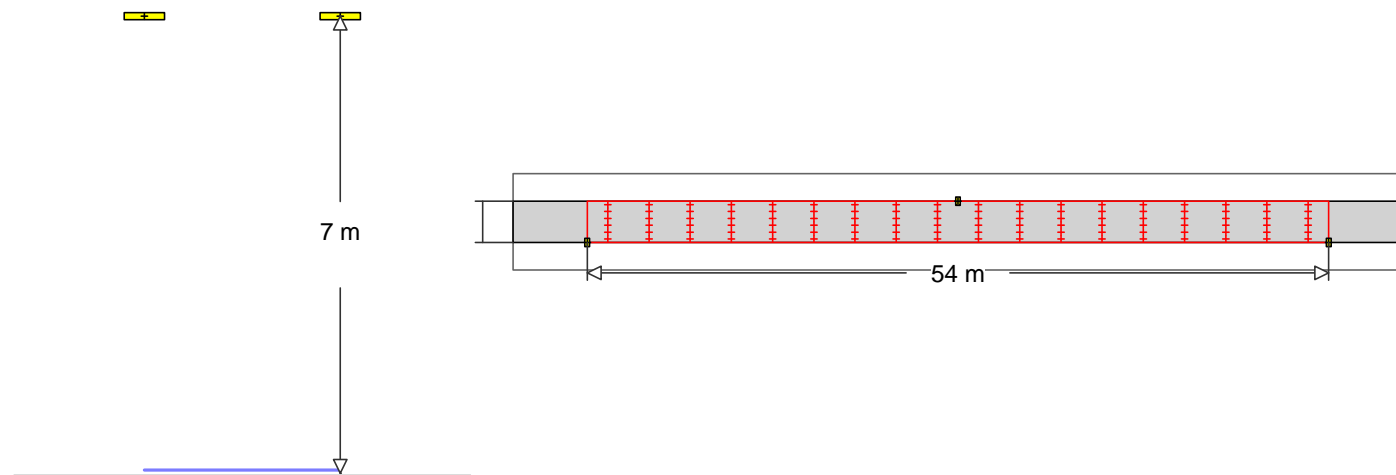

AEC ILLUMINAZIONE SRL

8  Codice : !ITALO 1 0F2H1 STU-S 4.5-2M
 Nome punto luce : ITALO 1 0F2H1 STU-S 4.5-2M
 Sorgenti : 1 x L-IT1-0F2H1-4000-525-2M-70-25 30.5 W / 2583 lm

MyLumRow

Posizionamento	: Ambo i lati alternanti	Fattore di manut.	: 0.80
Distanza armature	: 54.00 m	Altezza (centro fotom.)	: 7.00 m
Sporgenza	: 0.00 m	Inclinazione	: 0.00 °
Posizione assoluta	: 0.00 m	Classe di abbaglia.	: D3
Potenza/Km	: 1130 W/km	Classe intensità lum.	: G*2

Strada

Larghezza	: 3.00 m	Corsie	: 2
Superficie	: CIE C2, q0=0.07	Superficie (bagnata)	: -none-, q0=1



Illuminamento

Area di calcolo: 54m x 3m (18 x 6 Punti)

	\bar{E}_m	E_{min}	U_o	U_d
	7.90 lx	4.25 lx	0.54	0.28
C5	≥ 7.50 lx		≥ 0.40	

IPEI* : **0.90**

B

$D_p / D_{p,ref} = 0.047684 \text{ W/lux/m}^2 / 0.053 \text{ W/lux/m}^2$

Nota: In accordo al DM 27/09/2017 (C.A.M.)

Oggetto : Riqualifica impianto di illuminazione pubblica
 Impianto : Comune di Ponte San Pietro (BG)
 Numero progetto : 3166
 Data : 18.10.2019

RELUX®

25 Z133

25.1 Riepilogo, Z133

25.1.1 Panoramica risultato, Z133

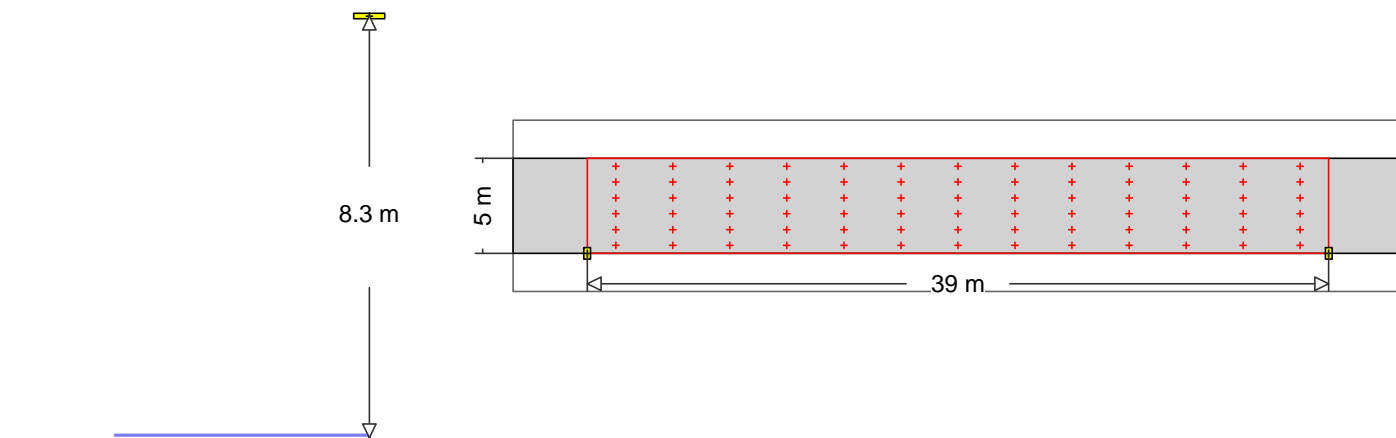

4	AEC ILLUMINAZIONE SRL	
	Codice	: !ITALO 1 0F2H1 STU-S 4.5-4M
	Nome punto luce	: ITALO 1 0F2H1 STU-S 4.5-4M
	Sorgenti	: 1 x L-IT1-0F2H1-4000-525-4M-70-25 57 W / 5005 lm

MyLumRow

Posizionamento	: Fila a destra	Fattore di manut.	: 0.80
Distanza armature	: 39.00 m	Altezza (centro fotom.)	: 8.30 m
Sporgenza	: 0.00 m	Inclinazione	: 0.00 °
Posizione assoluta	: 0.00 m	Classe di abbaglia.	: D3
Potenza/Km	: 1462 W/km	Classe intensità lum.	: G*2

Strada

Larghezza	: 5.00 m	Corsie	: 2
Superficie	: CIE C2, q0=0.07	Superficie (bagnata)	: -none-, q0=1

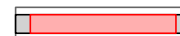

Luminanza

Area di calcolo: 39m x 5m (13 x 6 Punti)

Osservatore

2 : x=-60.00m, y=3.75m, z=1.50m

1 : x=-60.00m, y=1.25m, z=1.50m

Lane	\bar{E}_m	U_o	U_I	T_I	Re_i
2:(y=3.75)	0.69 cd/m ²	0.54	0.67	11	0.81
1:(y=1.25)	0.64 cd/m ²	0.52	0.60	13	0.69
M5	>= 0.50 cd/m ²	>= 0.35	>= 0.40	<= 15	>= 0.30

Illuminamento

Area di calcolo: 39m x 5m (13 x 6 Punti)

\bar{E}_m	E_{min}	U_o	U_d
8.61 lx	3.81 lx	0.44	0.19

IPEI* : 0.79

A

Dp / Dp,ref = 0.033977 W/lux/m² / 0.043 W/lux/m²

Nota: In accordo al DM 27/09/2017 (C.A.M.)

Oggetto : Riqualifica impianto di illuminazione pubblica
 Impianto : Comune di Ponte San Pietro (BG)
 Numero progetto : 3166
 Data : 18.10.2019

RELUX®

26 Z134

26.1 Riepilogo, Z134

26.1.1 Panoramica risultato, Z134

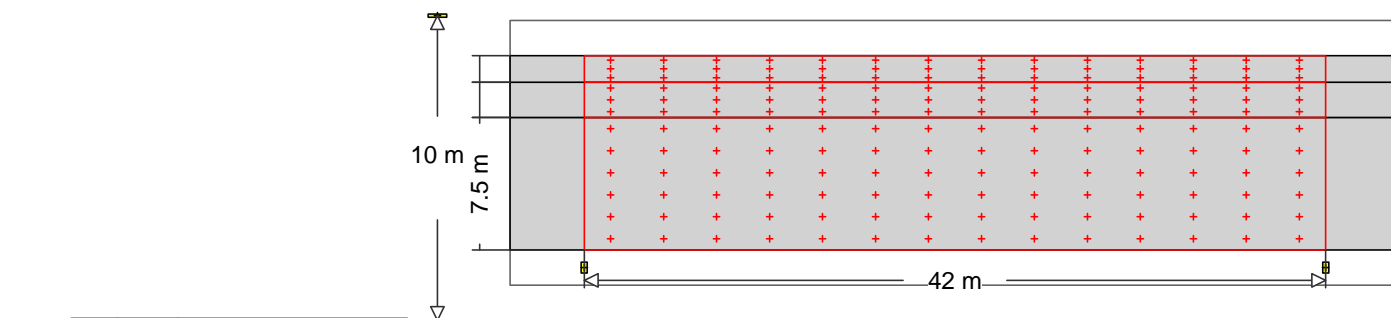

AEC ILLUMINAZIONE SRL

5  Codice : !ITALO 1 0F2H1 STU-S 4.7-4M
 Nome punto luce : ITALO 1 0F2H1 STU-S 4.7-4M
 Sorgenti : 1 x L-IT1-0F2H1-4000-700-4M-70-25 76 W / 6293 lm

MyLumRow

Posizionamento	: Fil a destra	Fattore di manut.	: 0.80
Distanza armature	: 42.00 m	Altezza (centro fotom.)	: 10.00 m
Sporgenza	: -1.00 m	Inclinazione	: 0.00 °
Posizione assoluta	: -1.00 m	Classe di abbaglia.	: D3
Potenza/Km	: 1810 W/km	Classe intensità lum.	: G*2

Strada

Larghezza	: 7.50 m	Corsie	: 2
Superficie	: CIE C2, q0=0.07	Superficie (bagnata)	: -none-, q0=1



Luminanza

Area di calcolo: 42m x 7.5m (14 x 6 Punti)

Osservatore

2 : x=-60.00m, y=5.63m, z=1.50m

1 : x=-60.00m, y=1.88m, z=1.50m

Lane	\bar{L}_m	Uo	UI	TI	Rei
2:(y=5.63)	0.59 cd/m ²	0.48	0.75	8	0.64
1:(y=1.88)	0.52 cd/m ²	0.49	0.80	13	0.78
M5	>= 0.50 cd/m ²	>= 0.35	>= 0.40	<= 15	>= 0.30

Illuminamento

Area di calcolo: 42m x 7.5m (14 x 6 Punti)

\bar{E}_m	Emin	Uo	Ud
7.77 lx	4.55 lx	0.59	0.26

Marcia piede (Marcia piede, Sinistra)

Larghezza	: 1.50 m	Posizione assoluta	: 9.50 m
Distanza dalla strada	: 2.00 m		

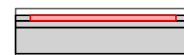

Illuminamento

Area di calcolo: 42m x 1.5m (14 x 3 Punti)

Oggetto : Riqualifica impianto di illuminazione pubblica
Impianto : Comune di Ponte San Pietro (BG)
Numero progetto : 3166
Data : 18.10.2019

RELUX[®]

26 Z134

26.1 Riepilogo, Z134

26.1.1 Panoramica risultato, Z134

	\bar{E}_m	E_{min}	U_o	U_d	Esc,min
	3.66 lx	2.98 lx	0.81	0.69	1.12 lx
P5	≥ 3.00 lx	≥ 0.60 lx			≥ 0.60 lx

Parcheggio (Area generica, Sinistra)

Larghezza : 2.00 m

Distanza dalla strada : 0.00 m

Posizione assoluta : 7.50 m



Illuminamento

Area di calcolo: 42m x 2m (14 x 3 Punti)

	\bar{E}_m	E_{min}	U_o	U_d
	5.16 lx	4.03 lx	0.78	0.61
P5	≥ 3.00 lx	≥ 0.60 lx		

IPEI* : **0.57**

A++

Dp / Dp,ref = 0.024435 W/lux/m² / 0.043 W/lux/m²

Nota: In accordo al DM 27/09/2017 (C.A.M.)

Oggetto : Riqualifica impianto di illuminazione pubblica
 Impianto : Comune di Ponte San Pietro (BG)
 Numero progetto : 3166
 Data : 18.10.2019

RELUX®

27 Z135

27.1 Riepilogo, Z135

27.1.1 Panoramica risultato, Z135

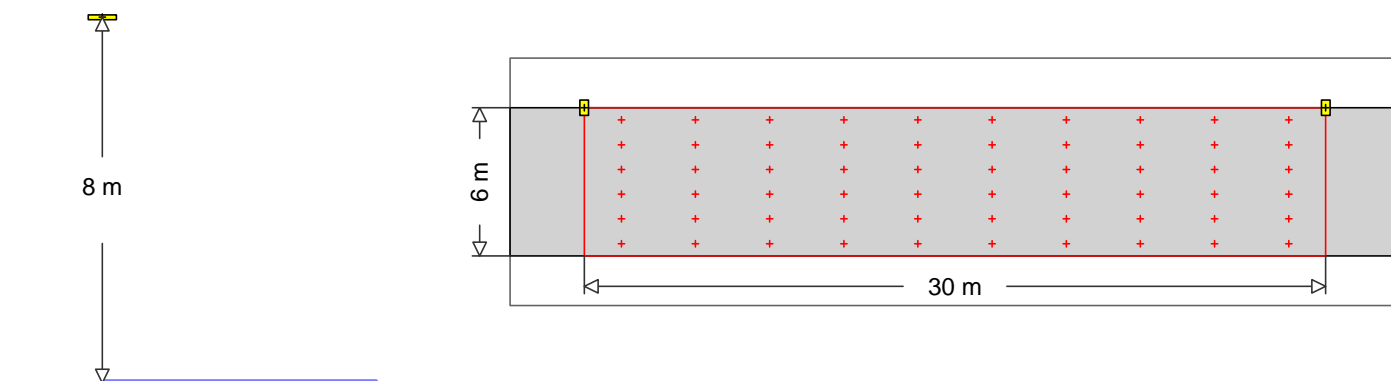

11 AEC ILLUMINAZIONE SRL
 Codice : !ITALO 1 0F2H1 STU-M 4.5-3M
 Nome punto luce : ITALO 1 0F2H1 STU-M 4.5-3M
 Sorgenti : 1 x L-IT1-0F2H1-4000-525-3M-70-25 44 W / 3871 lm

MyLumRow

Posizionamento	: Fila a sinistra	Fattore di manut.	: 0.80
Distanza armature	: 30.00 m	Altezza (centro fotom.)	: 8.00 m
Sporgenza	: 0.00 m	Inclinazione	: 0.00 °
Posizione assoluta	: 6.00 m	Classe di abbaglia.	: D4
Potenza/Km	: 1467 W/km	Classe intensità lum.	: G*2

Strada

Larghezza	: 6.00 m	Corsie	: 2
Superficie	: CIE C2, q0=0.07	Superficie (bagnata)	: -none-, q0=1

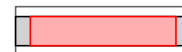

Luminanza Area di calcolo: 30m x 6m (10 x 6 Punti)

Osservatore

2 : x=-60.00m, y=4.50m, z=1.50m

1 : x=-60.00m, y=1.50m, z=1.50m

Lane	\bar{L}_m	Uo	UI	TI	Rei
2:(y=4.50)	0.55 cd/m ²	0.57	0.84	11	0.68
1:(y=1.50)	0.61 cd/m ²	0.56	0.81	9	0.75
M5	>= 0.50 cd/m ²	>= 0.35	>= 0.40	<= 15	>= 0.30

Illuminamento Area di calcolo: 30m x 6m (10 x 6 Punti)

\bar{E}_m	E _{min}	Uo	Ud
8.04 lx	4.27 lx	0.53	0.27

IPEI* : 0.71

A+

Dp / Dp,ref = 0.030428 W/lux/m² / 0.043 W/lux/m²

Nota: In accordo al DM 27/09/2017 (C.A.M.)

Oggetto : Riqualifica impianto di illuminazione pubblica
 Impianto : Comune di Ponte San Pietro (BG)
 Numero progetto : 3166
 Data : 18.10.2019

RELUX®

28 Z136

28.1 Riepilogo, Z136

28.1.1 Panoramica risultato, Z136

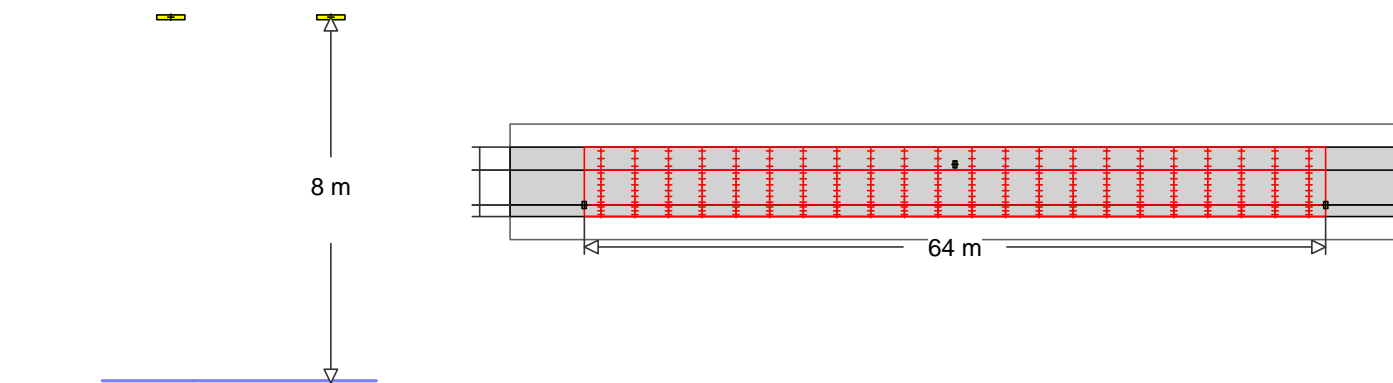

9 **AEC ILLUMINAZIONE SRL**
 Codice : !ITALO 1 0F2H1 STU-S 4.7-2M
 Nome punto luce : ITALO 1 0F2H1 STU-S 4.7-2M
 Sorgenti : 1 x L-IT1-0F2H1-4000-700-2M-70-25 40 W / 3304 lm

MyLumRow

Posizionamento	: Ambo i lati alternanti	Fattore di manut.	: 0.80
Larghezza virtuale	: 3.50 m		
Distanza armature	: 64.00 m	Altezza (centro fotom.)	: 8.00 m
Sporgenza	: 0.00 m	Inclinazione	: 0.00 °
Posizione assoluta	: 0.00 m	Classe di abbaglia.	: D3
Potenza/Km	: 1250 W/km	Classe intensità lum.	: G*2

Strada

Larghezza	: 3.00 m	Corsie	: 2
Superficie	: CIE C2, q0=0.07	Superficie (bagnata)	: -none-, q0=1



Luminanza Area di calcolo: 64m x 3m (22 x 6 Punti)

Osservatore

2 : x=-60.00m, y=2.25m, z=1.50m

1 : x=-60.00m, y=0.75m, z=1.50m

Lane	\bar{L}_m	U_o	U_I	T_I	Re_i
2:(y=2.25)	0.61 cd/m ²	0.68	0.70	10	0.85
1:(y=0.75)	0.61 cd/m ²	0.72	0.61	10	0.83
M5	≥ 0.50 cd/m ²	≥ 0.35	≥ 0.40	≤ 15	≥ 0.30

Illuminamento Area di calcolo: 64m x 3m (22 x 6 Punti)

\bar{E}_m	E_{min}	U_o	U_d
7.50 lx	3.90 lx	0.52	0.26

Parcheggio (Area generica, Sinistra)

Larghezza	: 2.00 m		
Distanza dalla strada	: 0.00 m	Posizione assoluta	: 3.00 m



Illuminamento Area di calcolo: 64m x 2m (22 x 3 Punti)

Oggetto : Riqualifica impianto di illuminazione pubblica
Impianto : Comune di Ponte San Pietro (BG)
Numero progetto : 3166
Data : 18.10.2019

RELUX[®]

28 Z136

28.1 Riepilogo, Z136

28.1.1 Panoramica risultato, Z136

	\bar{E}_m	E_{min}	U_o	U_d
	6.33 lx	3.15 lx	0.50	0.25
P4	≥ 5.00 lx	≥ 1.00 lx		

Marciapiede (Marciapiede, Destra)

Larghezza : 1.00 m

Distanza dalla strada : 0.00 m

Posizione assoluta : -0.00 m



Illuminamento

Area di calcolo: 64m x 1m (22 x 3 Punti)

	\bar{E}_m	E_{min}	U_o	U_d
	6.32 lx	3.34 lx	0.53	0.27
P4	≥ 5.00 lx	≥ 1.00 lx		

IPEI* : 0.70

A+

Dp / Dp,ref = 0.030122 W/lux/m² / 0.043 W/lux/m²

Nota: In accordo al DM 27/09/2017 (C.A.M.)

Oggetto : Riqualifica impianto di illuminazione pubblica
 Impianto : Comune di Ponte San Pietro (BG)
 Numero progetto : 3166
 Data : 18.10.2019

RELUX®

29 Z138

29.1 Riepilogo, Z138

29.1.1 Panoramica risultato, Z138

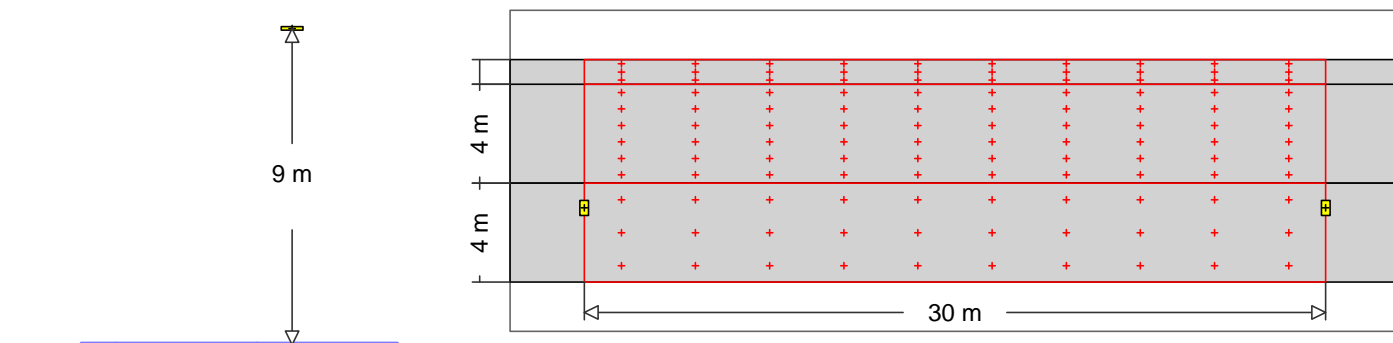

AEC ILLUMINAZIONE SRL

10  Codice : !ITALO 1 0F2H1 STU-S 4.5-3M
 Nome punto luce : ITALO 1 0F2H1 STU-S 4.5-3M
 Sorgenti : 1 x L-IT1-0F2H1-4000-525-3M-70-25 44 W / 3871 lm

MyLumRow

Posizionamento	: Fil a destra	Fattore di manut.	: 0.80
Distanza armature	: 30.00 m	Altezza (centro fotom.)	: 9.00 m
Sporgenza	: -1.00 m	Inclinazione	: 0.00 °
Posizione assoluta	: -1.00 m	Classe di abbaglia.	: D3
Potenza/Km	: 1467 W/km	Classe intensità lum.	: G*2

Strada

Larghezza	: 4.00 m	Corsie	: 2
Superficie	: CIE C2, q0=0.07	Superficie (bagnata)	: -none-, q0=1

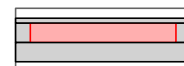

Luminanza

Area di calcolo: 30m x 4m (10 x 6 Punti)

Osservatore

2 : x=-60.00m, y=3.00m, z=1.50m

1 : x=-60.00m, y=1.00m, z=1.50m

Lane	\bar{L}_m	Uo	UI	TI	Rei
2:(y=3.00)	0.64 cd/m ²	0.65	0.83	8	0.87
1:(y=1.00)	0.59 cd/m ²	0.66	0.80	10	0.86
M5	>= 0.50 cd/m ²	>= 0.35	>= 0.40	<= 15	>= 0.30

Illuminamento

Area di calcolo: 30m x 4m (10 x 6 Punti)

\bar{E}_m	E _{min}	Uo	Ud
8.08 lx	4.79 lx	0.59	0.34

Marciapiede (Marciapiede, Sinistra)

Larghezza	: 1.00 m	Posizione assoluta	: 4.00 m
Distanza dalla strada	: 0.00 m		

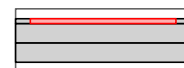

Illuminamento

Area di calcolo: 30m x 1m (10 x 3 Punti)

Oggetto : Riqualifica impianto di illuminazione pubblica
Impianto : Comune di Ponte San Pietro (BG)
Numero progetto : 3166
Data : 18.10.2019

RELUX[®]

29 Z138

29.1 Riepilogo, Z138

29.1.1 Panoramica risultato, Z138

	\bar{E}_m	E_{min}	U_o	U_d	Esc,min
	6.85 lx	5.50 lx	0.80	0.58	2.37 lx
P4	≥ 5.00 lx	≥ 1.00 lx			≥ 1.00 lx

Parcheggio (Area generica, Destra)

Larghezza : 4.00 m

Distanza dalla strada : 0.00 m

Posizione assoluta : -0.00 m



Illuminamento

Area di calcolo: 30m x 4m (10 x 3 Punti)

	\bar{E}_m	E_{min}	U_o	U_d
	6.13 lx	2.02 lx	0.33	0.16
P4	≥ 5.00 lx	≥ 1.00 lx		

IPEI* : 0.54

A3+

Dp / Dp,ref = 0.023028 W/lux/m² / 0.043 W/lux/m²

Nota: In accordo al DM 27/09/2017 (C.A.M.)

Oggetto : Riqualifica impianto di illuminazione pubblica
 Impianto : Comune di Ponte San Pietro (BG)
 Numero progetto : 3166
 Data : 18.10.2019

RELUX®

30 Z139

30.1 Riepilogo, Z139

30.1.1 Panoramica risultato, Z139

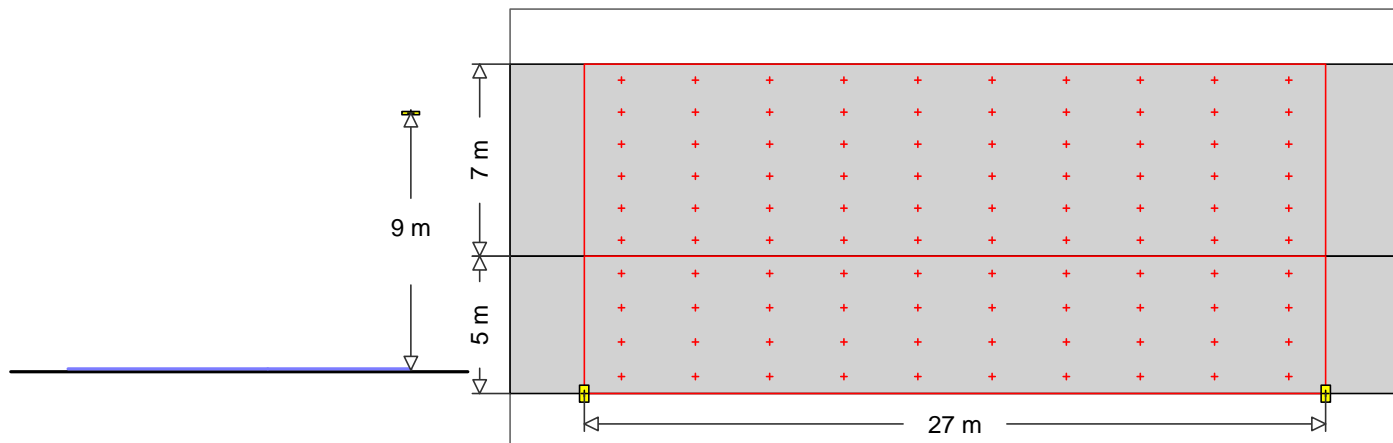

AEC ILLUMINAZIONE SRL

2  Codice : !ITALO 1 0F3 STW 4.7-2M
 Nome punto luce : ITALO 1 0F3 STW 4.7-2M
 Sorgenti : 1 x L-IT1-0F3-4000-700-2M-70-25 52 W / 4800 lm

MyLumRow

Posizionamento	: Fila a destra	Fattore di manut.	: 0.80
Distanza armature	: 27.00 m	Altezza (centro fotom.)	: 9.00 m
Sporgenza	: -5.00 m	Inclinazione	: 0.00 °
Posizione assoluta	: -5.00 m	Classe di abbaglia.	: D4
Potenza/Km	: 1926 W/km	Classe intensità lum.	: G*3

Strada

Larghezza	: 7.00 m	Corsie	: 2
Superficie	: CIE C2, q0=0.07	Superficie (bagnata)	: -none-, q0=1

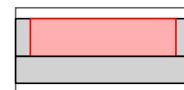

Illuminamento

Area di calcolo: 27m x 7m (10 x 6 Punti)

	\bar{E}_m	E_{min}	U_o	U_d
	7.50 lx	4.01 lx	0.53	0.36
C5	≥ 7.50 lx		≥ 0.40	

Parcheggio (Area generica, Destra)

Larghezza	: 5.00 m	Posizione assoluta	: -0.00 m
Distanza dalla strada	: 0.00 m		

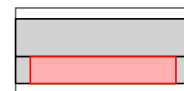

Illuminamento

Area di calcolo: 27m x 5m (10 x 4 Punti)

	\bar{E}_m	E_{min}	U_o	U_d
	9.29 lx	4.93 lx	0.53	0.34
P5	≥ 3.00 lx	≥ 0.60 lx		

IPEI* : **0.37**

A4+

$D_p / D_{p,ref} = 0.019463 \text{ W/lux/m}^2 / 0.053 \text{ W/lux/m}^2$

Nota: In accordo al DM 27/09/2017 (C.A.M.)

Oggetto : Riqualifica impianto di illuminazione pubblica
 Impianto : Comune di Ponte San Pietro (BG)
 Numero progetto : 3166
 Data : 18.10.2019

RELUX®

31 Z140

31.1 Riepilogo, Z140

31.1.1 Panoramica risultato, Z140

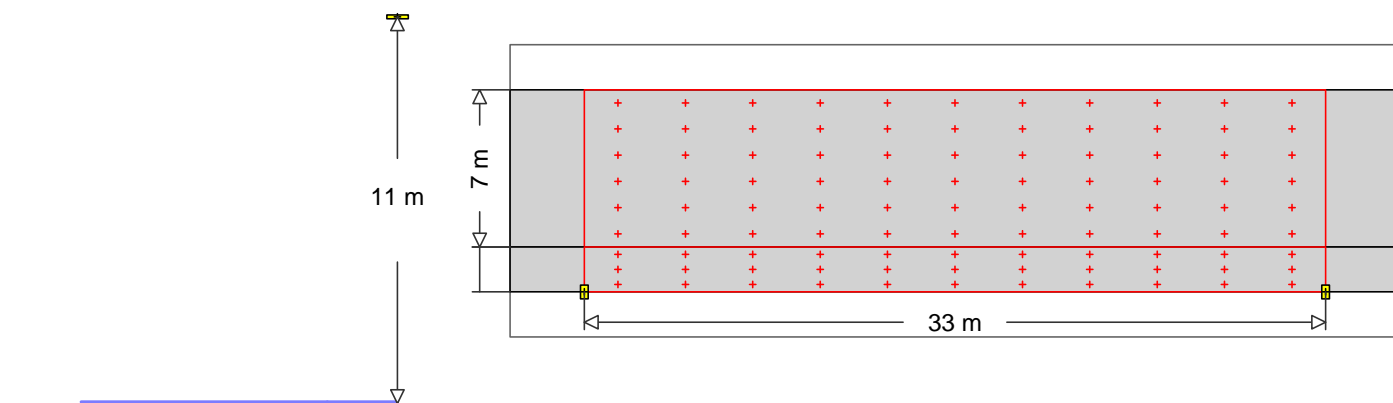

5 AEC ILLUMINAZIONE SRL
 Codice : !ITALO 1 0F2H1 STU-S 4.7-4M
 Nome punto luce : ITALO 1 0F2H1 STU-S 4.7-4M
 Sorgenti : 1 x L-IT1-0F2H1-4000-700-4M-70-25 76 W / 6293 lm

MyLumRow

Posizionamento	: Fila a destra	Fattore di manut.	: 0.80
Distanza armature	: 33.00 m	Altezza (centro fotom.)	: 11.00 m
Sporgenza	: -2.00 m	Inclinazione	: 0.00 °
Posizione assoluta	: -2.00 m	Classe di abbaglia.	: D3
Potenza/Km	: 2303 W/km	Classe intensità lum.	: G*2

Strada

Larghezza	: 7.00 m	Corsie	: 2
Superficie	: CIE C2, q0=0.07	Superficie (bagnata)	: -none-, q0=1

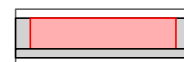

Luminanza Area di calcolo: 33m x 7m (11 x 6 Punti)

Osservatore

2 : x=-60.00m, y=5.25m, z=1.50m

1 : x=-60.00m, y=1.75m, z=1.50m

Lane	\bar{E}_m	U_o	U_I	T_I	Re_i
2:(y=5.25)	0.67 cd/m ²	0.52	0.83	7	0.71
1:(y=1.75)	0.58 cd/m ²	0.56	0.80	10	0.93
M5	>= 0.50 cd/m ²	>= 0.35	>= 0.40	<= 15	>= 0.30

Illuminamento Area di calcolo: 33m x 7m (11 x 6 Punti)

\bar{E}_m	E_{min}	U_o	U_d
8.89 lx	6.17 lx	0.69	0.39

Parcheggio (Marciapiede, Destra)

Larghezza	: 2.00 m	Posizione assoluta	: -0.00 m
Distanza dalla strada	: 0.00 m		

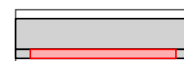

Illuminamento Area di calcolo: 33m x 2m (11 x 3 Punti)

Oggetto : Riqualifica impianto di illuminazione pubblica
Impianto : Comune di Ponte San Pietro (BG)
Numero progetto : 3166
Data : 18.10.2019

RELUX[®]

31 Z140

31.1 Riepilogo, Z140

31.1.1 Panoramica risultato, Z140

	\bar{E}_m	E_{min}	U_o	U_d
	9.83 lx	5.19 lx	0.53	0.33
P3	≥ 7.50 lx	≥ 1.50 lx		

IPEI* : 0.65 **A+**

$D_p / D_{p,ref} = 0.028135$ W/lux/m² / 0.043 W/lux/m²

Nota: In accordo al DM 27/09/2017 (C.A.M.)

Oggetto : Riqualifica impianto di illuminazione pubblica
 Impianto : Comune di Ponte San Pietro (BG)
 Numero progetto : 3166
 Data : 18.10.2019

RELUX®

1 Z141

1.1 Riepilogo, Z141

1.1.1 Panoramica risultato, Z141

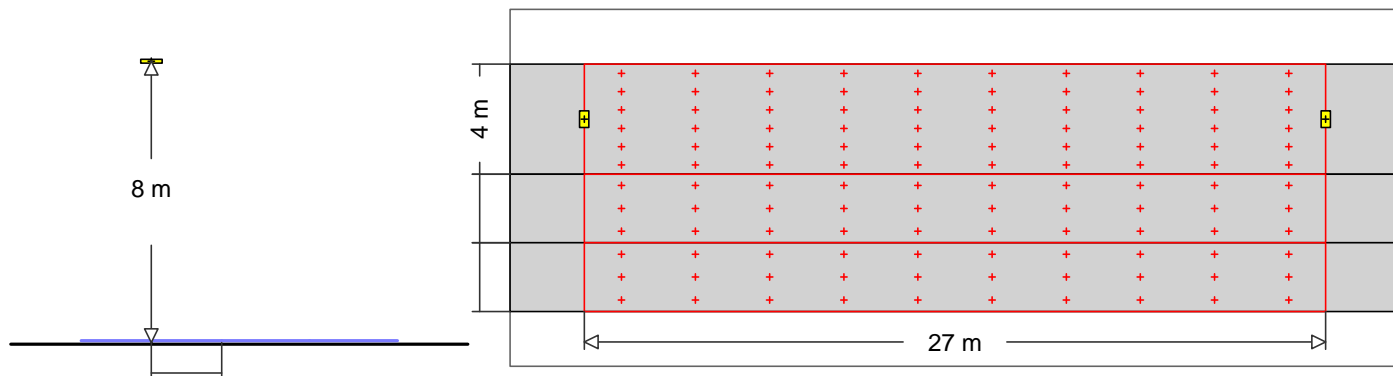

14 AEC ILLUMINAZIONE SRL
 Codice : !ITALO 1 0F2H1 STU-M 4.7-2M
 Nome punto luce : ITALO 1 0F2H1 STU-M 4.7-2M
 Sorgenti : 1 x L-IT1-0F2H1-4000-700-2M-70-25 40 W / 3304 lm

MyLumRow

Posizionamento	: Fil a sinistra	Fattore di manut.	: 0.80
Distanza armature	: 27.00 m	Altezza (centro fotom.)	: 8.00 m
Sporgenza	: 2.00 m	Inclinazione	: 0.00 °
Posizione assoluta	: 2.00 m	Classe di abbaglia.	: D4
Potenza/Km	: 1481 W/km	Classe intensità lum.	: G*2

Strada

Larghezza	: 4.00 m	Corsie	: 2
Superficie	: CIE C2, q0=0.07	Superficie (bagnata)	: -none-, q0=1

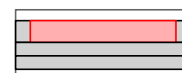

Luminanza Area di calcolo: 27m x 4m (10 x 6 Punti)

Osservatore

2 : x=-60.00m, y=3.00m, z=1.50m

1 : x=-60.00m, y=1.00m, z=1.50m

Lane	\bar{E}_m	U_o	U_I	T_I	Re_i
2:(y=3.00)	0.56 cd/m ²	0.55	0.80	5	0.52
1:(y=1.00)	0.57 cd/m ²	0.48	0.87	9	0.98
M5	>= 0.50 cd/m ²	>= 0.35	>= 0.40	<= 15	>= 0.30

Illuminamento Area di calcolo: 27m x 4m (10 x 6 Punti)

\bar{E}_m	E_{min}	U_o	U_d
7.17 lx	2.46 lx	0.34	0.18

Parcheggio (Area generica, Destra)

Larghezza	: 2.50 m	Posizione assoluta	: -0.00 m
Distanza dalla strada	: 0.00 m		

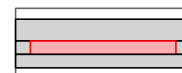

Illuminamento Area di calcolo: 27m x 2.5m (10 x 3 Punti)

Oggetto : Riqualifica impianto di illuminazione pubblica
Impianto : Comune di Ponte San Pietro (BG)
Numero progetto : 3166
Data : 18.10.2019

RELUX[®]

1 Z141

1.1 Riepilogo, Z141

1.1.1 Panoramica risultato, Z141

	\bar{E}_m	E_{min}	U_o	U_d
	7.82 lx	5.06 lx	0.65	0.38
P4	≥ 5.00 lx	≥ 1.00 lx		

Marciapiede (Marciapiede, Destra)

Larghezza : 2.50 m

Distanza dalla strada : 2.50 m

Posizione assoluta : -2.50 m

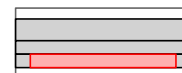

Illuminamento

Area di calcolo: 27m x 2.5m (10 x 3 Punti)

	\bar{E}_m	E_{min}	U_o	U_d	Esc,min
	6.24 lx	5.03 lx	0.81	0.53	2.43 lx
P4	≥ 5.00 lx	≥ 1.00 lx			≥ 1.00 lx

IPEI* : **0.54**

A3+

$D_p / D_{p,ref} = 0.023205 \text{ W/lux/m}^2 / 0.043 \text{ W/lux/m}^2$

Nota: In accordo al DM 27/09/2017 (C.A.M.)

Oggetto : Riqualifica impianto di illuminazione pubblica
 Impianto : Comune di Ponte San Pietro (BG)
 Numero progetto : 3166
 Data : 18.10.2019

RELUX®

2 Z142

2.1 Riepilogo, Z142

2.1.1 Panoramica risultato, Z142

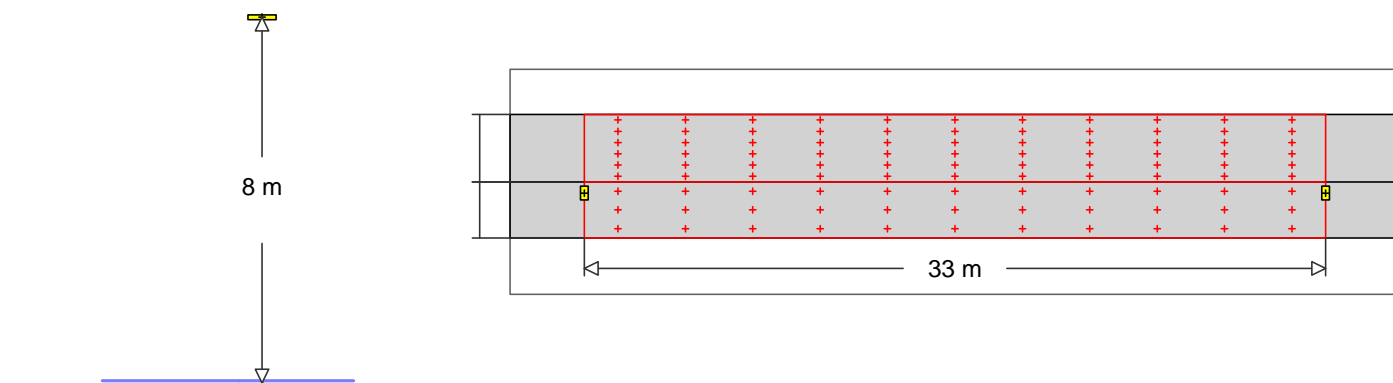

16 AEC ILLUMINAZIONE SRL
 Codice : !ITALO 1 0F2H1 STU-S 3.5-3M
 Nome punto luce : ITALO 1 0F2H1 STU-S 3.5-3M
 Sorgenti : 1 x L-IT1-0F2H1-3000-525-3M-70-25 44 W / 3409 lm

MyLumRow

Posizionamento	: Fila a destra	Fattore di manut.	: 0.80
Distanza armature	: 33.00 m	Altezza (centro fotom.)	: 8.00 m
Sporgenza	: -0.50 m	Inclinazione	: 0.00 °
Posizione assoluta	: -0.50 m	Classe di abbaglia.	: D4
Potenza/Km	: 1333 W/km	Classe intensità lum.	: G*2

Strada

Larghezza	: 3.00 m	Corsie	: 2
Superficie	: CIE C2, q0=0.07	Superficie (bagnata)	: -none-, q0=1

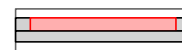

Illuminamento

Area di calcolo: 33m x 3m (11 x 6 Punti)

	\bar{E}_m	E_{min}	U_o	U_d
	7.52 lx	3.70 lx	0.49	0.25
C5	≥ 7.50 lx		≥ 0.40	

Parcheggio (Area generica, Destra)

Larghezza	: 2.50 m	Posizione assoluta	: -0.00 m
Distanza dalla strada	: 0.00 m		



Illuminamento

Area di calcolo: 33m x 2.5m (11 x 3 Punti)

	\bar{E}_m	E_{min}	U_o	U_d
	5.78 lx	2.05 lx	0.35	0.16
P5	≥ 3.00 lx	≥ 0.60 lx		

IPEI* : **0.68**

A+

$D_p / D_{p,ref} = 0.036021 \text{ W/lux/m}^2 / 0.053 \text{ W/lux/m}^2$

Nota: In accordo al DM 27/09/2017 (C.A.M.)

Oggetto : Riqualifica impianto di illuminazione pubblica
 Impianto : Comune di Ponte San Pietro (BG)
 Numero progetto : 3166
 Data : 18.10.2019

RELUX®

3 Z146

3.1 Riepilogo, Z146

3.1.1 Panoramica risultato, Z146

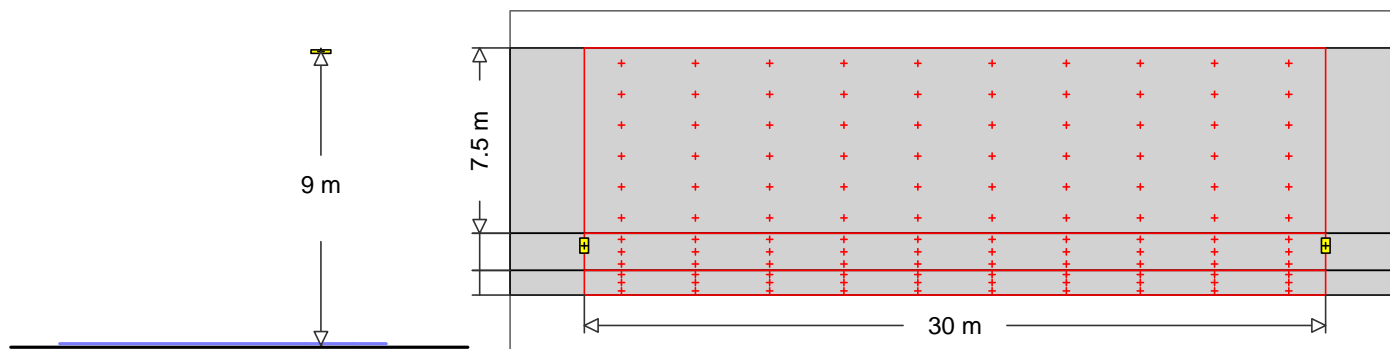

AEC ILLUMINAZIONE SRL

15
 Codice : !ITALO 1 0F2H1 STU-M 4.7-3M
 Nome punto luce : ITALO 1 0F2H1 STU-M 4.7-3M
 Sorgenti : 1 x L-IT1-0F2H1-4000-700-3M-70-25 58 W / 5200 lm

MyLumRow

Posizionamento	: Fila a destra	Fattore di manut.	: 0.80
Distanza armature	: 30.00 m	Altezza (centro fotom.)	: 9.00 m
Sporgenza	: -0.50 m	Inclinazione	: 0.00 °
Posizione assoluta	: -0.50 m	Classe di abbaglia.	: D3
Potenza/Km	: 1933 W/km	Classe intensità lum.	: G*2

Strada

Larghezza	: 7.50 m	Corsie	: 2
Superficie	: CIE C2, q0=0.07	Superficie (bagnata)	: -none-, q0=1



Luminanza

Area di calcolo: 30m x 7.5m (10 x 6 Punti)

Osservatore

2 : x=-60.00m, y=5.63m, z=1.50m

1 : x=-60.00m, y=1.88m, z=1.50m

Lane	\bar{E}_m	U_o	U_i	T_i	Re_i
2:(y=5.63)	0.68 cd/m ²	0.51	0.84	8	0.66
1:(y=1.88)	0.61 cd/m ²	0.54	0.83	11	0.72
M5	>= 0.50 cd/m ²	>= 0.35	>= 0.40	<= 15	>= 0.30

Illuminamento

Area di calcolo: 30m x 7.5m (10 x 6 Punti)

\bar{E}_m	E_{min}	U_o	U_d
9.21 lx	5.89 lx	0.64	0.35

Parcheggio (Area generica, Destra)

Larghezza	: 1.50 m	Posizione assoluta	: -0.00 m
Distanza dalla strada	: 0.00 m		

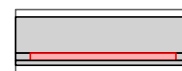

Illuminamento

Area di calcolo: 30m x 1.5m (10 x 3 Punti)

Oggetto : Riqualifica impianto di illuminazione pubblica
Impianto : Comune di Ponte San Pietro (BG)
Numero progetto : 3166
Data : 18.10.2019

RELUX®

3 Z146

3.1 Riepilogo, Z146

3.1.1 Panoramica risultato, Z146

	\bar{E}_m	E_{min}	U_o	U_d
	8.91 lx	4.24 lx	0.48	0.27
P4	≥ 5.00 lx	≥ 1.00 lx		

Marciapiede (Marciapiede, Destra)

Larghezza : 1.00 m

Distanza dalla strada : 1.50 m

Posizione assoluta : -1.50 m

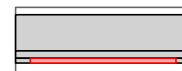

Illuminamento

Area di calcolo: 30m x 1m (10 x 3 Punti)

	\bar{E}_m	E_{min}	U_o	U_d
	7.28 lx	3.17 lx	0.44	0.23
P4	≥ 5.00 lx	≥ 1.00 lx		

IPEI* : **0.50**

A3+

$D_p / D_{p,ref} = 0.021548 \text{ W/lux/m}^2 / 0.043 \text{ W/lux/m}^2$

Nota: In accordo al DM 27/09/2017 (C.A.M.)

Oggetto : Riqualifica impianto di illuminazione pubblica
 Impianto : Comune di Ponte San Pietro (BG)
 Numero progetto : 3166
 Data : 18.10.2019

RELUX®

4 Z147

4.1 Riepilogo, Z147

4.1.1 Panoramica risultato, Z147

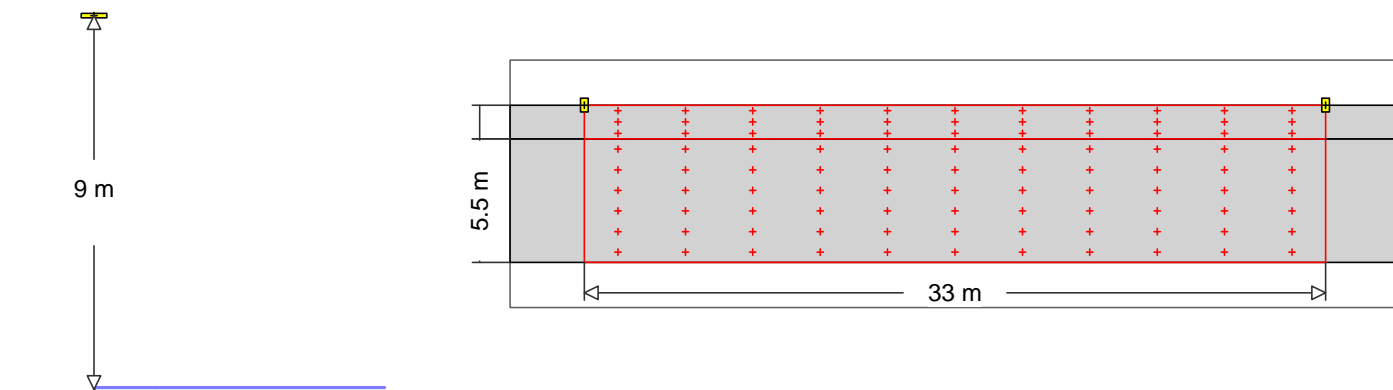

AEC ILLUMINAZIONE SRL

5  Codice : !ITALO 1 0F2H1 STU-S 4.5-4M
 Nome punto luce : ITALO 1 0F2H1 STU-S 4.5-4M
 Sorgenti : 1 x L-IT1-0F2H1-4000-525-4M-70-25 57 W / 5500 lm

MyLumRow

Posizionamento	: Fil a sinistra	Fattore di manut.	: 0.80
Distanza armature	: 33.00 m	Altezza (centro fotom.)	: 9.00 m
Sporgenza	: -1.50 m	Inclinazione	: 0.00 °
Posizione assoluta	: 7.00 m	Classe di abbaglia.	: D3
Potenza/Km	: 1727 W/km	Classe intensità lum.	: G*2

Strada

Larghezza	: 5.50 m	Corsie	: 2
Superficie	: CIE C2, q0=0.07	Superficie (bagnata)	: -none-, q0=1

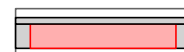

Luminanza Area di calcolo: 33m x 5.5m (11 x 6 Punti)

Osservatore

2 : x=-60.00m, y=4.13m, z=1.50m

1 : x=-60.00m, y=1.38m, z=1.50m

Lane	\bar{E}_m	U_o	U_i	T_i	Re_i
2:(y=4.13)	0.65 cd/m ²	0.58	0.84	12	0.91
1:(y=1.38)	0.73 cd/m ²	0.56	0.84	8	0.75
M5	>= 0.50 cd/m ²	>= 0.35	>= 0.40	<= 15	>= 0.30

Illuminamento Area di calcolo: 33m x 5.5m (11 x 6 Punti)

\bar{E}_m	E_{min}	U_o	U_d
9.69 lx	6.10 lx	0.63	0.31

Marcia piede (Marcia piede, Sinistra)

Larghezza	: 1.50 m	Posizione assoluta	: 5.50 m
Distanza dalla strada	: 0.00 m		



Illuminamento Area di calcolo: 33m x 1.5m (11 x 3 Punti)

Oggetto : Riqualifica impianto di illuminazione pubblica
Impianto : Comune di Ponte San Pietro (BG)
Numero progetto : 3166
Data : 18.10.2019

RELUX[®]

4 Z147

4.1 Riepilogo, Z147

4.1.1 Panoramica risultato, Z147

	\bar{E}_m	E_{min}	U_o	U_d
	10.5 lx	5.21 lx	0.50	0.27
P4	≥ 5.00 lx	≥ 1.00 lx		

IPEI* : **0.58**

A++

Dp / Dp,ref = 0.025026 W/lux/m² / 0.043 W/lux/m²

Nota: In accordo al DM 27/09/2017 (C.A.M.)

Oggetto : Riqualifica impianto di illuminazione pubblica
 Impianto : Comune di Ponte San Pietro (BG)
 Numero progetto : 3166
 Data : 18.10.2019

RELUX®

5 Z148

5.1 Riepilogo, Z148

5.1.1 Panoramica risultato, Z148

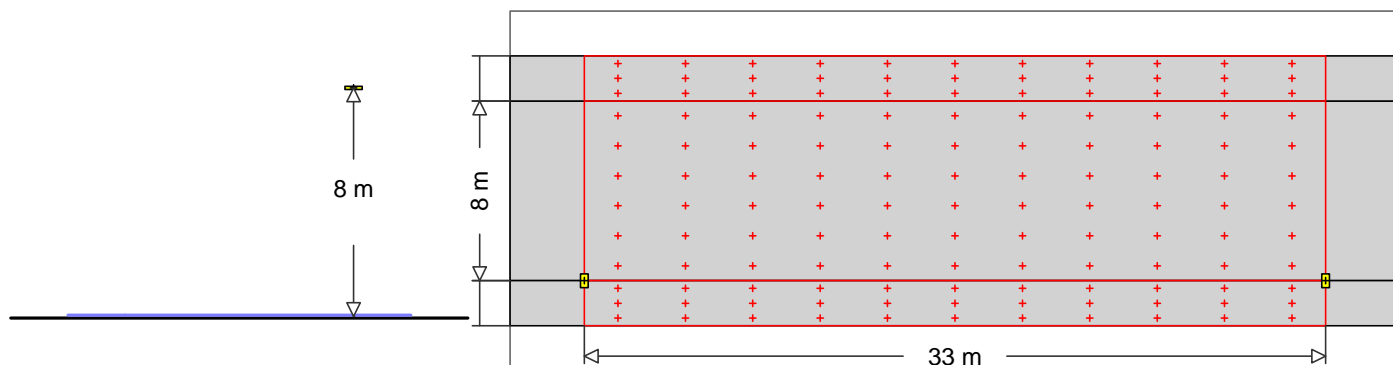

9 **AEC ILLUMINAZIONE SRL**
 Codice : !ITALO 1 0F3 STW 4.5-4M
 Nome punto luce : ITALO 1 0F3 STW 4.5-4M
 Sorgenti : 1 x L-IT1-0F3-4000-525-4M-70-25 76 W / 7500 lm

MyLumRow

Posizionamento	: Fila a destra	Fattore di manut.	: 0.80
Distanza armature	: 33.00 m	Altezza (centro fotom.)	: 8.00 m
Sporgenza	: 0.00 m	Inclinazione	: 0.00 °
Posizione assoluta	: 0.00 m	Classe di abbaglia.	: D4
Potenza/Km	: 2303 W/km	Classe intensità lum.	: G*3

Strada

Larghezza	: 8.00 m	Corsie	: 2
Superficie	: CIE C2, q0=0.07	Superficie (bagnata)	: -none-, q0=1

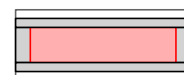

Luminanza Area di calcolo: 33m x 8m (11 x 6 Punti)

Osservatore

2 : x=-60.00m, y=6.00m, z=1.50m

1 : x=-60.00m, y=2.00m, z=1.50m

Lane	\bar{E}_m	U_o	U_i	T_i	Re_i
2:(y=6.00)	0.81 cd/m ²	0.58	0.61	8	0.52
1:(y=2.00)	0.75 cd/m ²	0.61	0.68	11	0.60
M4	>= 0.75 cd/m ²	>= 0.40	>= 0.60	<= 15	>= 0.30

Illuminamento Area di calcolo: 33m x 8m (11 x 6 Punti)

\bar{E}_m	E_{min}	U_o	U_d
13.2 lx	5.22 lx	0.40	0.20

Marciaiede (Marciaiede, Sinistra)

Larghezza	: 2.00 m	Posizione assoluta	: 8.00 m
Distanza dalla strada	: 0.00 m		



Illuminamento Area di calcolo: 33m x 2m (11 x 3 Punti)

Oggetto : Riqualifica impianto di illuminazione pubblica
Impianto : Comune di Ponte San Pietro (BG)
Numero progetto : 3166
Data : 18.10.2019

RELUX[®]

5 Z148

5.1 Riepilogo, Z148

5.1.1 Panoramica risultato, Z148

	\bar{E}_m	E_{min}	U_o	U_d	Esc,min
	8.75 lx	5.83 lx	0.67	0.44	1.74 lx
P3	≥ 7.50 lx	≥ 1.50 lx			≥ 1.50 lx

Marciapiede (Marciapiede, Destra)

Larghezza : 2.00 m

Distanza dalla strada : 0.00 m

Posizione assoluta : -0.00 m

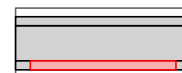

Illuminamento

Area di calcolo: 33m x 2m (11 x 3 Punti)

	\bar{E}_m	E_{min}	U_o	U_d
	10.3 lx	2.65 lx	0.26	0.11
P3	≥ 7.50 lx	≥ 1.50 lx		

IPEI* : **0.38**

A4+

Dp / Dp,ref = 0.01604 W/lux/m² / 0.042 W/lux/m²

Nota: In accordo al DM 27/09/2017 (C.A.M.)

Oggetto : Riqualifica impianto di illuminazione pubblica
 Impianto : Comune di Ponte San Pietro (BG)
 Numero progetto : 3166
 Data : 18.10.2019

RELUX®

6 Z149

6.1 Riepilogo, Z149

6.1.1 Panoramica risultato, Z149

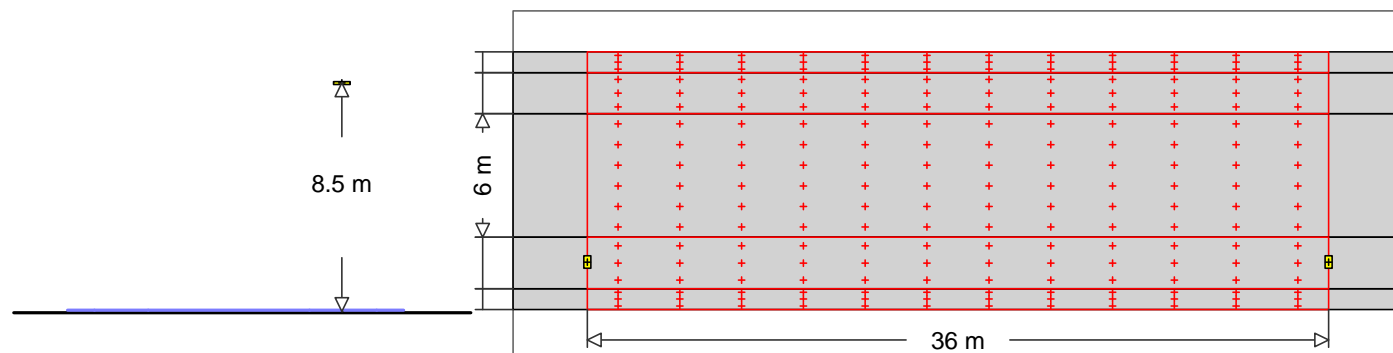

AEC ILLUMINAZIONE SRL

10  Codice : !ITALO 1 0F3 STE-M 4.7-4M
 Nome punto luce : ITALO 1 0F3 STE-M 4.7-4M
 Sorgenti : 1 x L-IT1-0F3-4000-700-4M-70-25 102 W / 8785 lm

MyLumRow

Posizionamento	: Fila a destra	Fattore di manut.	: 0.80
Distanza armature	: 36.00 m	Altezza (centro fotom.)	: 8.50 m
Sporgenza	: -1.20 m	Inclinazione	: 0.00 °
Posizione assoluta	: -1.20 m	Classe di abbaglia.	: D4
Potenza/Km	: 2833 W/km	Classe intensità lum.	: G*4

Strada

Larghezza	: 6.00 m	Corsie	: 2
Superficie	: CIE C2, q0=0.07	Superficie (bagnata)	: -none-, q0=1

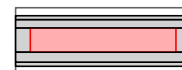

Luminanza

Area di calcolo: 36m x 6m (12 x 6 Punti)

Osservatore

2 : x=-60.00m, y=4.50m, z=1.50m

1 : x=-60.00m, y=1.50m, z=1.50m

Lane	\bar{E}_m	U_o	UI	TI	Rei
2:(y=4.50)	0.89 cd/m ²	0.53	0.71	8	0.70
1:(y=1.50)	0.82 cd/m ²	0.54	0.68	11	0.86
M4	>= 0.75 cd/m ²	>= 0.40	>= 0.60	<= 15	>= 0.30

Illuminamento

Area di calcolo: 36m x 6m (12 x 6 Punti)

\bar{E}_m	E_{min}	U_o	U_d
14.4 lx	6.56 lx	0.46	0.19

Marcia piede (Marcia piede, Sinistra)

Larghezza	: 1.00 m	Posizione assoluta	: 8.00 m
Distanza dalla strada	: 2.00 m		



Illuminamento

Area di calcolo: 36m x 1m (12 x 3 Punti)

Oggetto : Riqualifica impianto di illuminazione pubblica
 Impianto : Comune di Ponte San Pietro (BG)
 Numero progetto : 3166
 Data : 18.10.2019



6 Z149

6.1 Riepilogo, Z149

6.1.1 Panoramica risultato, Z149

	\bar{E}_m	E_{min}	U_o	U_d	Esc,min
	7.07 lx	5.24 lx	0.74	0.56	1.54 lx
P4	≥ 5.00 lx	≥ 1.00 lx			≥ 1.00 lx

Parcheggio (Area generica, Sinistra)

Larghezza : 2.00 m
 Distanza dalla strada : 0.00 m Posizione assoluta : 6.00 m

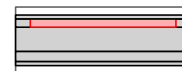

Illuminamento

Area di calcolo: 36m x 2m (12 x 3 Punti)

	\bar{E}_m	E_{min}	U_o	U_d
	9.63 lx	6.36 lx	0.66	0.44
P3	≥ 7.50 lx	≥ 1.50 lx		

Parcheggio (Area generica, Destra)

Larghezza : 2.50 m
 Distanza dalla strada : 0.00 m Posizione assoluta : -0.00 m

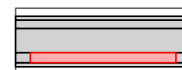

Illuminamento

Area di calcolo: 36m x 2.5m (12 x 3 Punti)

	\bar{E}_m	E_{min}	U_o	U_d
	14.3 lx	4.26 lx	0.30	0.12
P3	≥ 7.50 lx	≥ 1.50 lx		

Marciaiede (Marciaiede, Destra)

Larghezza : 1.00 m
 Distanza dalla strada : 2.50 m Posizione assoluta : -2.50 m



Illuminamento

Area di calcolo: 36m x 1m (12 x 3 Punti)

	\bar{E}_m	E_{min}	U_o	U_d
	10.9 lx	2.78 lx	0.26	0.10
P3	≥ 7.50 lx	≥ 1.50 lx		

IPEI* : 0.42

A4+

Dp / Dp,ref = 0.017798 W/lux/m² / 0.042 W/lux/m²

Nota: In accordo al DM 27/09/2017 (C.A.M.)

Oggetto : Riqualifica impianto di illuminazione pubblica
 Impianto : Comune di Ponte San Pietro (BG)
 Numero progetto : 3166
 Data : 18.10.2019

RELUX®

7 Z152

7.1 Riepilogo, Z152

7.1.1 Panoramica risultato, Z152

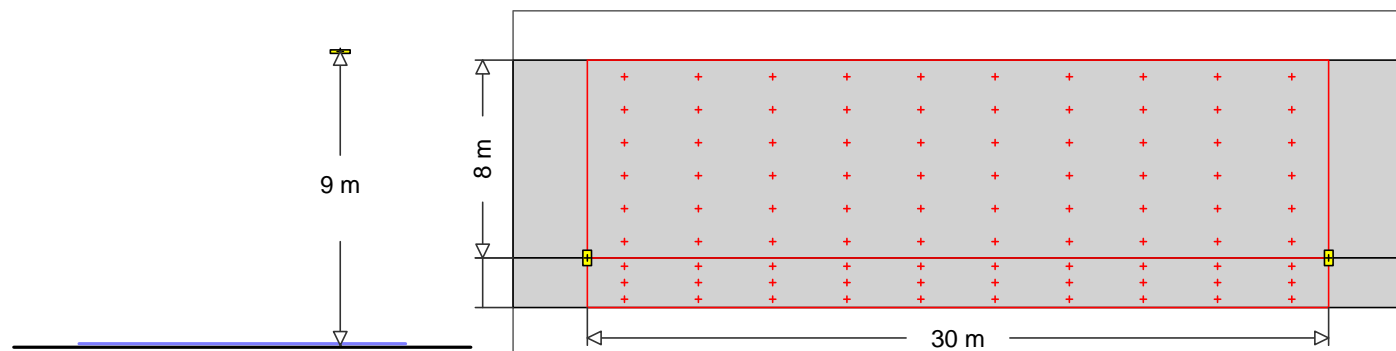

8 AEC ILLUMINAZIONE SRL
 Codice : !ITALO 1 0F2H1 STU-M 4.7-4M
 Nome punto luce : ITALO 1 0F2H1 STU-M 4.7-4M
 Sorgenti : 1 x L-IT1-0F2H1-4000-700-4M-70-25 76 W / 6500 lm

MyLumRow

Posizionamento	: Fila a destra	Fattore di manut.	: 0.80
Distanza armature	: 30.00 m	Altezza (centro fotom.)	: 9.00 m
Sporgenza	: 0.00 m	Inclinazione	: 0.00 °
Posizione assoluta	: 0.00 m	Classe di abbaglia.	: D3
Potenza/Km	: 2533 W/km	Classe intensità lum.	: G*2

Strada

Larghezza	: 8.00 m	Corsie	: 2
Superficie	: CIE C2, q0=0.07	Superficie (bagnata)	: -none-, q0=1

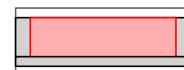

Luminanza Area di calcolo: 30m x 8m (10 x 6 Punti)

Osservatore

2 : x=-60.00m, y=6.00m, z=1.50m

1 : x=-60.00m, y=2.00m, z=1.50m

Lane	\bar{E}_m	U_o	U_i	T_i	Re_i
2:(y=6.00)	0.86 cd/m ²	0.51	0.83	8	0.64
1:(y=2.00)	0.77 cd/m ²	0.53	0.84	11	0.63
M4	>= 0.75 cd/m ²	>= 0.40	>= 0.60	<= 15	>= 0.30

Illuminamento Area di calcolo: 30m x 8m (10 x 6 Punti)

\bar{E}_m	E_{min}	U_o	U_d
11.5 lx	6.96 lx	0.60	0.32

Marciaiede (Marciaiede, Destra)

Larghezza	: 2.00 m	Posizione assoluta	: -0.00 m
Distanza dalla strada	: 0.00 m		

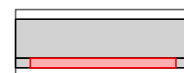

Illuminamento Area di calcolo: 30m x 2m (10 x 3 Punti)

Oggetto : Riqualifica impianto di illuminazione pubblica
Impianto : Comune di Ponte San Pietro (BG)
Numero progetto : 3166
Data : 18.10.2019

RELUX[®]

7 Z152

7.1 Riepilogo, Z152

7.1.1 Panoramica risultato, Z152

	\bar{E}_m	E_{min}	U_o	U_d
	9.92 lx	4.14 lx	0.42	0.22
P3	≥ 7.50 lx	≥ 1.50 lx		

IPEI* : **0.54**

A3+

$D_p / D_{p,ref} = 0.022579$ W/lux/m² / 0.042 W/lux/m²

Nota: In accordo al DM 27/09/2017 (C.A.M.)

Oggetto : Riqualifica impianto di illuminazione pubblica
 Impianto : Comune di Ponte San Pietro (BG)
 Numero progetto : 3166
 Data : 18.10.2019

RELUX®

8 Z153

8.1 Riepilogo, Z153

8.1.1 Panoramica risultato, Z153

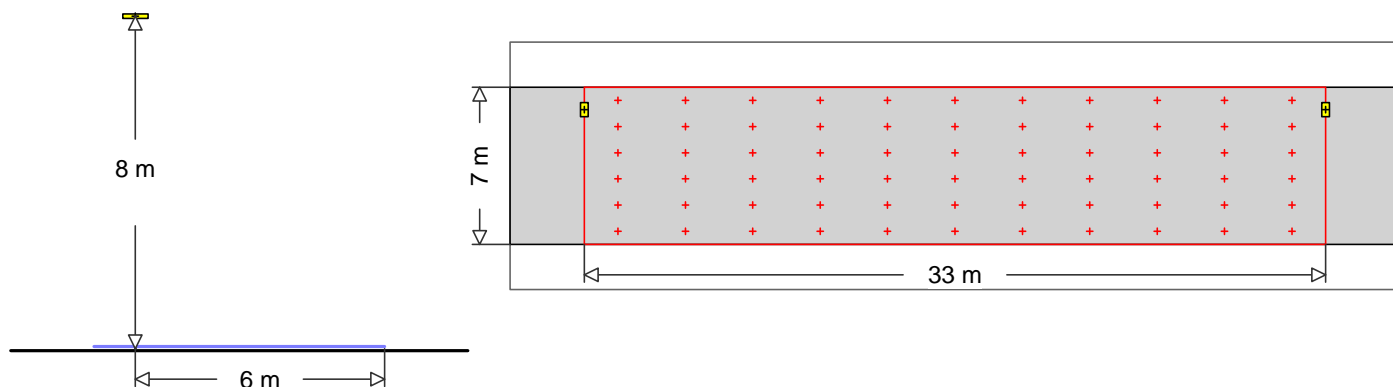

AEC ILLUMINAZIONE SRL

15

 Codice : !ITALO 1 0F2H1 STU-M 4.7-3M
 Nome punto luce : ITALO 1 0F2H1 STU-M 4.7-3M
 Sorgenti : 1 x L-IT1-0F2H1-4000-700-3M-70-25 58 W / 5200 lm

MyLumRow

Posizionamento	: Fila a sinistra	Fattore di manut.	: 0.80
Distanza armature	: 33.00 m	Altezza (centro fotom.)	: 8.00 m
Sporgenza	: 1.00 m	Inclinazione	: 0.00 °
Posizione assoluta	: 6.00 m	Classe di abbaglia.	: D3
Potenza/Km	: 1758 W/km	Classe intensità lum.	: G*2

Strada

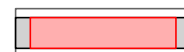
Larghezza	: 7.00 m	Corsie	: 2
Superficie	: CIE C2, q0=0.07	Superficie (bagnata)	: -none-, q0=1



Luminanza

Area di calcolo: 33m x 7m (11 x 6 Punti)

Osservatore

2 : x=-60.00m, y=5.25m, z=1.50m

1 : x=-60.00m, y=1.75m, z=1.50m

Lane	\bar{E}_m	U_o	UI	TI	Rei
2:(y=5.25)	0.67 cd/m ²	0.53	0.77	12	0.46
1:(y=1.75)	0.72 cd/m ²	0.57	0.77	11	0.71
M5	>= 0.50 cd/m ²	>= 0.35	>= 0.40	<= 15	>= 0.30

Illuminamento

Area di calcolo: 33m x 7m (11 x 6 Punti)

\bar{E}_m	E_{min}	U_o	Ud
9.66 lx	3.80 lx	0.39	0.18

IPEI* : **0.60**

A++

Dp / Dp,ref = 0.025988 W/lux/m² / 0.043 W/lux/m²

Nota: In accordo al DM 27/09/2017 (C.A.M.)

Oggetto : Riqualifica impianto di illuminazione pubblica
 Impianto : Comune di Ponte San Pietro (BG)
 Numero progetto : 3166
 Data : 18.10.2019

RELUX®

9 Z154

9.1 Riepilogo, Z154

9.1.1 Panoramica risultato, Z154

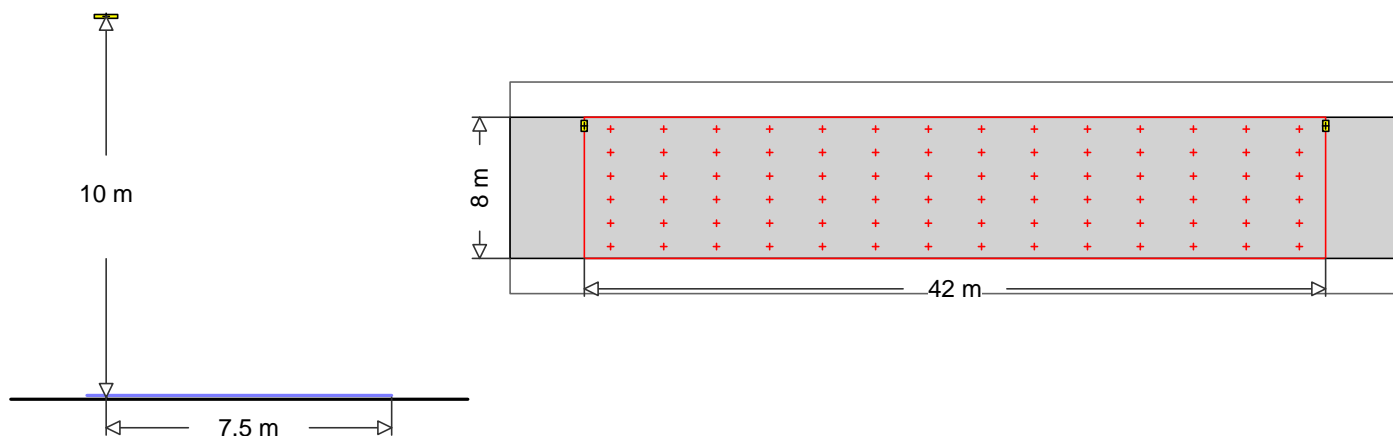

AEC ILLUMINAZIONE SRL

6  Codice : !ITALO 1 0F2H1 STU-S 4.7-4M
 Nome punto luce : ITALO 1 0F2H1 STU-S 4.7-4M
 Sorgenti : 1 x L-IT1-0F2H1-4000-700-4M-70-25 76 W / 6600 lm

MyLumRow

Posizionamento	: Fila a sinistra	Fattore di manut.	: 0.80
Distanza armature	: 42.00 m	Altezza (centro fotom.)	: 10.00 m
Sporgenza	: 0.50 m	Inclinazione	: 0.00 °
Posizione assoluta	: 7.50 m	Classe di abbaglia.	: D3
Potenza/Km	: 1810 W/km	Classe intensità lum.	: G*2

Strada

Larghezza	: 8.00 m	Corsie	: 2
Superficie	: CIE C2, q0=0.07	Superficie (bagnata)	: -none-, q0=1

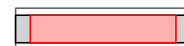

Luminanza

Area di calcolo: 42m x 8m (14 x 6 Punti)

Osservatore

2 : x=-60.00m, y=6.00m, z=1.50m

1 : x=-60.00m, y=2.00m, z=1.50m

Lane	\bar{E}_m	U_o	U_I	T_I	Re_i
2:(y=6.00)	0.60 cd/m ²	0.51	0.77	12	0.51
1:(y=2.00)	0.65 cd/m ²	0.53	0.82	9	0.69
M5	>= 0.50 cd/m ²	>= 0.35	>= 0.40	<= 15	>= 0.30

Illuminamento

Area di calcolo: 42m x 8m (14 x 6 Punti)

\bar{E}_m	E_{min}	U_o	U_d
8.38 lx	4.12 lx	0.49	0.22

IPEI* : **0.63**

A++

Dp / Dp,ref = 0.026993 W/lux/m² / 0.043 W/lux/m²

Nota: In accordo al DM 27/09/2017 (C.A.M.)

Oggetto : Riqualifica impianto di illuminazione pubblica
 Impianto : Comune di Ponte San Pietro (BG)
 Numero progetto : 3166
 Data : 18.10.2019

RELUX®

10 Z156

10.1 Riepilogo, Z156

10.1.1 Panoramica risultato, Z156

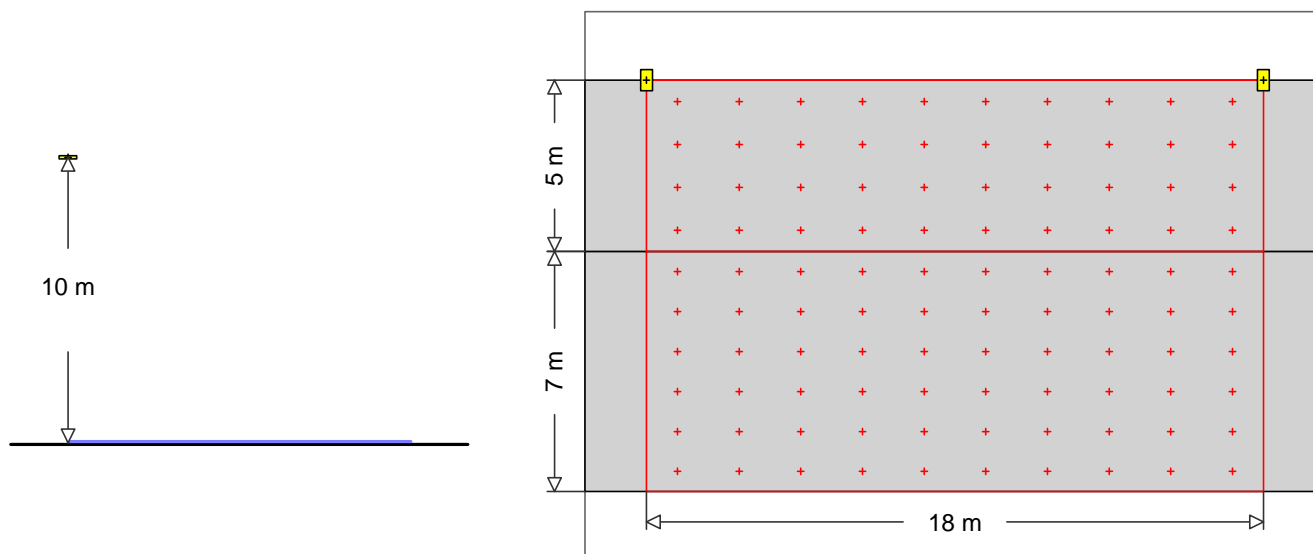

1	AEC ILLUMINAZIONE SRL	
	Codice	: !ITALO 1 0F3 STW 4.5-2M
	Nome punto luce	: ITALO 1 0F3 STW 4.5-2M
	Sorgenti	: 1 x L-IT1-0F3-4000-525-2M-70-25 39 W / 3800 lm

MyLumRow

Posizionamento	: Fila a sinistra	Fattore di manut.	: 0.80
Distanza armature	: 18.00 m	Altezza (centro fotom.)	: 10.00 m
Sporgenza	: -5.00 m	Inclinazione	: 0.00 °
Posizione assoluta	: 12.00 m	Classe di abbaglia.	: D4
Potenza/Km	: 2167 W/km	Classe intensità lum.	: G*3

Strada

Larghezza	: 7.00 m	Corsie	: 2
Superficie	: CIE C2, q0=0.07	Superficie (bagnata)	: -none-, q0=1

Illuminamento

Area di calcolo: 18m x 7m (10 x 6 Punti)

	\bar{E}_m	E_{min}	U_o	U_d
	8.80 lx	5.85 lx	0.66	0.55
C5	≥ 7.50 lx		≥ 0.40	

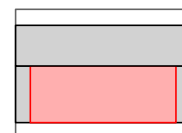

Parcheggio (Area generica, Sinistra)

Larghezza	: 5.00 m	Posizione assoluta	: 7.00 m
Distanza dalla strada	: 0.00 m		

Illuminamento

Area di calcolo: 18m x 5m (10 x 4 Punti)

	\bar{E}_m	E_{min}	U_o	U_d
	9.86 lx	7.09 lx	0.72	0.61
P5	≥ 3.00 lx	≥ 0.60 lx		

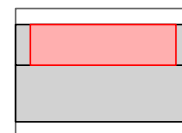

IPEI* : **0.37**

A4+

$D_p / D_{p,ref} = 0.019537 \text{ W/lux/m}^2 / 0.053 \text{ W/lux/m}^2$

Nota: In accordo al DM 27/09/2017 (C.A.M.)

Oggetto : Riqualifica impianto di illuminazione pubblica
 Impianto : Comune di Ponte San Pietro (BG)
 Numero progetto : 3166
 Data : 18.10.2019

RELUX®

11 Z157

11.1 Riepilogo, Z157

11.1.1 Panoramica risultato, Z157

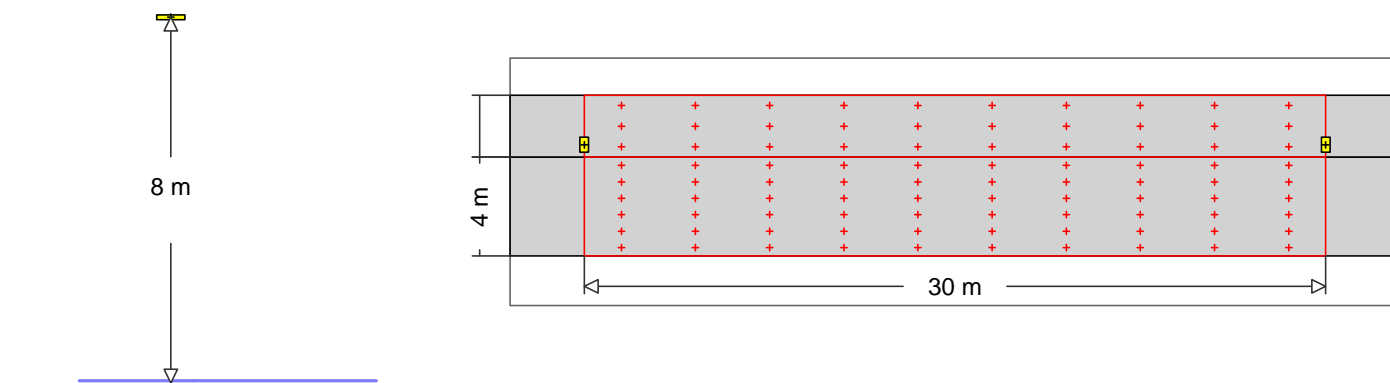

12 AEC ILLUMINAZIONE SRL
 Codice : !ITALO 1 0F2H1 STU-S 4.7-2M
 Nome punto luce : ITALO 1 0F2H1 STU-S 4.7-2M
 Sorgenti : 1 x L-IT1-0F2H1-4000-700-2M-70-25 40 W / 3500 lm

MyLumRow

Posizionamento	: Fila a sinistra	Fattore di manut.	: 0.80
Distanza armature	: 30.00 m	Altezza (centro fotom.)	: 8.00 m
Sporgenza	: -0.50 m	Inclinazione	: 0.00 °
Posizione assoluta	: 4.50 m	Classe di abbaglia.	: D3
Potenza/Km	: 1333 W/km	Classe intensità lum.	: G*2

Strada

Larghezza	: 4.00 m	Corsie	: 2
Superficie	: CIE C2, q0=0.07	Superficie (bagnata)	: -none-, q0=1

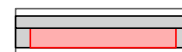

Illuminamento

Area di calcolo: 30m x 4m (10 x 6 Punti)

	\bar{E}_m	E_{min}	U_o	U_d
	8.24 lx	4.45 lx	0.54	0.28
C5	≥ 7.50 lx		≥ 0.40	

Parcheggio (Area generica, Sinistra)

Larghezza	: 2.50 m	Posizione assoluta	: 4.00 m
Distanza dalla strada	: 0.00 m		

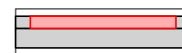

Illuminamento

Area di calcolo: 30m x 2.5m (10 x 3 Punti)

	\bar{E}_m	E_{min}	U_o	U_d
	6.52 lx	2.42 lx	0.37	0.18
P5	≥ 3.00 lx	≥ 0.60 lx		

IPEI* : **0.51**

A3+

$D_p / D_{p,ref} = 0.027053 \text{ W/lux/m}^2 / 0.053 \text{ W/lux/m}^2$

Nota: In accordo al DM 27/09/2017 (C.A.M.)

Oggetto : Riqualifica impianto di illuminazione pubblica
 Impianto : Comune di Ponte San Pietro (BG)
 Numero progetto : 3166
 Data : 18.10.2019

RELUX®

12 Z158

12.1 Riepilogo, Z158

12.1.1 Panoramica risultato, Z158

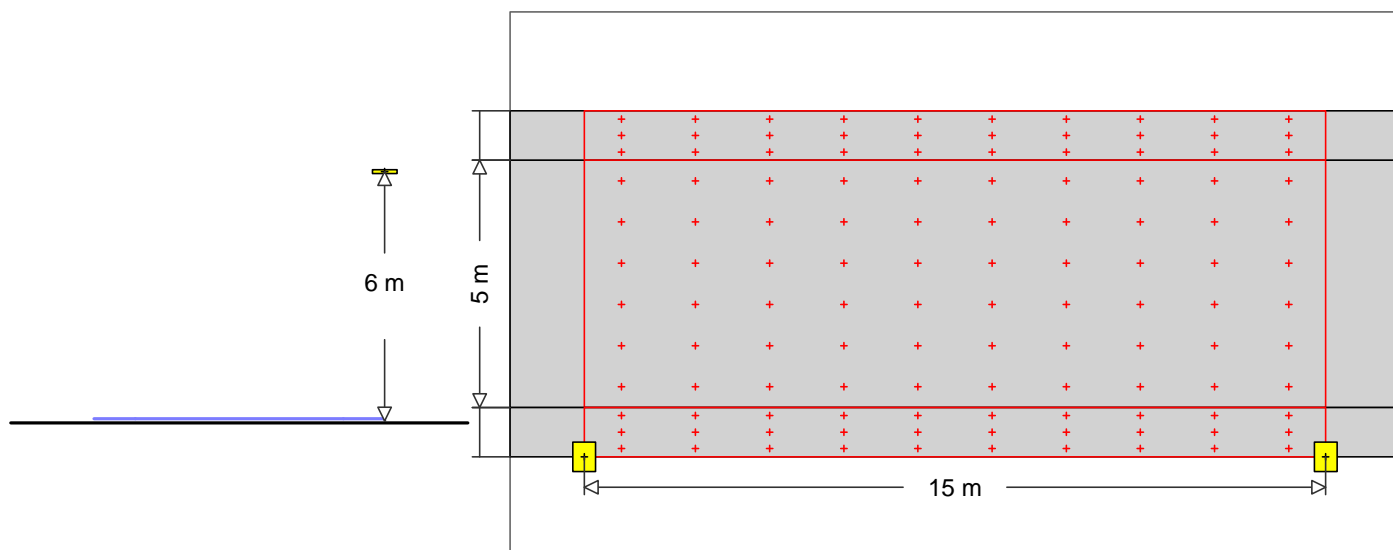

AEC ILLUMINAZIONE SRL

19  Codice : !MASTER 6 0F2H1 STU-M 3.5-2M
 Nome punto luce : MASTER 6 0F2H1 STU-M 3.5-2M
 Sorgenti : 1 x L-MA6-0F2H1-3000-525-2M 31.5 W / 2142 lm

MyLumRow

Posizionamento	: Fila a destra	Fattore di manut.	: 0.80
Distanza armature	: 15.00 m	Altezza (centro fotom.)	: 6.00 m
Sporgenza	: -1.00 m	Inclinazione	: 0.00 °
Posizione assoluta	: -1.00 m	Classe di abbaglia.	: D4
Potenza/Km	: 2100 W/km	Classe intensità lum.	: G*2

Strada

Larghezza	: 5.00 m	Corsie	: 2
Superficie	: CIE C2, q0=0.07	Superficie (bagnata)	: -none-, q0=1

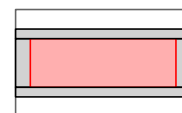

Illuminamento

Area di calcolo: 15m x 5m (10 x 6 Punti)

	\bar{E}_m	E_{min}	U_o	U_d
	10.7 lx	8.01 lx	0.75	0.45
C5	≥ 7.50 lx		≥ 0.40	

Marciapiede (Marciapiede, Sinistra)

Larghezza	: 1.00 m	Posizione assoluta	: 5.00 m
Distanza dalla strada	: 0.00 m		

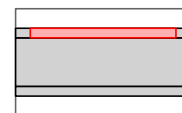

Illuminamento

Area di calcolo: 15m x 1m (10 x 3 Punti)

	\bar{E}_m	E_{min}	U_o	U_d	Esc,min
	6.86 lx	5.89 lx	0.86	0.74	2.23 lx
P5	≥ 3.00 lx	≥ 0.60 lx			≥ 0.60 lx

Marciapiede (Marciapiede, Destra)

Larghezza	: 1.00 m	Posizione assoluta	: -0.00 m
Distanza dalla strada	: 0.00 m		

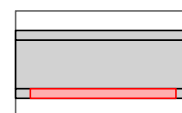

Illuminamento

Area di calcolo: 15m x 1m (10 x 3 Punti)

Oggetto : Riqualifica impianto di illuminazione pubblica
Impianto : Comune di Ponte San Pietro (BG)
Numero progetto : 3166
Data : 18.10.2019

RELUX[®]

12 Z158

12.1 Riepilogo, Z158

12.1.1 Panoramica risultato, Z158

	\bar{E}_m	E_{min}	U_o	U_d
	12.4 lx	8.04 lx	0.65	0.46
P5	≥ 3.00 lx	≥ 0.60 lx		

Oggetto : Riqualifica impianto di illuminazione pubblica
 Impianto : Comune di Ponte San Pietro (BG)
 Numero progetto : 3166
 Data : 18.10.2019

RELUX®

13 Z159

13.1 Riepilogo, Z159

13.1.1 Panoramica risultato, Z159

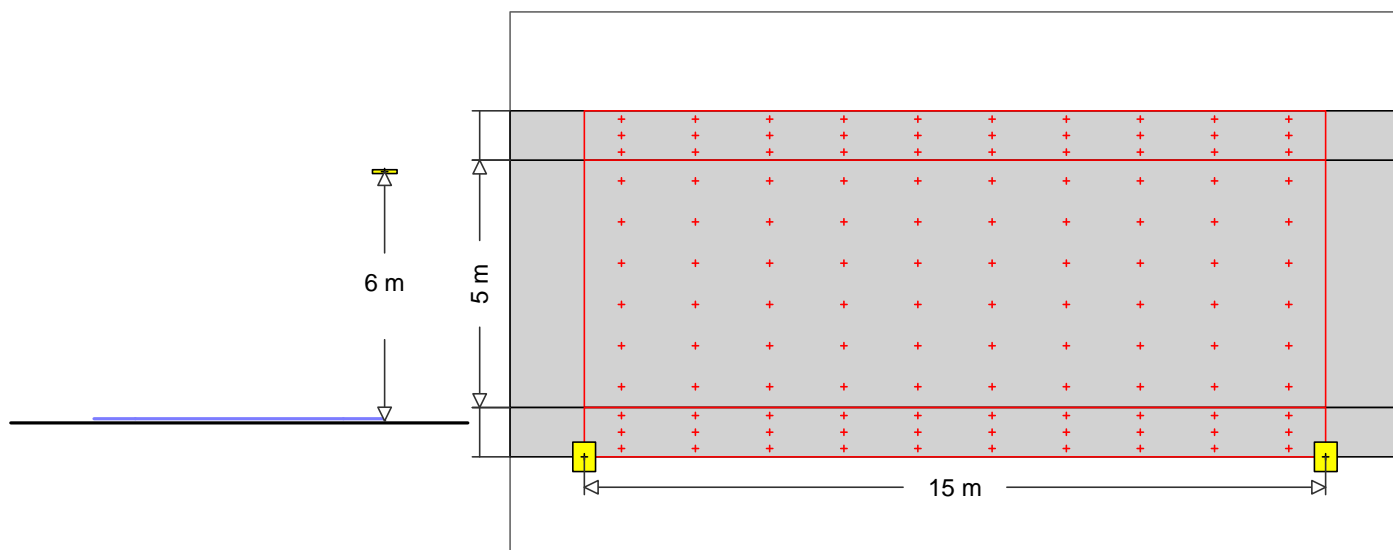

AEC ILLUMINAZIONE SRL

19  Codice : !MASTER 6 0F2H1 STU-M 3.5-2M
 Nome punto luce : MASTER 6 0F2H1 STU-M 3.5-2M
 Sorgenti : 1 x L-MA6-0F2H1-3000-525-2M 31.5 W / 2142 lm

MyLumRow

Posizionamento	: Fila a destra	Fattore di manut.	: 0.80
Distanza armature	: 15.00 m	Altezza (centro fotom.)	: 6.00 m
Sporgenza	: -1.00 m	Inclinazione	: 0.00 °
Posizione assoluta	: -1.00 m	Classe di abbaglia.	: D4
Potenza/Km	: 2100 W/km	Classe intensità lum.	: G*2

Strada

Larghezza	: 5.00 m	Corsie	: 2
Superficie	: CIE C2, q0=0.07	Superficie (bagnata)	: -none-, q0=1

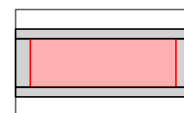

Illuminamento

Area di calcolo: 15m x 5m (10 x 6 Punti)

	\bar{E}_m	E_{min}	U_o	U_d
	10.7 lx	8.01 lx	0.75	0.45
C5	≥ 7.50 lx		≥ 0.40	

Marciapiede (Marciapiede, Sinistra)

Larghezza	: 1.00 m	Posizione assoluta	: 5.00 m
Distanza dalla strada	: 0.00 m		

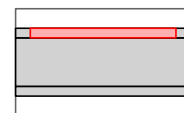

Illuminamento

Area di calcolo: 15m x 1m (10 x 3 Punti)

	\bar{E}_m	E_{min}	U_o	U_d	Esc,min
	6.86 lx	5.89 lx	0.86	0.74	2.23 lx
P5	≥ 3.00 lx	≥ 0.60 lx			≥ 0.60 lx

Marciapiede (Marciapiede, Destra)

Larghezza	: 1.00 m	Posizione assoluta	: -0.00 m
Distanza dalla strada	: 0.00 m		

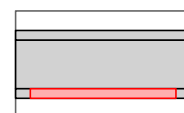

Illuminamento

Area di calcolo: 15m x 1m (10 x 3 Punti)

Oggetto : Riqualifica impianto di illuminazione pubblica
Impianto : Comune di Ponte San Pietro (BG)
Numero progetto : 3166
Data : 18.10.2019

RELUX[®]

13 Z159

13.1 Riepilogo, Z159

13.1.1 Panoramica risultato, Z159

	\bar{E}_m	E_{min}	U_o	U_d
	12.4 lx	8.04 lx	0.65	0.46
P5	≥ 3.00 lx	≥ 0.60 lx		

Oggetto : Riqualifica impianto di illuminazione pubblica
 Impianto : Comune di Ponte San Pietro (BG)
 Numero progetto : 3166
 Data : 18.10.2019

RELUX®

14 Z160

14.1 Riepilogo, Z160

14.1.1 Panoramica risultato, Z160

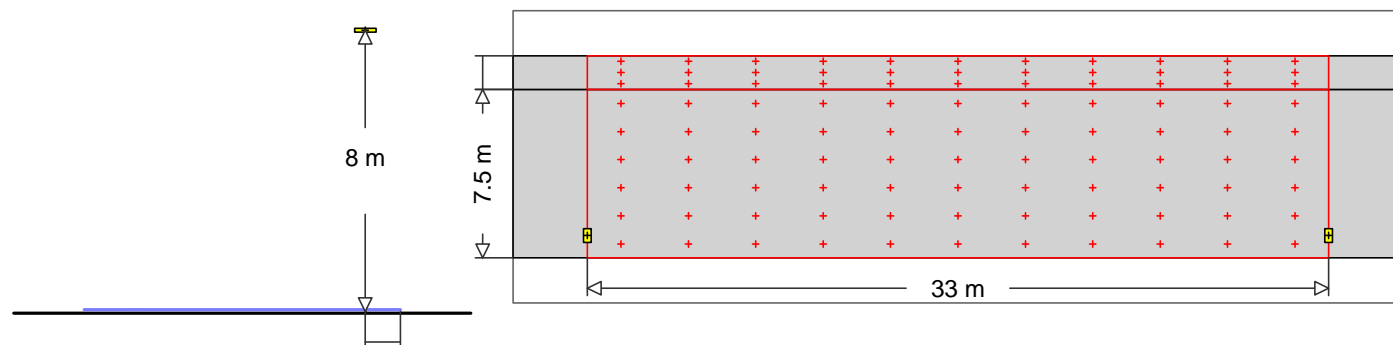

AEC ILLUMINAZIONE SRL

13  Codice : !ITALO 1 0F2H1 STU-S 4.5-3M
 Nome punto luce : ITALO 1 0F2H1 STU-S 4.5-3M
 Sorgenti : 1 x L-IT1-0F2H1-4000-525-3M-70-25 44 W / 4100 lm

MyLumRow

Posizionamento	: Fila a destra	Fattore di manut.	: 0.80
Distanza armature	: 33.00 m	Altezza (centro fotom.)	: 8.00 m
Sporgenza	: 1.00 m	Inclinazione	: 0.00 °
Posizione assoluta	: 1.00 m	Classe di abbaglia.	: D3
Potenza/Km	: 1333 W/km	Classe intensità lum.	: G*2

Strada

Larghezza	: 7.50 m	Corsie	: 2
Superficie	: CIE C2, q0=0.07	Superficie (bagnata)	: -none-, q0=1



Luminanza

Area di calcolo: 33m x 7.5m (11 x 6 Punti)

Osservatore

2 : x=-60.00m, y=5.63m, z=1.50m

1 : x=-60.00m, y=1.88m, z=1.50m

Lane	\bar{E}_m	U_o	U_i	T_i	Re_i
2:(y=5.63)	0.62 cd/m ²	0.52	0.82	9	0.59
1:(y=1.88)	0.57 cd/m ²	0.51	0.78	13	0.35
M5	>= 0.50 cd/m ²	>= 0.35	>= 0.40	<= 15	>= 0.30

Illuminamento

Area di calcolo: 33m x 7.5m (11 x 6 Punti)

\bar{E}_m	E_{min}	U_o	U_d
8.09 lx	3.67 lx	0.45	0.21

Marcia piede (Marcia piede, Sinistra)

Larghezza	: 1.50 m	Posizione assoluta	: 7.50 m
Distanza dalla strada	: 0.00 m		

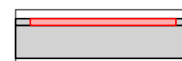

Illuminamento

Area di calcolo: 33m x 1.5m (11 x 3 Punti)

Oggetto : Riqualifica impianto di illuminazione pubblica
Impianto : Comune di Ponte San Pietro (BG)
Numero progetto : 3166
Data : 18.10.2019

RELUX[®]

14 Z160

14.1 Riepilogo, Z160

14.1.1 Panoramica risultato, Z160

	\bar{E}_m	E_{min}	U_o	U_d	Esc,min
	5.71 lx	4.43 lx	0.77	0.60	1.54 lx
P4	≥ 5.00 lx	≥ 1.00 lx			≥ 1.00 lx

IPEI* : **0.45**

A3+

$D_p / D_{p,ref} = 0.019247 \text{ W/lux/m}^2 / 0.043 \text{ W/lux/m}^2$

Nota: In accordo al DM 27/09/2017 (C.A.M.)

Oggetto : Riqualifica impianto di illuminazione pubblica
 Impianto : Comune di Ponte San Pietro (BG)
 Numero progetto : 3166
 Data : 18.10.2019

RELUX®

15 Z161

15.1 Riepilogo, Z161

15.1.1 Panoramica risultato, Z161

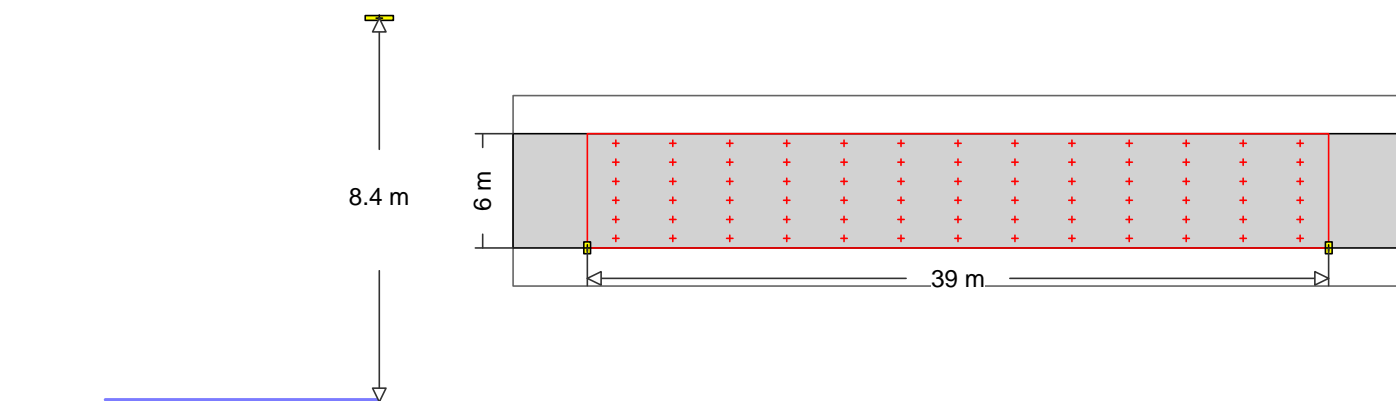

AEC ILLUMINAZIONE SRL
 5  Codice : !ITALO 1 0F2H1 STU-S 4.5-4M
 Nome punto luce : ITALO 1 0F2H1 STU-S 4.5-4M
 Sorgenti : 1 x L-IT1-0F2H1-4000-525-4M-70-25 57 W / 5500 lm

MyLumRow

Posizionamento	: Fila a destra	Fattore di manut.	: 0.80
Distanza armature	: 39.00 m	Altezza (centro fotom.)	: 8.40 m
Sporgenza	: 0.00 m	Inclinazione	: 0.00 °
Posizione assoluta	: 0.00 m	Classe di abbaglia.	: D3
Potenza/Km	: 1462 W/km	Classe intensità lum.	: G*2

Strada

Larghezza	: 6.00 m	Corsie	: 2
Superficie	: CIE C2, q0=0.07	Superficie (bagnata)	: -none-, q0=1

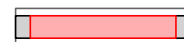

Luminanza Area di calcolo: 39m x 6m (13 x 6 Punti)

Osservatore

2 : x=-60.00m, y=4.50m, z=1.50m

1 : x=-60.00m, y=1.50m, z=1.50m

Lane	\bar{E}_m	U_o	UI	TI	Rei
2:(y=4.50)	0.71 cd/m ²	0.53	0.71	11	0.74
1:(y=1.50)	0.65 cd/m ²	0.52	0.61	14	0.63
M5	>= 0.50 cd/m ²	>= 0.35	>= 0.40	<= 15	>= 0.30

Illuminamento Area di calcolo: 39m x 6m (13 x 6 Punti)

\bar{E}_m	E_{min}	U_o	U_d
9.10 lx	4.23 lx	0.46	0.19

IPEI* : 0.62

A++

Dp / Dp,ref = 0.026769 W/lux/m² / 0.043 W/lux/m²

Nota: In accordo al DM 27/09/2017 (C.A.M.)

Oggetto : Riqualifica impianto di illuminazione pubblica
 Impianto : Comune di Ponte San Pietro (BG)
 Numero progetto : 3166
 Data : 18.10.2019

RELUX®

16 Z162

16.1 Riepilogo, Z162

16.1.1 Panoramica risultato, Z162

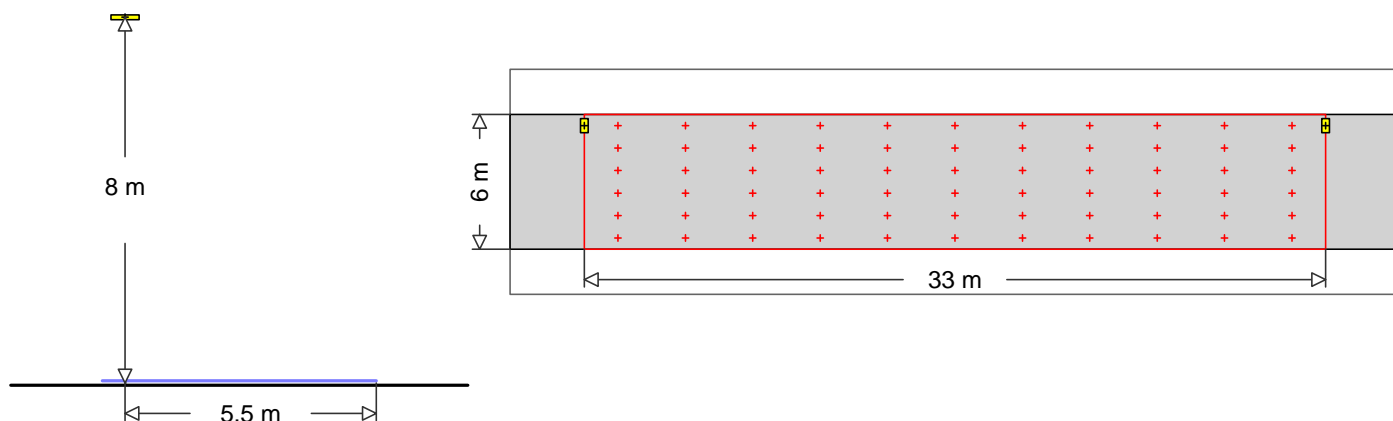

13 **AEC ILLUMINAZIONE SRL**
 Codice : !ITALO 1 0F2H1 STU-S 4.5-3M
 Nome punto luce : ITALO 1 0F2H1 STU-S 4.5-3M
 Sorgenti : 1 x L-IT1-0F2H1-4000-525-3M-70-25 44 W / 4100 lm

MyLumRow

Posizionamento	: Fila a sinistra	Fattore di manut.	: 0.80
Distanza armature	: 33.00 m	Altezza (centro fotom.)	: 8.00 m
Sporgenza	: 0.50 m	Inclinazione	: 0.00 °
Posizione assoluta	: 5.50 m	Classe di abbaglia.	: D3
Potenza/Km	: 1333 W/km	Classe intensità lum.	: G*2

Strada

Larghezza	: 6.00 m	Corsie	: 2
Superficie	: CIE C2, q0=0.07	Superficie (bagnata)	: -none-, q0=1

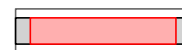

Illuminamento

Area di calcolo: 33m x 6m (11 x 6 Punti)

	\bar{E}_m	E_{min}	U_o	U_d
	8.41 lx	4.04 lx	0.48	0.23
C5	≥ 7.50 lx		≥ 0.40	

IPEI* : **0.50**

A3+

$D_p / D_{p,ref} = 0.026409 \text{ W/lux/m}^2 / 0.053 \text{ W/lux/m}^2$

Nota: In accordo al DM 27/09/2017 (C.A.M.)

Oggetto : Riqualifica impianto di illuminazione pubblica
 Impianto : Comune di Ponte San Pietro (BG)
 Numero progetto : 3166
 Data : 18.10.2019

RELUX®

17 Z166

17.1 Riepilogo, Z166

17.1.1 Panoramica risultato, Z166

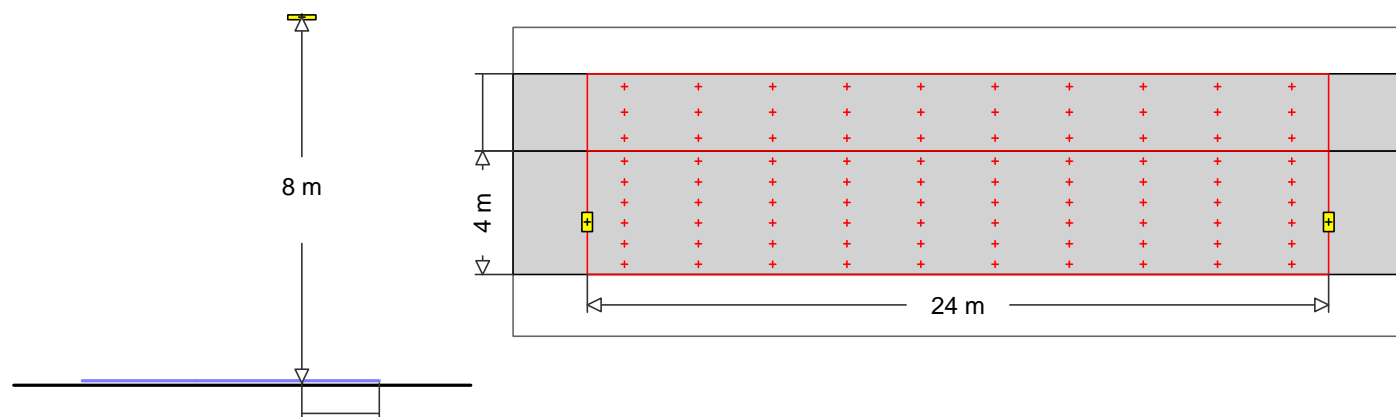

AEC ILLUMINAZIONE SRL

16  Codice : !ITALO 1 0F2H1 STU-S 3.5-3M
 Nome punto luce : ITALO 1 0F2H1 STU-S 3.5-3M
 Sorgenti : 1 x L-IT1-0F2H1-3000-525-3M-70-25 44 W / 3409 lm

MyLumRow

Posizionamento	: Fila a destra	Fattore di manut.	: 0.80
Distanza armature	: 24.00 m	Altezza (centro fotom.)	: 8.00 m
Sporgenza	: 1.70 m	Inclinazione	: 0.00 °
Posizione assoluta	: 1.70 m	Classe di abbaglia.	: D4
Potenza/Km	: 1833 W/km	Classe intensità lum.	: G*2

Strada

Larghezza	: 4.00 m	Corsie	: 2
Superficie	: CIE C2, q0=0.07	Superficie (bagnata)	: -none-, q0=1

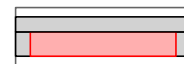

Illuminamento

Area di calcolo: 24m x 4m (10 x 6 Punti)

	\bar{E}_m	E_{min}	U_o	U_d
	9.24 lx	3.68 lx	0.40	0.23
C5	≥ 7.50 lx		≥ 0.40	

Parcheggio (Area generica, Sinistra)

Larghezza	: 2.50 m	Posizione assoluta	: 4.00 m
Distanza dalla strada	: 0.00 m		

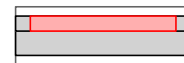

Illuminamento

Area di calcolo: 24m x 2.5m (10 x 3 Punti)

	\bar{E}_m	E_{min}	U_o	U_d	Esc,min
	9.41 lx	6.63 lx	0.70	0.45	2.91 lx
P5	≥ 3.00 lx	≥ 0.60 lx			≥ 0.60 lx

IPEI* : **0.57**

A++

$D_p / D_{p,ref} = 0.030301 \text{ W/lux/m}^2 / 0.053 \text{ W/lux/m}^2$

Nota: In accordo al DM 27/09/2017 (C.A.M.)

Oggetto : Riqualifica impianto di illuminazione pubblica
 Impianto : Comune di Ponte San Pietro (BG)
 Numero progetto : 3166
 Data : 18.10.2019

RELUX®

18 Z167

18.1 Riepilogo, Z167

18.1.1 Panoramica risultato, Z167

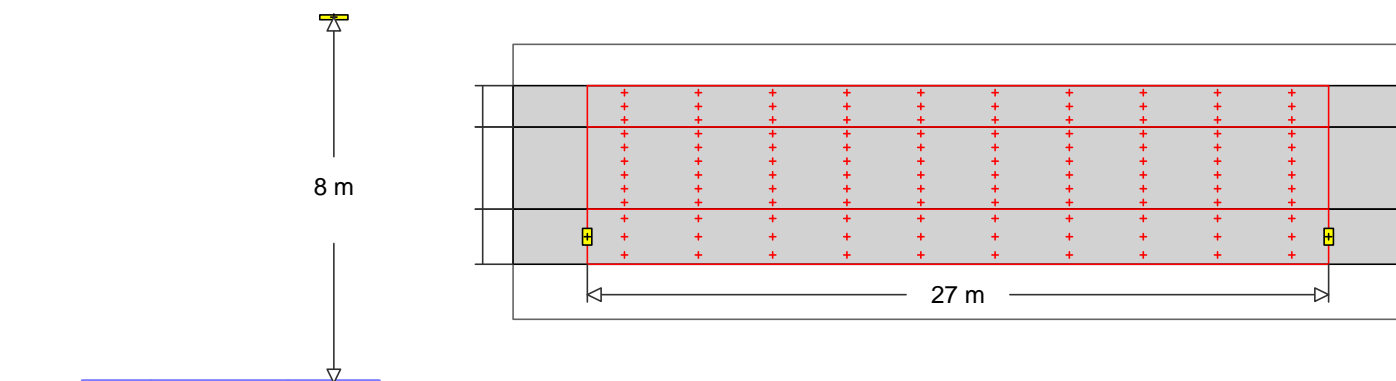

AEC ILLUMINAZIONE SRL
 12  Codice : !ITALO 1 0F2H1 STU-S 4.7-2M
 Nome punto luce : ITALO 1 0F2H1 STU-S 4.7-2M
 Sorgenti : 1 x L-IT1-0F2H1-4000-700-2M-70-25 40 W / 3500 lm

MyLumRow

Posizionamento	: Fila a destra	Fattore di manut.	: 0.80
Distanza armature	: 27.00 m	Altezza (centro fotom.)	: 8.00 m
Sporgenza	: -1.00 m	Inclinazione	: 0.00 °
Posizione assoluta	: -1.00 m	Classe di abbaglia.	: D3
Potenza/Km	: 1481 W/km	Classe intensità lum.	: G*2

Strada

Larghezza	: 3.00 m	Corsie	: 2
Superficie	: CIE C2, q0=0.07	Superficie (bagnata)	: -none-, q0=1



Illuminamento

Area di calcolo: 27m x 3m (10 x 6 Punti)

	\bar{E}_m	E_{min}	U_o	U_d
	9.26 lx	5.41 lx	0.58	0.33
C5	≥ 7.50 lx		≥ 0.40	

Marcia piede (Marcia piede, Sinistra)

Larghezza	: 1.50 m	Posizione assoluta	: 3.00 m
Distanza dalla strada	: 0.00 m		



Illuminamento

Area di calcolo: 27m x 1.5m (10 x 3 Punti)

	\bar{E}_m	E_{min}	U_o	U_d	Esc,min
	7.82 lx	6.06 lx	0.77	0.53	2.63 lx
P5	≥ 3.00 lx	≥ 0.60 lx			≥ 0.60 lx

Parcheggio (Area generica, Destra)

Larghezza	: 2.00 m	Posizione assoluta	: -0.00 m
Distanza dalla strada	: 0.00 m		



Illuminamento

Area di calcolo: 27m x 2m (10 x 3 Punti)

Oggetto : Riqualifica impianto di illuminazione pubblica
Impianto : Comune di Ponte San Pietro (BG)
Numero progetto : 3166
Data : 18.10.2019

RELUX[®]

18 Z167

18.1 Riepilogo, Z167

18.1.1 Panoramica risultato, Z167

	\bar{E}_m	E_{min}	U_o	U_d
	8.28 lx	3.82 lx	0.46	0.25
P5	≥ 3.00 lx	≥ 0.60 lx		

IPEI* : **0.50**

A3+

$D_p / D_{p,ref} = 0.026404$ W/lux/m² / 0.053 W/lux/m²

Nota: In accordo al DM 27/09/2017 (C.A.M.)

Oggetto : Riqualifica impianto di illuminazione pubblica
 Impianto : Comune di Ponte San Pietro (BG)
 Numero progetto : 3166
 Data : 18.10.2019

RELUX®

19 Z168

19.1 Riepilogo, Z168

19.1.1 Panoramica risultato, Z168

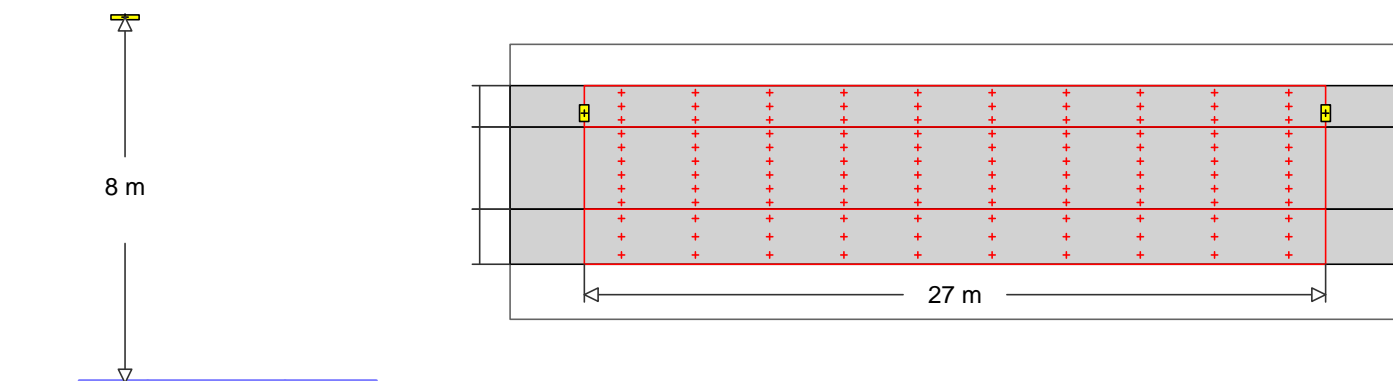

AEC ILLUMINAZIONE SRL
 12  Codice : !ITALO 1 0F2H1 STU-S 4.7-2M
 Nome punto luce : ITALO 1 0F2H1 STU-S 4.7-2M
 Sorgenti : 1 x L-IT1-0F2H1-4000-700-2M-70-25 40 W / 3500 lm

MyLumRow

Posizionamento	: Fila a sinistra	Fattore di manut.	: 0.80
Distanza armature	: 27.00 m	Altezza (centro fotom.)	: 8.00 m
Sporgenza	: -0.50 m	Inclinazione	: 0.00 °
Posizione assoluta	: 3.50 m	Classe di abbaglia.	: D3
Potenza/Km	: 1481 W/km	Classe intensità lum.	: G*2

Strada

Larghezza	: 3.00 m	Corsie	: 2
Superficie	: CIE C2, q0=0.07	Superficie (bagnata)	: -none-, q0=1



Illuminamento

Area di calcolo: 27m x 3m (10 x 6 Punti)

	\bar{E}_m	E_{min}	U_o	U_d
	9.41 lx	5.10 lx	0.54	0.32
C5	≥ 7.50 lx		≥ 0.40	

Marciapiede (Marciapiede, Sinistra)

Larghezza	: 1.50 m		
Distanza dalla strada	: 0.00 m	Posizione assoluta	: 3.00 m

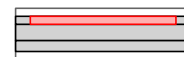

Illuminamento

Area di calcolo: 27m x 1.5m (10 x 3 Punti)

	\bar{E}_m	E_{min}	U_o	U_d
	7.91 lx	3.73 lx	0.47	0.26
P5	≥ 3.00 lx	≥ 0.60 lx		

Parcheggio (Area generica, Destra)

Larghezza	: 2.00 m		
Distanza dalla strada	: 0.00 m	Posizione assoluta	: -0.00 m

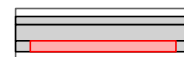

Illuminamento

Area di calcolo: 27m x 2m (10 x 3 Punti)

Oggetto : Riqualifica impianto di illuminazione pubblica
Impianto : Comune di Ponte San Pietro (BG)
Numero progetto : 3166
Data : 18.10.2019

RELUX[®]

19 Z168

19.1 Riepilogo, Z168

19.1.1 Panoramica risultato, Z168

	\bar{E}_m	E_{min}	U_o	U_d	Esc,min
	7.98 lx	5.97 lx	0.75	0.48	2.58 lx
P5	≥ 3.00 lx	≥ 0.60 lx			≥ 0.60 lx

IPEI* : **0.50**

A3+

$D_p / D_{p,ref} = 0.026414 \text{ W/lux/m}^2 / 0.053 \text{ W/lux/m}^2$

Nota: In accordo al DM 27/09/2017 (C.A.M.)

Oggetto : Riqualifica impianto di illuminazione pubblica
 Impianto : Comune di Ponte San Pietro (BG)
 Numero progetto : 3166
 Data : 18.10.2019

RELUX®

20 Z171

20.1 Riepilogo, Z171

20.1.1 Panoramica risultato, Z171

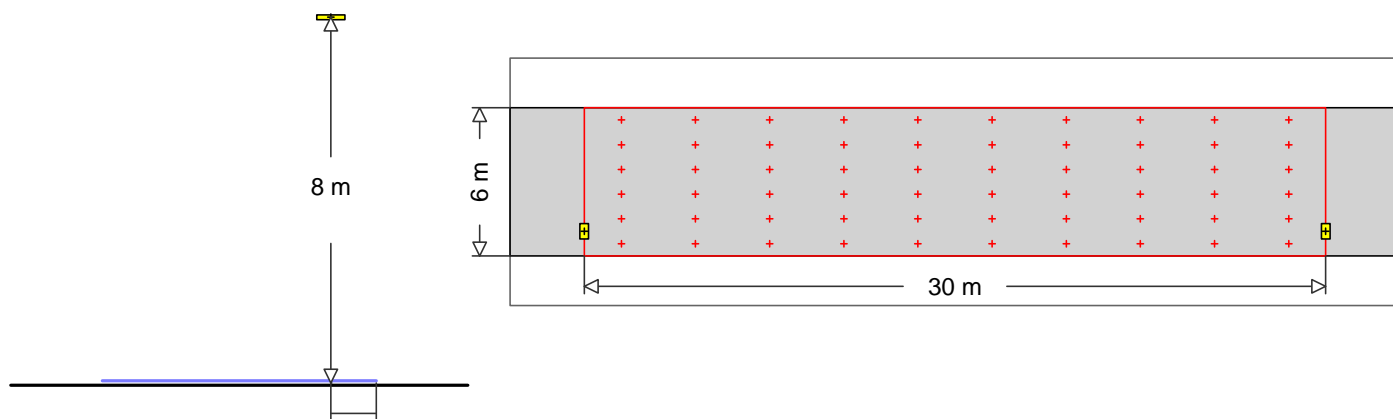

AEC ILLUMINAZIONE SRL

12  Codice : !ITALO 1 0F2H1 STU-S 4.7-2M
 Nome punto luce : ITALO 1 0F2H1 STU-S 4.7-2M
 Sorgenti : 1 x L-IT1-0F2H1-4000-700-2M-70-25 40 W / 3500 lm

MyLumRow

Posizionamento	: Fila a destra	Fattore di manut.	: 0.80
Distanza armature	: 30.00 m	Altezza (centro fotom.)	: 8.00 m
Sporgenza	: 1.00 m	Inclinazione	: 0.00 °
Posizione assoluta	: 1.00 m	Classe di abbaglia.	: D3
Potenza/Km	: 1333 W/km	Classe intensità lum.	: G*2

Strada

Larghezza	: 6.00 m	Corsie	: 2
Superficie	: CIE C2, q0=0.07	Superficie (bagnata)	: -none-, q0=1

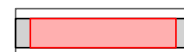

Illuminamento

Area di calcolo: 30m x 6m (10 x 6 Punti)

	\bar{E}_m	E_{min}	U_o	U_d
	7.87 lx	3.48 lx	0.44	0.22
C5	≥ 7.50 lx		≥ 0.40	

IPEI* : **0.53**

A3+

$D_p / D_{p,ref} = 0.028229 \text{ W/lux/m}^2 / 0.053 \text{ W/lux/m}^2$

Nota: In accordo al DM 27/09/2017 (C.A.M.)

Oggetto : Riqualifica impianto di illuminazione pubblica
 Impianto : Comune di Ponte San Pietro (BG)
 Numero progetto : 3166
 Data : 18.10.2019

RELUX®

21 Z174

21.1 Riepilogo, Z174

21.1.1 Panoramica risultato, Z174

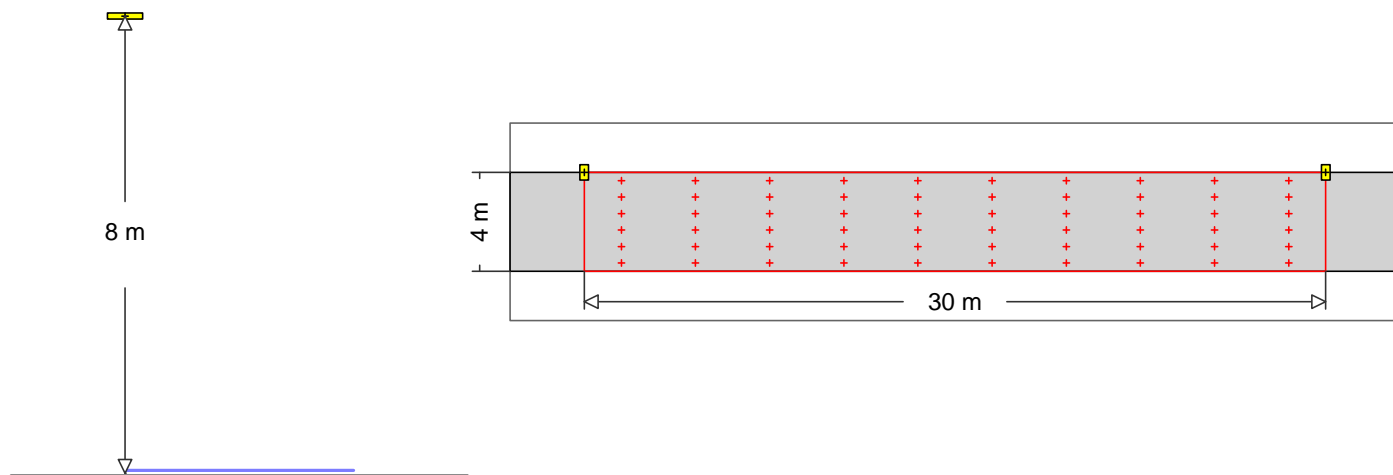

12 **AEC ILLUMINAZIONE SRL**
 Codice : !ITALO 1 0F2H1 STU-S 4.7-2M
 Nome punto luce : ITALO 1 0F2H1 STU-S 4.7-2M
 Sorgenti : 1 x L-IT1-0F2H1-4000-700-2M-70-25 40 W / 3500 lm

MyLumRow

Posizionamento	: Fila a sinistra	Fattore di manut.	: 0.80
Distanza armature	: 30.00 m	Altezza (centro fotom.)	: 8.00 m
Sporgenza	: 0.00 m	Inclinazione	: 0.00 °
Posizione assoluta	: 4.00 m	Classe di abbaglia.	: D3
Potenza/Km	: 1333 W/km	Classe intensità lum.	: G*2

Strada

Larghezza	: 4.00 m	Corsie	: 2
Superficie	: CIE C2, q0=0.07	Superficie (bagnata)	: -none-, q0=1

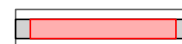

Illuminamento

Area di calcolo: 30m x 4m (10 x 6 Punti)

	\bar{E}_m	E_{min}	U_o	U_d
	8.29 lx	4.16 lx	0.50	0.26
C5	≥ 7.50 lx		≥ 0.40	

IPEI* : **0.76**

A

$D_p / D_{p,ref} = 0.040182 \text{ W/lux/m}^2 / 0.053 \text{ W/lux/m}^2$

Nota: In accordo al DM 27/09/2017 (C.A.M.)

Oggetto : Riqualifica impianto di illuminazione pubblica
 Impianto : Comune di Ponte San Pietro (BG)
 Numero progetto : 3166
 Data : 18.10.2019

RELUX®

22 Z175

22.1 Riepilogo, Z175

22.1.1 Panoramica risultato, Z175

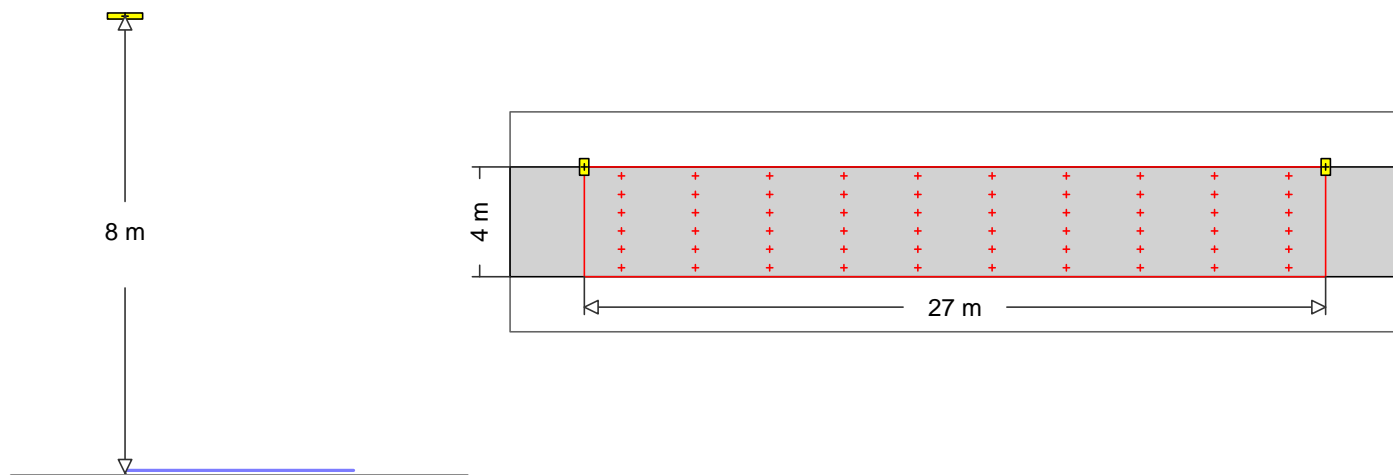

AEC ILLUMINAZIONE SRL
 12  Codice : !ITALO 1 0F2H1 STU-S 4.7-2M
 Nome punto luce : ITALO 1 0F2H1 STU-S 4.7-2M
 Sorgenti : 1 x L-IT1-0F2H1-4000-700-2M-70-25 40 W / 3500 lm

MyLumRow

Posizionamento	: Fila a sinistra	Fattore di manut.	: 0.80
Distanza armature	: 27.00 m	Altezza (centro fotom.)	: 8.00 m
Sporgenza	: 0.00 m	Inclinazione	: 0.00 °
Posizione assoluta	: 4.00 m	Classe di abbaglia.	: D3
Potenza/Km	: 1481 W/km	Classe intensità lum.	: G*2

Strada

Larghezza	: 4.00 m	Corsie	: 2
Superficie	: CIE C2, q0=0.07	Superficie (bagnata)	: -none-, q0=1

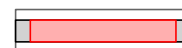

Illuminamento

Area di calcolo: 27m x 4m (10 x 6 Punti)

	\bar{E}_m	E_{min}	U_o	U_d
	9.20 lx	4.80 lx	0.52	0.30
C5	≥ 7.50 lx		≥ 0.40	

IPEI* : **0.76**

A

$D_p / D_{p,ref} = 0.040244 \text{ W/lux/m}^2 / 0.053 \text{ W/lux/m}^2$

Nota: In accordo al DM 27/09/2017 (C.A.M.)

Oggetto : Riqualifica impianto di illuminazione pubblica
 Impianto : Comune di Ponte San Pietro (BG)
 Numero progetto : 3166
 Data : 18.10.2019

RELUX®

23 Z179

23.1 Riepilogo, Z179

23.1.1 Panoramica risultato, Z179

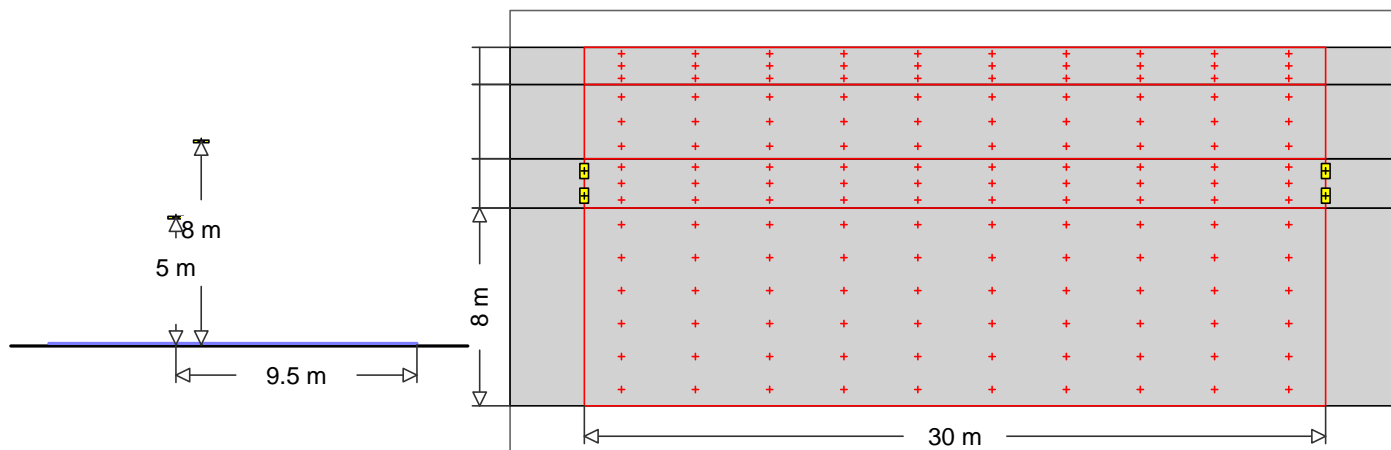

AEC ILLUMINAZIONE SRL

2  Codice : !ITALO 1 0F3 STW 4.7-2M
 Nome punto luce : ITALO 1 0F3 STW 4.7-2M
 Sorgenti : 1 x L-IT1-0F3-4000-700-2M-70-25 52 W / 4800 lm

MyLumRow

Posizionamento	: Fila a sinistra	Fattore di manut.	: 0.80
Distanza armature	: 30.00 m	Altezza (centro fotom.)	: 8.00 m
Sporgenza	: -0.50 m	Inclinazione	: 0.00 °
Posizione assoluta	: 8.50 m	Classe di abbaglia.	: D4
Potenza/Km	: 1733 W/km	Classe intensità lum.	: G*3

11  Codice : !ITALO 1 0F2H1 STU-S 4.5-2M
 Nome punto luce : ITALO 1 0F2H1 STU-S 4.5-2M
 Sorgenti : 1 x L-IT1-0F2H1-4000-525-2M-70-25 30.5 W / 2583 lm

MyLumRow

Posizionamento	: Fila a destra	Fattore di manut.	: 0.80
Distanza armature	: 30.00 m	Altezza (centro fotom.)	: 5.00 m
Sporgenza	: 9.50 m	Inclinazione	: 0.00 °
Posizione assoluta	: 9.50 m	Classe di abbaglia.	: D3
Potenza/Km	: 1017 W/km	Classe intensità lum.	: G*2

Strada

Larghezza	: 8.00 m	Corsie	: 2
Superficie	: CIE C2, q0=0.07	Superficie (bagnata)	: -none-, q0=1



Luminanza Area di calcolo: 30m x 8m (10 x 6 Punti)

Osservatore

2 : x=-60.00m, y=6.00m, z=1.50m

1 : x=-60.00m, y=2.00m, z=1.50m

Oggetto : Riqualifica impianto di illuminazione pubblica
 Impianto : Comune di Ponte San Pietro (BG)
 Numero progetto : 3166
 Data : 18.10.2019

RELUX®

23 Z179

23.1 Riepilogo, Z179

23.1.1 Panoramica risultato, Z179

Lane	\bar{I}_m	Uo	UI	TI	Rei
2:(y=6.00)	0.55 cd/m ²	0.54	0.82	10	1.48
1:(y=2.00)	0.61 cd/m ²	0.51	0.68	6	0.46
M5	≥ 0.50 cd/m ²	≥ 0.35	≥ 0.40	≤ 15	≥ 0.30

Illuminamento Area di calcolo: 30m x 8m (10 x 6 Punti)

\bar{E}_m	E _{min}	Uo	Ud
9.76 lx	5.22 lx	0.53	0.26

Marciapiede (Marciapiede, Sinistra)

Larghezza : 1.50 m
 Distanza dalla strada : 5.00 m Posizione assoluta : 13.00 m

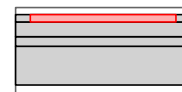

Illuminamento Area di calcolo: 30m x 1.5m (10 x 3 Punti)

\bar{E}_m	E _{min}	Uo	Ud
7.66 lx	3.37 lx	0.44	0.23

P4 ≥ 5.00 lx ≥ 1.00 lx

Pista ciclabile (Pista ciclabile, Sinistra)

Larghezza : 3.00 m
 Distanza dalla strada : 2.00 m Posizione assoluta : 10.00 m

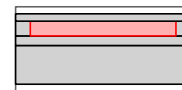

Illuminamento Area di calcolo: 30m x 3m (10 x 3 Punti)

\bar{E}_m	E _{min}	Uo	Ud
13.4 lx	4.29 lx	0.32	0.11

P4 ≥ 5.00 lx ≥ 1.00 lx

Aiuola (Area generica, Sinistra)

Larghezza : 2.00 m
 Distanza dalla strada : 0.00 m Posizione assoluta : 8.00 m

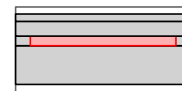

Illuminamento Area di calcolo: 30m x 2m (10 x 3 Punti)

\bar{E}_m	E _{min}	Uo	Ud
15.3 lx	5.39 lx	0.35	0.14

Oggetto : Riqualifica impianto di illuminazione pubblica
 Impianto : Comune di Ponte San Pietro (BG)
 Numero progetto : 3166
 Data : 18.10.2019

RELUX®

24 Z181

24.1 Riepilogo, Z181

24.1.1 Panoramica risultato, Z181

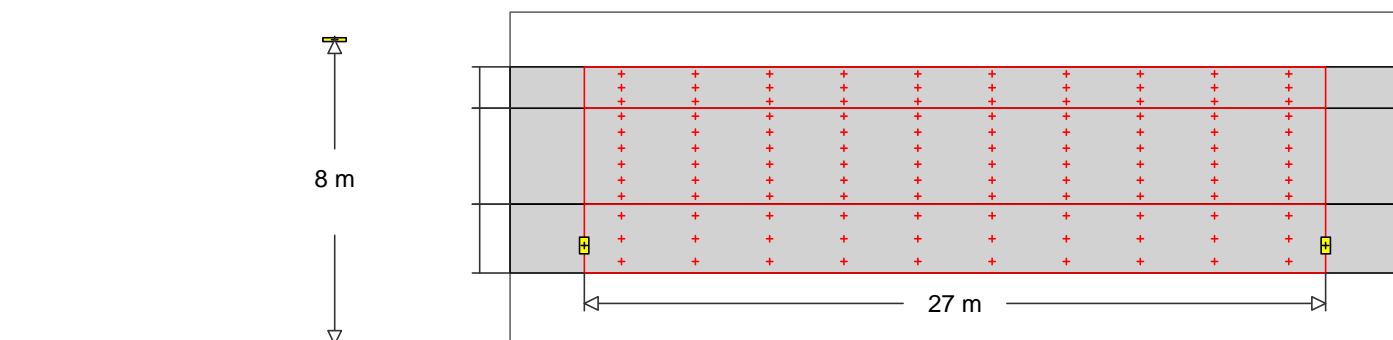

AEC ILLUMINAZIONE SRL
 12  Codice : !ITALO 1 0F2H1 STU-S 4.7-2M
 Nome punto luce : ITALO 1 0F2H1 STU-S 4.7-2M
 Sorgenti : 1 x L-IT1-0F2H1-4000-700-2M-70-25 40 W / 3500 lm

MyLumRow

Posizionamento	: Fila a destra	Fattore di manut.	: 0.80
Distanza armature	: 27.00 m	Altezza (centro fotom.)	: 8.00 m
Sporgenza	: -1.50 m	Inclinazione	: 0.00 °
Posizione assoluta	: -1.50 m	Classe di abbaglia.	: D3
Potenza/Km	: 1481 W/km	Classe intensità lum.	: G*2

Strada

Larghezza	: 3.50 m	Corsie	: 2
Superficie	: CIE C2, q0=0.07	Superficie (bagnata)	: -none-, q0=1

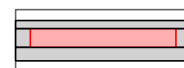

Illuminamento

Area di calcolo: 27m x 3.5m (10 x 6 Punti)

	\bar{E}_m	E_{min}	U_o	U_d
	8.83 lx	5.56 lx	0.63	0.35
C5	≥ 7.50 lx		≥ 0.40	

Marciaiede (Marciaiede, Sinistra)

Larghezza	: 1.50 m	Posizione assoluta	: 3.50 m
Distanza dalla strada	: 0.00 m		

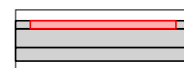

Illuminamento

Area di calcolo: 27m x 1.5m (10 x 3 Punti)

	\bar{E}_m	E_{min}	U_o	U_d	Esc,min
	7.17 lx	6.36 lx	0.89	0.66	2.54 lx
P5	≥ 3.00 lx	≥ 0.60 lx			≥ 0.60 lx

Parcheggio (Area generica, Destra)

Larghezza	: 2.50 m	Posizione assoluta	: -0.00 m
Distanza dalla strada	: 0.00 m		

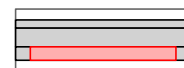

Illuminamento

Area di calcolo: 27m x 2.5m (10 x 3 Punti)

Oggetto : Riqualifica impianto di illuminazione pubblica
Impianto : Comune di Ponte San Pietro (BG)
Numero progetto : 3166
Data : 18.10.2019

RELUX[®]

24 Z181

24.1 Riepilogo, Z181

24.1.1 Panoramica risultato, Z181

	\bar{E}_m	E_{min}	U_o	U_d
	8.57 lx	3.91 lx	0.46	0.24
P5	≥ 3.00 lx	≥ 0.60 lx		

IPEI* : **0.44**

A4+

$D_p / D_{p,ref} = 0.023475 \text{ W/lux/m}^2 / 0.053 \text{ W/lux/m}^2$

Nota: In accordo al DM 27/09/2017 (C.A.M.)

Oggetto : Riqualifica impianto di illuminazione pubblica
 Impianto : Comune di Ponte San Pietro (BG)
 Numero progetto : 3166
 Data : 18.10.2019

RELUX®

25 Z182

25.1 Riepilogo, Z182

25.1.1 Panoramica risultato, Z182

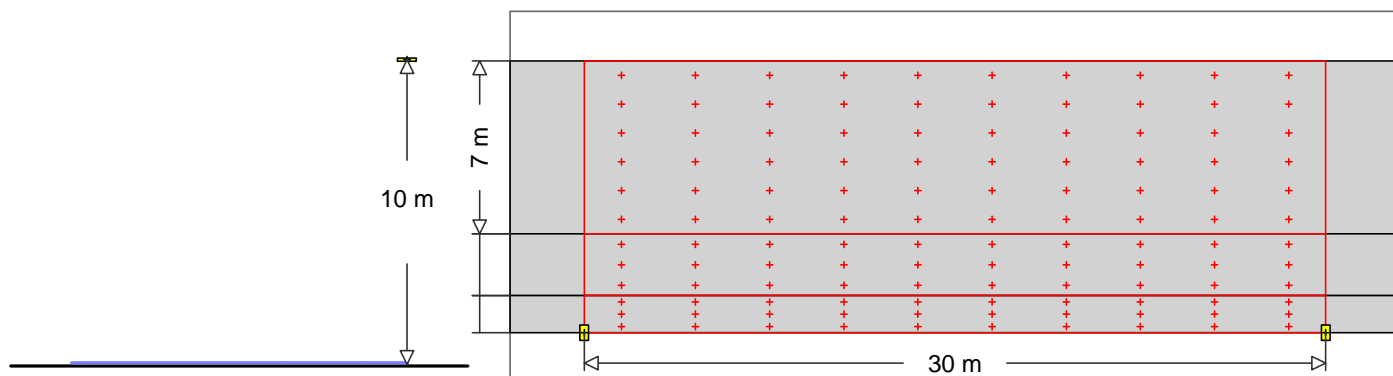

AEC ILLUMINAZIONE SRL

9  Codice : !ITALO 1 0F3 STW 4.5-4M
 Nome punto luce : ITALO 1 0F3 STW 4.5-4M
 Sorgenti : 1 x L-IT1-0F3-4000-525-4M-70-25 76 W / 7500 lm

MyLumRow

Posizionamento	: Fil a destra	Fattore di manut.	: 0.80
Distanza armature	: 30.00 m	Altezza (centro fotom.)	: 10.00 m
Sporgenza	: -4.00 m	Inclinazione	: 0.00 °
Posizione assoluta	: -4.00 m	Classe di abbaglia.	: D4
Potenza/Km	: 2533 W/km	Classe intensità lum.	: G*3

Strada

Larghezza	: 7.00 m	Corsie	: 2
Superficie	: CIE C2, q0=0.07	Superficie (bagnata)	: -none-, q0=1



Luminanza

Area di calcolo: 30m x 7m (10 x 6 Punti)

Osservatore

2 : x=-60.00m, y=5.25m, z=1.50m

1 : x=-60.00m, y=1.75m, z=1.50m

Lane	\bar{L}_m	Uo	UI	TI	Rei
2:(y=5.25)	0.62 cd/m ²	0.57	0.71	5	0.54
1:(y=1.75)	0.56 cd/m ²	0.60	0.74	8	0.99
M5	>= 0.50 cd/m ²	>= 0.35	>= 0.40	<= 15	>= 0.30

Illuminamento

Area di calcolo: 30m x 7m (10 x 6 Punti)

\bar{E}_m	E _{min}	Uo	Ud
11.1 lx	8.36 lx	0.75	0.52

Parcheggio (Area generica, Destra)

Larghezza	: 2.50 m	Posizione assoluta	: -0.00 m
Distanza dalla strada	: 0.00 m		

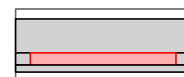

Illuminamento

Area di calcolo: 30m x 2.5m (10 x 3 Punti)

Oggetto : Riqualifica impianto di illuminazione pubblica
Impianto : Comune di Ponte San Pietro (BG)
Numero progetto : 3166
Data : 18.10.2019

RELUX[®]

25 Z182

25.1 Riepilogo, Z182

25.1.1 Panoramica risultato, Z182

	\bar{E}_m	E_{min}	U_o	U_d
	12.1 lx	7.21 lx	0.60	0.40
P4	≥ 5.00 lx	≥ 1.00 lx		

Marciapiede (Marciapiede, Destra)

Larghezza : 1.50 m

Distanza dalla strada : 2.50 m

Posizione assoluta : -2.50 m

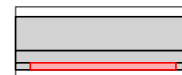

Illuminamento

Area di calcolo: 30m x 1.5m (10 x 3 Punti)

	\bar{E}_m	E_{min}	U_o	U_d
	10.8 lx	5.92 lx	0.55	0.33
P4	≥ 5.00 lx	≥ 1.00 lx		

IPEI* : 0.47

A3+

$D_p / D_{p,ref} = 0.020368 \text{ W/lux/m}^2 / 0.043 \text{ W/lux/m}^2$

Nota: In accordo al DM 27/09/2017 (C.A.M.)

Oggetto : Riqualifica impianto di illuminazione pubblica
 Impianto : Comune di Ponte San Pietro (BG)
 Numero progetto : 3166
 Data : 18.10.2019

RELUX®

26 Z183

26.1 Riepilogo, Z183

26.1.1 Panoramica risultato, Z183

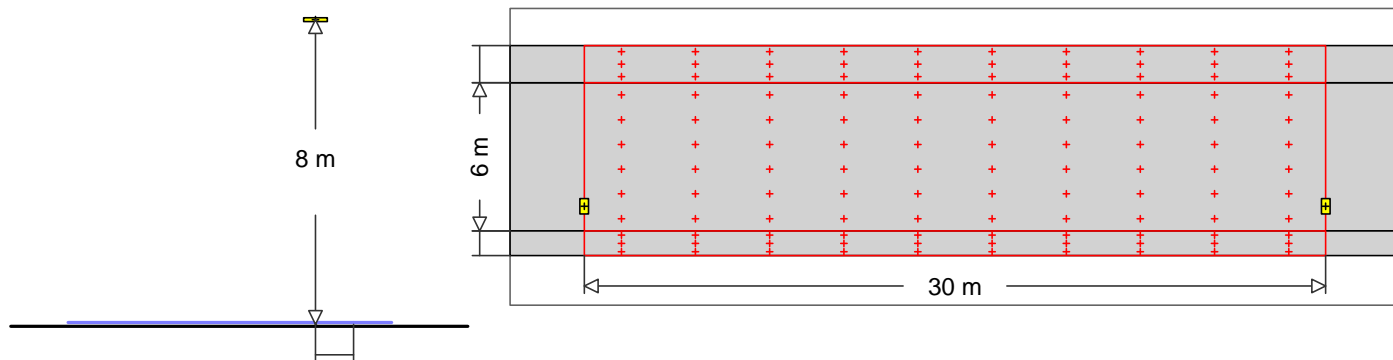

12 **AEC ILLUMINAZIONE SRL**
 Codice : !ITALO 1 0F2H1 STU-S 4.7-2M
 Nome punto luce : ITALO 1 0F2H1 STU-S 4.7-2M
 Sorgenti : 1 x L-IT1-0F2H1-4000-700-2M-70-25 40 W / 3500 lm

MyLumRow

Posizionamento	: Fila a destra	Fattore di manut.	: 0.80
Distanza armature	: 30.00 m	Altezza (centro fotom.)	: 8.00 m
Sporgenza	: 1.00 m	Inclinazione	: 0.00 °
Posizione assoluta	: 1.00 m	Classe di abbaglia.	: D3
Potenza/Km	: 1333 W/km	Classe intensità lum.	: G*2

Strada

Larghezza	: 6.00 m	Corsie	: 2
Superficie	: CIE C2, q0=0.07	Superficie (bagnata)	: -none-, q0=1

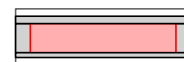

Illuminamento

Area di calcolo: 30m x 6m (10 x 6 Punti)

	\bar{E}_m	E_{min}	U_o	U_d
	7.87 lx	3.48 lx	0.44	0.22
C5	≥ 7.50 lx		≥ 0.40	

Marciapiede (Marciapiede, Sinistra)

Larghezza	: 1.50 m	Posizione assoluta	: 6.00 m
Distanza dalla strada	: 0.00 m		



Illuminamento

Area di calcolo: 30m x 1.5m (10 x 3 Punti)

	\bar{E}_m	E_{min}	U_o	U_d	Esc,min
	6.47 lx	5.31 lx	0.82	0.58	2.03 lx
P5	≥ 3.00 lx	≥ 0.60 lx			≥ 0.60 lx

Marciapiede (Marciapiede, Destra)

Larghezza	: 1.00 m	Posizione assoluta	: -0.00 m
Distanza dalla strada	: 0.00 m		



Illuminamento

Area di calcolo: 30m x 1m (10 x 3 Punti)

Oggetto : Riqualifica impianto di illuminazione pubblica
Impianto : Comune di Ponte San Pietro (BG)
Numero progetto : 3166
Data : 18.10.2019

RELUX[®]

26 Z183

26.1 Riepilogo, Z183

26.1.1 Panoramica risultato, Z183

	\bar{E}_m	E_{min}	U_o	U_d
	5.59 lx	2.16 lx	0.39	0.19
P5	≥ 3.00 lx	≥ 0.60 lx		

IPEI* : 0.40

A4+

$D_p / D_{p,ref} = 0.021322$ W/lux/m² / 0.053 W/lux/m²

Nota: In accordo al DM 27/09/2017 (C.A.M.)

Oggetto : Riqualifica impianto di illuminazione pubblica
 Impianto : Comune di Ponte San Pietro (BG)
 Numero progetto : 3166
 Data : 18.10.2019

RELUX®

27 Z184

27.1 Riepilogo, Z184

27.1.1 Panoramica risultato, Z184

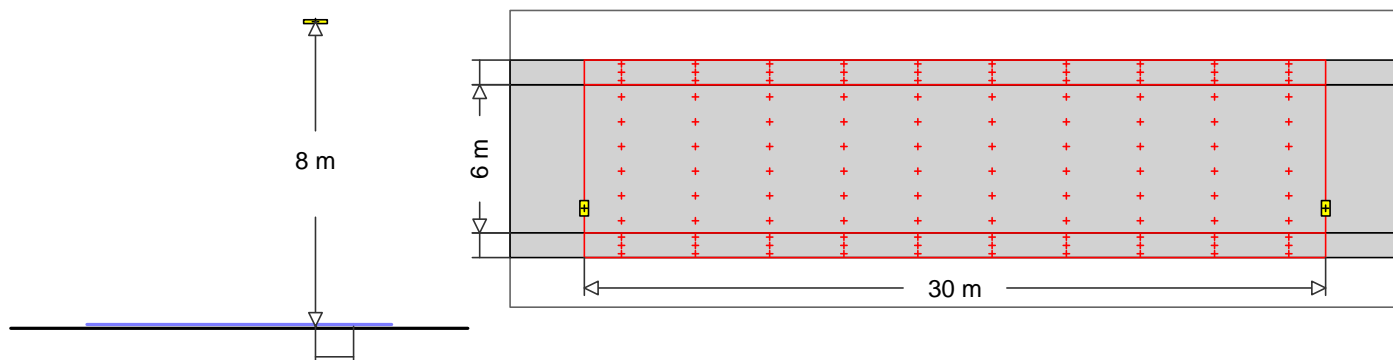

12



AEC ILLUMINAZIONE SRL

Codice : !ITALO 1 0F2H1 STU-S 4.7-2M
 Nome punto luce : ITALO 1 0F2H1 STU-S 4.7-2M
 Sorgenti : 1 x L-IT1-0F2H1-4000-700-2M-70-25 40 W / 3500 lm

MyLumRow

Posizionamento	: Fila a destra	Fattore di manut.	: 0.80
Distanza armature	: 30.00 m	Altezza (centro fotom.)	: 8.00 m
Sporgenza	: 1.00 m	Inclinazione	: 0.00 °
Posizione assoluta	: 1.00 m	Classe di abbaglia.	: D3
Potenza/Km	: 1333 W/km	Classe intensità lum.	: G*2

Strada

Larghezza	: 6.00 m	Corsie	: 2
Superficie	: CIE C2, q0=0.07	Superficie (bagnata)	: -none-, q0=1



Luminanza

Area di calcolo: 30m x 6m (10 x 6 Punti)

Osservatore

2 : x=-60.00m, y=4.50m, z=1.50m

1 : x=-60.00m, y=1.50m, z=1.50m

Lane	\bar{L}_m	U_o	U_I	T_I	Re_i
2:(y=4.50)	0.62 cd/m ²	0.64	0.83	10	0.76
1:(y=1.50)	0.58 cd/m ²	0.60	0.80	10	0.42
M5	≥ 0.50 cd/m ²	≥ 0.35	≥ 0.40	≤ 15	≥ 0.30

Illuminamento

Area di calcolo: 30m x 6m (10 x 6 Punti)

\bar{E}_m	E_{min}	U_o	U_d
7.87 lx	3.48 lx	0.44	0.22

Marciapiede (Marciapiede, Sinistra)

Larghezza	: 1.00 m	Posizione assoluta	: 6.00 m
Distanza dalla strada	: 0.00 m		

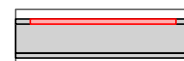

Illuminamento

Area di calcolo: 30m x 1m (10 x 3 Punti)

Oggetto : Riqualifica impianto di illuminazione pubblica
Impianto : Comune di Ponte San Pietro (BG)
Numero progetto : 3166
Data : 18.10.2019

RELUX[®]

27 Z184

27.1 Riepilogo, Z184

27.1.1 Panoramica risultato, Z184

	\bar{E}_m	E_{min}	U_o	U_d	Esc,min
	6.63 lx	5.29 lx	0.80	0.56	2.06 lx
P4	≥ 5.00 lx	≥ 1.00 lx			≥ 1.00 lx

Marciapiede (Marciapiede, Destra)

Larghezza : 1.00 m

Distanza dalla strada : 0.00 m

Posizione assoluta : -0.00 m



Illuminamento

Area di calcolo: 30m x 1m (10 x 3 Punti)

	\bar{E}_m	E_{min}	U_o	U_d
	5.59 lx	2.16 lx	0.39	0.19
P4	≥ 5.00 lx	≥ 1.00 lx		

IPEI* : 0.52

A3+

$D_p / D_{p,ref} = 0.022425 \text{ W/lux/m}^2 / 0.043 \text{ W/lux/m}^2$

Nota: In accordo al DM 27/09/2017 (C.A.M.)

Oggetto : Riqualifica impianto di illuminazione pubblica
 Impianto : Comune di Ponte San Pietro (BG)
 Numero progetto : 3166
 Data : 18.10.2019

RELUX®

28 Z187

28.1 Riepilogo, Z187

28.1.1 Panoramica risultato, Z187

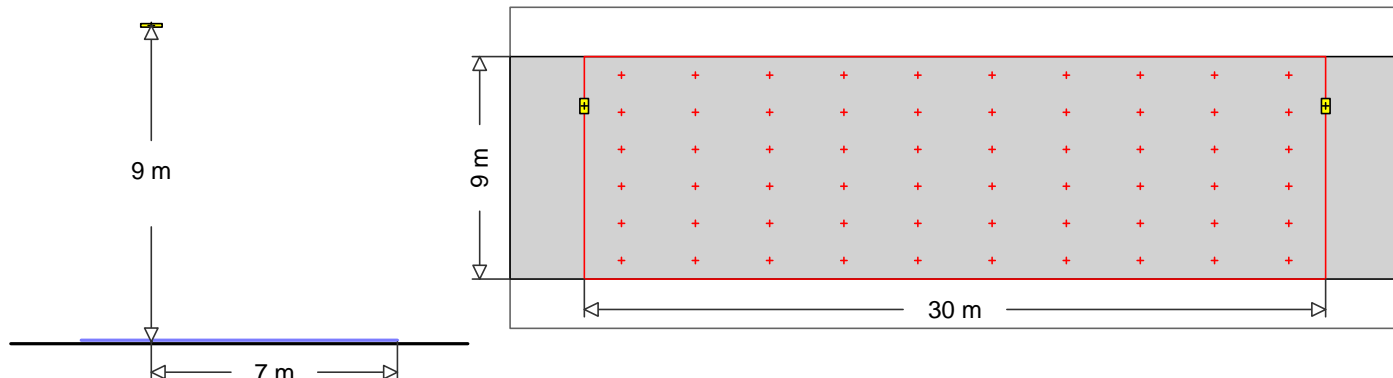

AEC ILLUMINAZIONE SRL

8  Codice : !ITALO 1 0F2H1 STU-M 4.7-4M
 Nome punto luce : ITALO 1 0F2H1 STU-M 4.7-4M
 Sorgenti : 1 x L-IT1-0F2H1-4000-700-4M-70-25 76 W / 6500 lm

MyLumRow

Posizionamento	: Fil a sinistra	Fattore di manut.	: 0.80
Distanza armature	: 30.00 m	Altezza (centro fotom.)	: 9.00 m
Sporgenza	: 2.00 m	Inclinazione	: 0.00 °
Posizione assoluta	: 7.00 m	Classe di abbaglia.	: D3
Potenza/Km	: 2533 W/km	Classe intensità lum.	: G*2

Strada

Larghezza	: 9.00 m	Corsie	: 2
Superficie	: CIE C2, q0=0.07	Superficie (bagnata)	: -none-, q0=1

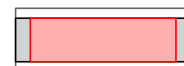

Luminanza

Area di calcolo: 30m x 9m (10 x 6 Punti)

Osservatore

2 : x=-60.00m, y=6.75m, z=1.50m

1 : x=-60.00m, y=2.25m, z=1.50m

Lane	\bar{E}_m	U_o	UI	TI	Rei
2:(y=6.75)	0.77 cd/m ²	0.58	0.84	9	0.31
1:(y=2.25)	0.83 cd/m ²	0.59	0.80	10	0.65
M4	≥ 0.75 cd/m ²	≥ 0.40	≥ 0.60	≤ 15	≥ 0.30

Illuminamento

Area di calcolo: 30m x 9m (10 x 6 Punti)

\bar{E}_m	E_{min}	U_o	U_d
11.5 lx	4.61 lx	0.40	0.21

IPEI* : **0.58**

A++

Dp / Dp,ref = 0.024566 W/lux/m² / 0.042 W/lux/m²

Nota: In accordo al DM 27/09/2017 (C.A.M.)

Oggetto : Riqualifica impianto di illuminazione pubblica
 Impianto : Comune di Ponte San Pietro (BG)
 Numero progetto : 3166
 Data : 18.10.2019

RELUX®

29 Z188

29.1 Riepilogo, Z188

29.1.1 Panoramica risultato, Z188

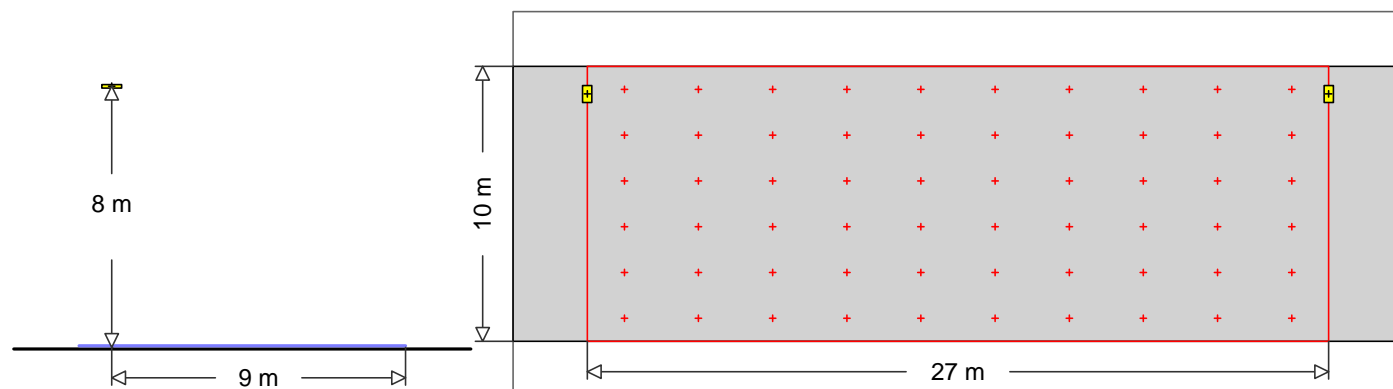

AEC ILLUMINAZIONE SRL

4  Codice : !ITALO 1 0F3 STW 4.7-3M
 Nome punto luce : ITALO 1 0F3 STW 4.7-3M
 Sorgenti : 1 x L-IT1-0F3-4000-700-3M-70-25 76 W / 6594 lm

MyLumRow

Posizionamento	: Fila a sinistra	Fattore di manut.	: 0.80
Distanza armature	: 27.00 m	Altezza (centro fotom.)	: 8.00 m
Sporgenza	: 1.00 m	Inclinazione	: 0.00 °
Posizione assoluta	: 9.00 m	Classe di abbaglia.	: D4
Potenza/Km	: 2815 W/km	Classe intensità lum.	: G*3

Strada

Larghezza	: 10.00 m	Corsie	: 2
Superficie	: CIE C2, q0=0.07	Superficie (bagnata)	: -none-, q0=1

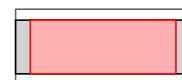

Luminanza

Area di calcolo: 27m x 10m (10 x 6 Punti)

Osservatore

2 : x=-60.00m, y=7.50m, z=1.50m

1 : x=-60.00m, y=2.50m, z=1.50m

Lane	\bar{E}_m	U_o	UI	TI	Rei
2:(y=7.50)	0.76 cd/m ²	0.55	0.86	9	0.36
1:(y=2.50)	0.82 cd/m ²	0.53	0.69	7	0.34
M4	>= 0.75 cd/m ²	>= 0.40	>= 0.60	<= 15	>= 0.30

Illuminamento

Area di calcolo: 27m x 10m (10 x 6 Punti)

\bar{E}_m	E_{min}	U_o	U_d
13.6 lx	5.88 lx	0.43	0.24

IPEI* : **0.49**

A3+

Dp / Dp,ref = 0.02075 W/lux/m² / 0.042 W/lux/m²

Nota: In accordo al DM 27/09/2017 (C.A.M.)

Oggetto : Riqualifica impianto di illuminazione pubblica
 Impianto : Comune di Ponte San Pietro (BG)
 Numero progetto : 3166
 Data : 18.10.2019

RELUX®

30 Z190

30.1 Riepilogo, Z190

30.1.1 Panoramica risultato, Z190

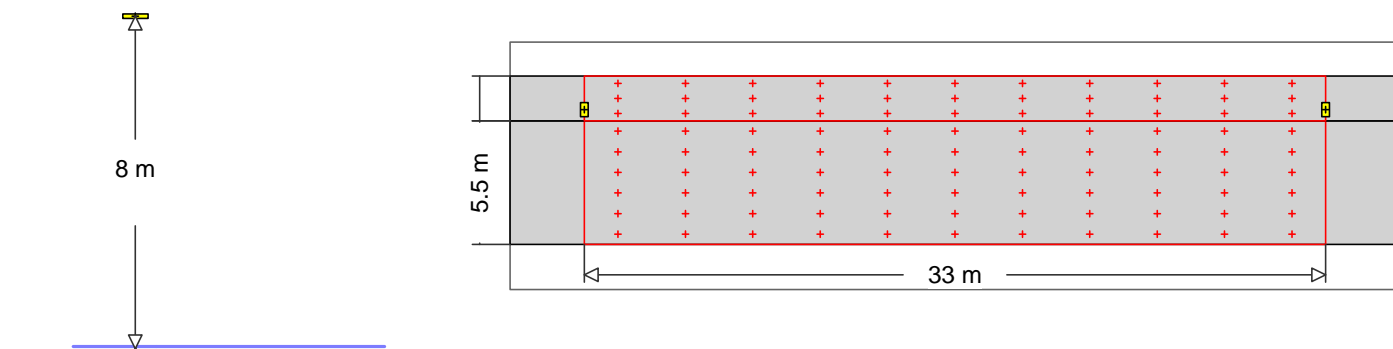

5 AEC ILLUMINAZIONE SRL
 Codice : !ITALO 1 0F2H1 STU-S 4.5-4M
 Nome punto luce : ITALO 1 0F2H1 STU-S 4.5-4M
 Sorgenti : 1 x L-IT1-0F2H1-4000-525-4M-70-25 57 W / 5500 lm

MyLumRow

Posizionamento	: Fila a sinistra	Fattore di manut.	: 0.80
Distanza armature	: 33.00 m	Altezza (centro fotom.)	: 8.00 m
Sporgenza	: -0.50 m	Inclinazione	: 0.00 °
Posizione assoluta	: 6.00 m	Classe di abbaglia.	: D3
Potenza/Km	: 1727 W/km	Classe intensità lum.	: G*2

Strada

Larghezza	: 5.50 m	Corsie	: 2
Superficie	: CIE C2, q0=0.07	Superficie (bagnata)	: -none-, q0=1

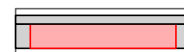

Luminanza Area di calcolo: 33m x 5.5m (11 x 6 Punti)

Osservatore

2 : x=-60.00m, y=4.13m, z=1.50m

1 : x=-60.00m, y=1.38m, z=1.50m

Lane	\bar{E}_m	U_o	U_i	T_i	Re_i
2:(y=4.13)	0.78 cd/m ²	0.54	0.81	14	0.74
1:(y=1.38)	0.86 cd/m ²	0.55	0.82	10	0.73
M4	>= 0.75 cd/m ²	>= 0.40	>= 0.60	<= 15	>= 0.30

Illuminamento Area di calcolo: 33m x 5.5m (11 x 6 Punti)

\bar{E}_m	E_{min}	U_o	U_d
11.2 lx	6.13 lx	0.55	0.26

Marcia piede (Marcia piede, Sinistra)

Larghezza	: 2.00 m	Posizione assoluta	: 5.50 m
Distanza dalla strada	: 0.00 m		

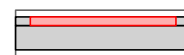

Illuminamento Area di calcolo: 33m x 2m (11 x 3 Punti)

Oggetto : Riqualifica impianto di illuminazione pubblica
Impianto : Comune di Ponte San Pietro (BG)
Numero progetto : 3166
Data : 18.10.2019

RELUX[®]

30 Z190

30.1 Riepilogo, Z190

30.1.1 Panoramica risultato, Z190

	\bar{E}_m	E_{min}	U_o	U_d
	9.77 lx	3.88 lx	0.40	0.19
P3	≥ 7.50 lx	≥ 1.50 lx		

IPEI* : **0.51**

A3+

$D_p / D_{p,ref} = 0.021267$ W/lux/m² / 0.042 W/lux/m²

Nota: In accordo al DM 27/09/2017 (C.A.M.)

Oggetto : Riqualifica impianto di illuminazione pubblica
 Impianto : Comune di Ponte San Pietro (BG)
 Numero progetto : 3166
 Data : 18.10.2019

RELUX®

31 Z191

31.1 Riepilogo, Z191

31.1.1 Panoramica risultato, Z191

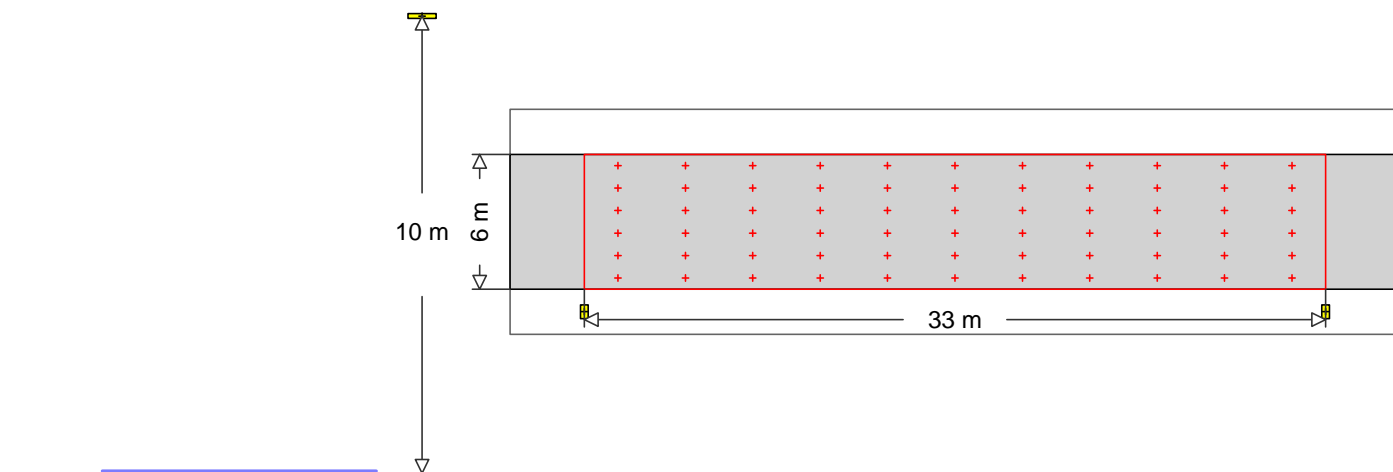

AEC ILLUMINAZIONE SRL

6  Codice : !ITALO 1 0F2H1 STU-S 4.7-4M
 Nome punto luce : ITALO 1 0F2H1 STU-S 4.7-4M
 Sorgenti : 1 x L-IT1-0F2H1-4000-700-4M-70-25 76 W / 6600 lm

MyLumRow

Posizionamento	: Fil a destra	Fattore di manut.	: 0.80
Distanza armature	: 33.00 m	Altezza (centro fotom.)	: 10.00 m
Sporgenza	: -1.00 m	Inclinazione	: 0.00 °
Posizione assoluta	: -1.00 m	Classe di abbaglia.	: D3
Potenza/Km	: 2303 W/km	Classe intensità lum.	: G*2

Strada

Larghezza	: 6.00 m	Corsie	: 2
Superficie	: CIE C2, q0=0.07	Superficie (bagnata)	: -none-, q0=1

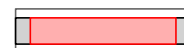

Luminanza

Area di calcolo: 33m x 6m (11 x 6 Punti)

Osservatore

2 : x=-60.00m, y=4.50m, z=1.50m

1 : x=-60.00m, y=1.50m, z=1.50m

Lane	\bar{E}_m	U_o	U_i	T_i	Re_i
2:(y=4.50)	0.84 cd/m ²	0.57	0.87	8	0.79
1:(y=1.50)	0.76 cd/m ²	0.59	0.81	11	0.81
M4	≥ 0.75 cd/m ²	≥ 0.40	≥ 0.60	≤ 15	≥ 0.30

Illuminamento

Area di calcolo: 33m x 6m (11 x 6 Punti)

\bar{E}_m	E_{min}	U_o	U_d
10.8 lx	6.63 lx	0.61	0.34

IPEI* : **0.84**



Dp / Dp,ref = 0.035455 W/lux/m² / 0.042 W/lux/m²

Nota: In accordo al DM 27/09/2017 (C.A.M.)

Oggetto : Riqualifica impianto di illuminazione pubblica
 Impianto : Comune di Ponte San Pietro (BG)
 Numero progetto : 3166
 Data : 18.10.2019

RELUX®

32 Z193

32.1 Riepilogo, Z193

32.1.1 Panoramica risultato, Z193

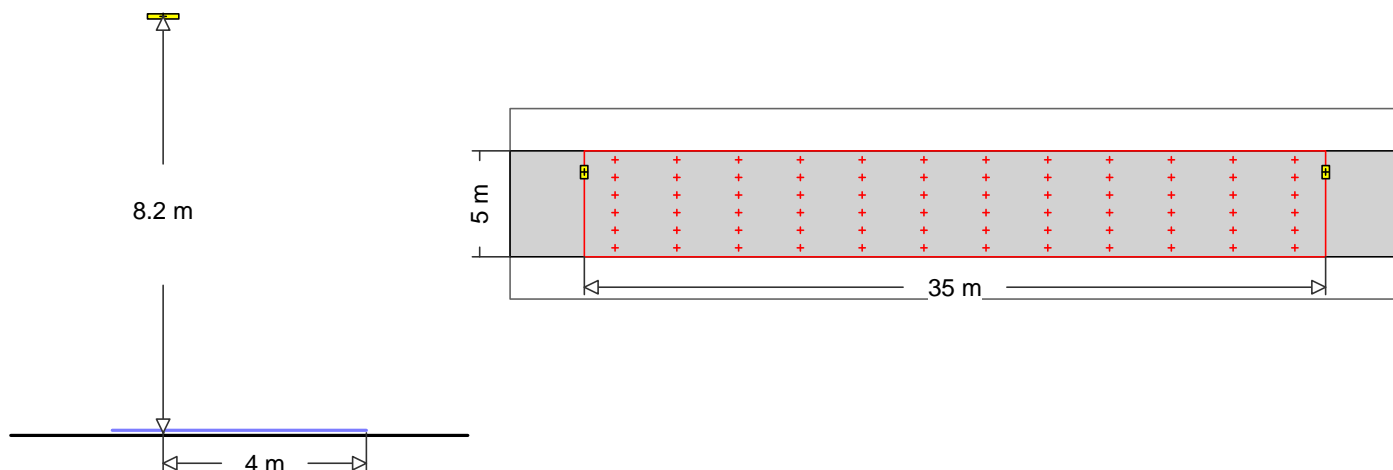

AEC ILLUMINAZIONE SRL
 13  Codice : !ITALO 1 0F2H1 STU-S 4.5-3M
 Nome punto luce : ITALO 1 0F2H1 STU-S 4.5-3M
 Sorgenti : 1 x L-IT1-0F2H1-4000-525-3M-70-25 44 W / 4100 lm

MyLumRow

Posizionamento	: Fila a sinistra	Fattore di manut.	: 0.80
Distanza armature	: 35.00 m	Altezza (centro fotom.)	: 8.20 m
Sporgenza	: 1.00 m	Inclinazione	: 0.00 °
Posizione assoluta	: 4.00 m	Classe di abbaglia.	: D3
Potenza/Km	: 1257 W/km	Classe intensità lum.	: G*2

Strada

Larghezza	: 5.00 m	Corsie	: 2
Superficie	: CIE C2, q0=0.07	Superficie (bagnata)	: -none-, q0=1

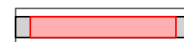

Illuminamento

Area di calcolo: 35m x 5m (12 x 6 Punti)

	\bar{E}_m	E_{min}	U_o	U_d
	7.85 lx	3.14 lx	0.40	0.18
C5	≥ 7.50 lx		≥ 0.40	

IPEI* : **0.60**

A++

$D_p / D_{p,ref} = 0.032025 \text{ W/lux/m}^2 / 0.053 \text{ W/lux/m}^2$

Nota: In accordo al DM 27/09/2017 (C.A.M.)

Oggetto : Riqualifica impianto di illuminazione pubblica
 Impianto : Comune di Ponte San Pietro (BG)
 Numero progetto : 3166
 Data : 18.10.2019

RELUX®

33 Z194

33.1 Riepilogo, Z194

33.1.1 Panoramica risultato, Z194

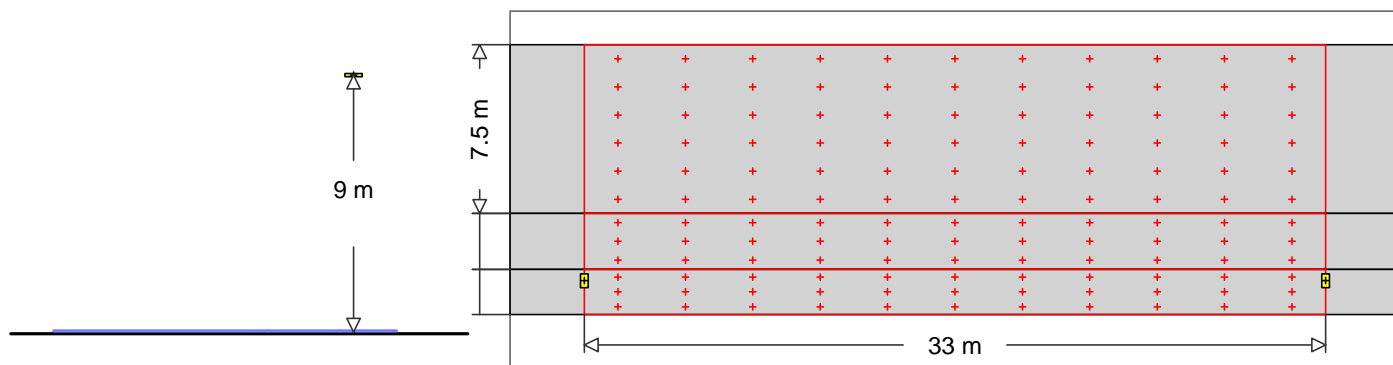

AEC ILLUMINAZIONE SRL
 9  Codice : !ITALO 1 0F3 STW 4.5-4M
 Nome punto luce : ITALO 1 0F3 STW 4.5-4M
 Sorgenti : 1 x L-IT1-0F3-4000-525-4M-70-25 76 W / 7500 lm

MyLumRow

Posizionamento	: Fila a destra	Fattore di manut.	: 0.80
Distanza armature	: 33.00 m	Altezza (centro fotom.)	: 9.00 m
Sporgenza	: -3.00 m	Inclinazione	: 0.00 °
Posizione assoluta	: -3.00 m	Classe di abbaglia.	: D4
Potenza/Km	: 2303 W/km	Classe intensità lum.	: G*3

Strada

Larghezza	: 7.50 m	Corsie	: 2
Superficie	: CIE C2, q0=0.07	Superficie (bagnata)	: -none-, q0=1



Luminanza Area di calcolo: 33m x 7.5m (11 x 6 Punti)

Osservatore

2 : x=-60.00m, y=5.63m, z=1.50m

1 : x=-60.00m, y=1.88m, z=1.50m

Lane	\bar{E}_m	U_o	UI	TI	Rei
2:(y=5.63)	0.63 cd/m ²	0.50	0.69	5	0.44
1:(y=1.88)	0.57 cd/m ²	0.54	0.72	10	0.93
M5	>= 0.50 cd/m ²	>= 0.35	>= 0.40	<= 15	>= 0.30

Illuminamento Area di calcolo: 33m x 7.5m (11 x 6 Punti)

\bar{E}_m	E_{min}	U_o	U_d
11.1 lx	7.11 lx	0.64	0.36

Parcheggio (Area generica, Destra)

Larghezza	: 2.50 m	Posizione assoluta	: -0.00 m
Distanza dalla strada	: 0.00 m		

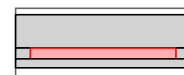

Illuminamento Area di calcolo: 33m x 2.5m (11 x 3 Punti)

Oggetto : Riqualifica impianto di illuminazione pubblica
Impianto : Comune di Ponte San Pietro (BG)
Numero progetto : 3166
Data : 18.10.2019

RELUX[®]

33 Z194

33.1 Riepilogo, Z194

33.1.1 Panoramica risultato, Z194

	\bar{E}_m	E_{min}	U_o	U_d
	11.8 lx	5.53 lx	0.47	0.26
P4	≥ 5.00 lx	≥ 1.00 lx		

Marciapiede (Marciapiede, Destra)

Larghezza : 2.00 m

Distanza dalla strada : 2.50 m

Posizione assoluta : -2.50 m

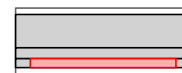

Illuminamento

Area di calcolo: 33m x 2m (11 x 3 Punti)

	\bar{E}_m	E_{min}	U_o	U_d
	9.79 lx	3.52 lx	0.36	0.17
P4	≥ 5.00 lx	≥ 1.00 lx		

IPEI* : 0.41

A4+

$D_p / D_{p,ref} = 0.017426 \text{ W/lux/m}^2 / 0.043 \text{ W/lux/m}^2$

Nota: In accordo al DM 27/09/2017 (C.A.M.)

Oggetto : Riqualifica impianto di illuminazione pubblica
 Impianto : Comune di Ponte San Pietro (BG)
 Numero progetto : 3166
 Data : 18.10.2019

RELUX®

34 Z195

34.1 Riepilogo, Z195

34.1.1 Panoramica risultato, Z195

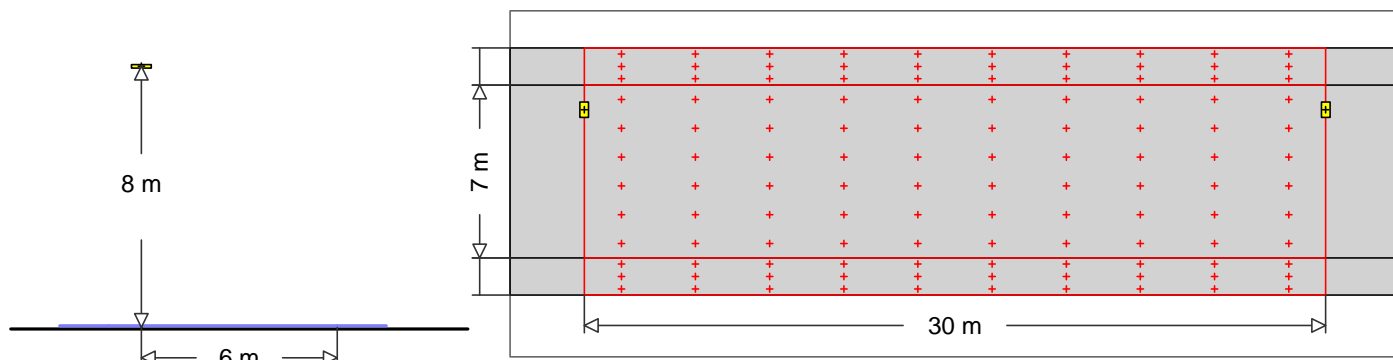

AEC ILLUMINAZIONE SRL

7  Codice : !ITALO 1 0F2H1 STU-M 4.5-4M
 Nome punto luce : ITALO 1 0F2H1 STU-M 4.5-4M
 Sorgenti : 1 x L-IT1-0F2H1-4000-525-4M-70-25 57 W / 5500 lm

MyLumRow

Posizionamento	: Fila a sinistra	Fattore di manut.	: 0.80
Distanza armature	: 30.00 m	Altezza (centro fotom.)	: 8.00 m
Sporgenza	: 1.00 m	Inclinazione	: 0.00 °
Posizione assoluta	: 6.00 m	Classe di abbaglia.	: D3
Potenza/Km	: 1900 W/km	Classe intensità lum.	: G*2

Strada

Larghezza	: 7.00 m	Corsie	: 2
Superficie	: CIE C2, q0=0.07	Superficie (bagnata)	: -none-, q0=1

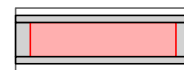

Luminanza

Area di calcolo: 30m x 7m (10 x 6 Punti)

Osservatore

2 : x=-60.00m, y=5.25m, z=1.50m

1 : x=-60.00m, y=1.75m, z=1.50m

Lane	\bar{E}_m	U_o	U_I	T_I	Re_i
2:(y=5.25)	0.78 cd/m ²	0.58	0.84	11	0.46
1:(y=1.75)	0.84 cd/m ²	0.58	0.80	10	0.71
M4	≥ 0.75 cd/m ²	≥ 0.40	≥ 0.60	≤ 15	≥ 0.30

Illuminamento

Area di calcolo: 30m x 7m (10 x 6 Punti)

\bar{E}_m	E_{min}	U_o	U_d
11.2 lx	4.96 lx	0.44	0.22

Marcia piede (Marcia piede, Sinistra)

Larghezza	: 1.50 m	Posizione assoluta	: 7.00 m
Distanza dalla strada	: 0.00 m		



Illuminamento

Area di calcolo: 30m x 1.5m (10 x 3 Punti)

Oggetto : Riqualifica impianto di illuminazione pubblica
Impianto : Comune di Ponte San Pietro (BG)
Numero progetto : 3166
Data : 18.10.2019

RELUX[®]

34 Z195

34.1 Riepilogo, Z195

34.1.1 Panoramica risultato, Z195

	\bar{E}_m	E_{min}	U_o	U_d
	7.99 lx	2.66 lx	0.33	0.16
P3	≥ 7.50 lx	≥ 1.50 lx		

Marciapiede (Marciapiede, Destra)

Larghezza : 1.50 m

Distanza dalla strada : 0.00 m

Posizione assoluta : -0.00 m

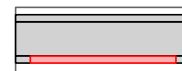

Illuminamento

Area di calcolo: 30m x 1.5m (10 x 3 Punti)

	\bar{E}_m	E_{min}	U_o	U_d	Esc,min
	8.57 lx	7.50 lx	0.87	0.65	3.05 lx
P3	≥ 7.50 lx	≥ 1.50 lx			≥ 1.50 lx

IPEI* : **0.44**

A4+

$D_p / D_{p,ref} = 0.018352$ W/lux/m² / 0.042 W/lux/m²

Nota: In accordo al DM 27/09/2017 (C.A.M.)

Oggetto : Riqualifica impianto di illuminazione pubblica
 Impianto : Comune di Ponte San Pietro (BG)
 Numero progetto : 3166
 Data : 18.10.2019

RELUX®

35 Z196

35.1 Riepilogo, Z196

35.1.1 Panoramica risultato, Z196

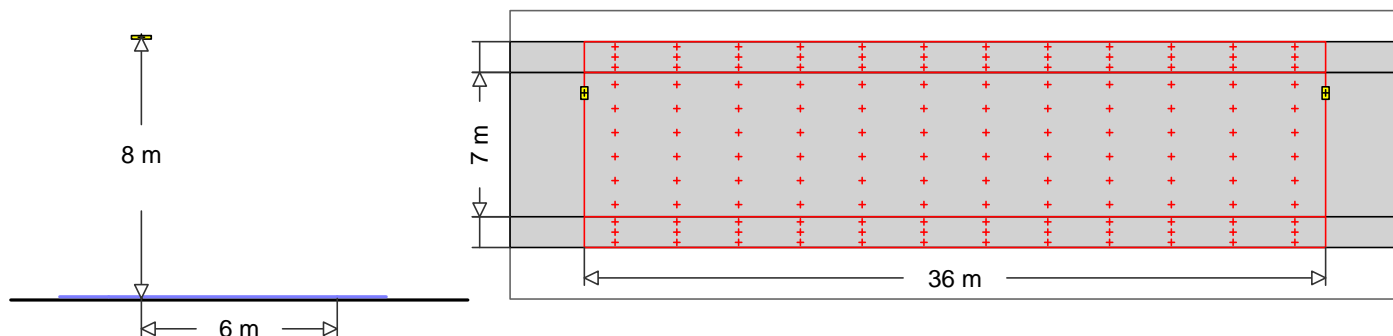

AEC ILLUMINAZIONE SRL
 8  Codice : !ITALO 1 0F2H1 STU-M 4.7-4M
 Nome punto luce : ITALO 1 0F2H1 STU-M 4.7-4M
 Sorgenti : 1 x L-IT1-0F2H1-4000-700-4M-70-25 76 W / 6500 lm

MyLumRow

Posizionamento	: Fila a sinistra	Fattore di manut.	: 0.80
Distanza armature	: 36.00 m	Altezza (centro fotom.)	: 8.00 m
Sporgenza	: 1.00 m	Inclinazione	: 0.00 °
Posizione assoluta	: 6.00 m	Classe di abbaglia.	: D3
Potenza/Km	: 2111 W/km	Classe intensità lum.	: G*2

Strada

Larghezza	: 7.00 m	Corsie	: 2
Superficie	: CIE C2, q0=0.07	Superficie (bagnata)	: -none-, q0=1

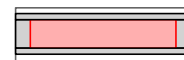

Luminanza Area di calcolo: 36m x 7m (12 x 6 Punti)

Osservatore

2 : x=-60.00m, y=5.25m, z=1.50m

1 : x=-60.00m, y=1.75m, z=1.50m

Lane	\bar{E}_m	U_o	U_i	T_i	Re_i
2:(y=5.25)	0.77 cd/m ²	0.51	0.63	13	0.46
1:(y=1.75)	0.82 cd/m ²	0.55	0.71	12	0.71
M4	>= 0.75 cd/m ²	>= 0.40	>= 0.60	<= 15	>= 0.30

Illuminamento Area di calcolo: 36m x 7m (12 x 6 Punti)

\bar{E}_m	E_{min}	U_o	U_d
11.1 lx	4.03 lx	0.36	0.16

Marcia piede (Marcia piede, Sinistra)

Larghezza	: 1.50 m	Posizione assoluta	: 7.00 m
Distanza dalla strada	: 0.00 m		



Illuminamento Area di calcolo: 36m x 1.5m (12 x 3 Punti)

Oggetto : Riqualifica impianto di illuminazione pubblica
Impianto : Comune di Ponte San Pietro (BG)
Numero progetto : 3166
Data : 18.10.2019

RELUX[®]

35 Z196

35.1 Riepilogo, Z196

35.1.1 Panoramica risultato, Z196

	\bar{E}_m	E_{min}	U_o	U_d
	7.87 lx	2.02 lx	0.26	0.10
P3	≥ 7.50 lx	≥ 1.50 lx		

Marciapiede (Marciapiede, Destra)

Larghezza : 1.50 m

Distanza dalla strada : 0.00 m

Posizione assoluta : -0.00 m



Illuminamento

Area di calcolo: 36m x 1.5m (12 x 3 Punti)

	\bar{E}_m	E_{min}	U_o	U_d	Esc,min
	8.45 lx	6.45 lx	0.76	0.50	2.26 lx
P3	≥ 7.50 lx	≥ 1.50 lx			≥ 1.50 lx

IPEI* : 0.49

A3+

$D_p / D_{p,ref} = 0.020699$ W/lux/m² / 0.042 W/lux/m²

Nota: In accordo al DM 27/09/2017 (C.A.M.)

Oggetto : Riqualifica impianto di illuminazione pubblica
 Impianto : Comune di Ponte San Pietro (BG)
 Numero progetto : 3166
 Data : 18.10.2019

RELUX®

36 Z203

36.1 Riepilogo, Z203

36.1.1 Panoramica risultato, Z203

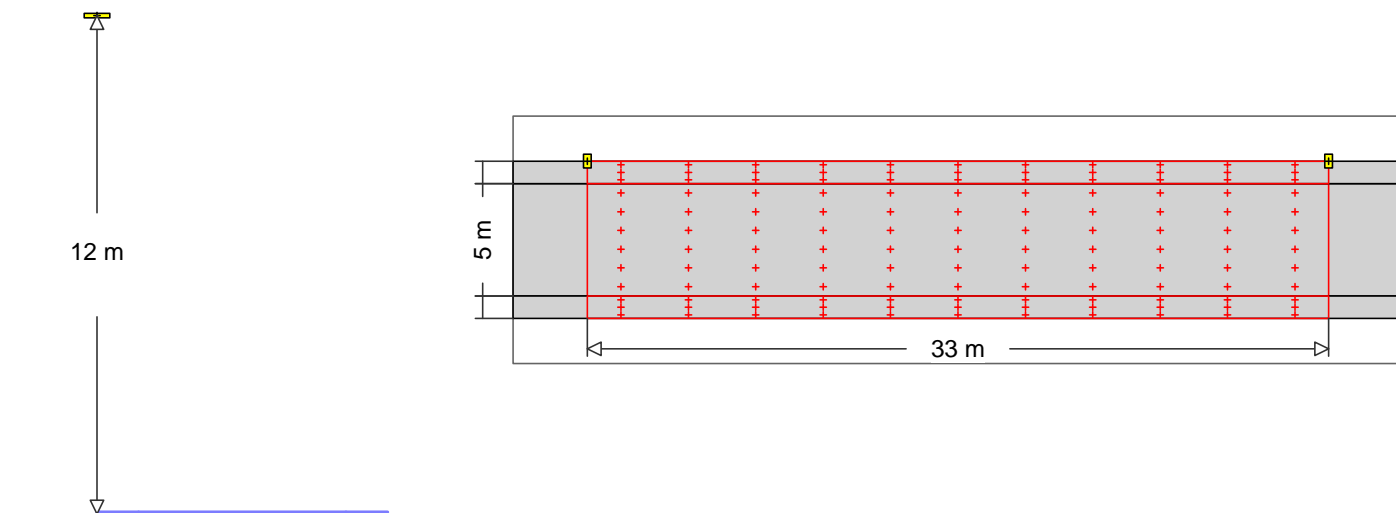

AEC ILLUMINAZIONE SRL

5  Codice : !ITALO 1 0F2H1 STU-S 4.5-4M
 Nome punto luce : ITALO 1 0F2H1 STU-S 4.5-4M
 Sorgenti : 1 x L-IT1-0F2H1-4000-525-4M-70-25 57 W / 5500 lm

MyLumRow

Posizionamento	: Fila a sinistra	Fattore di manut.	: 0.80
Distanza armature	: 33.00 m	Altezza (centro fotom.)	: 12.00 m
Sporgenza	: -1.00 m	Inclinazione	: 0.00 °
Posizione assoluta	: 6.00 m	Classe di abbaglia.	: D3
Potenza/Km	: 1727 W/km	Classe intensità lum.	: G*2

Strada

Larghezza	: 5.00 m	Corsie	: 2
Superficie	: CIE C2, q0=0.07	Superficie (bagnata)	: -none-, q0=1

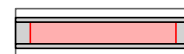

Illuminamento

Area di calcolo: 33m x 5m (11 x 6 Punti)

	\bar{E}_m	E_{min}	U_o	U_d
	7.91 lx	5.01 lx	0.63	0.42
C5	≥ 7.50 lx		≥ 0.40	

Marciapiede (Marciapiede, Sinistra)

Larghezza	: 1.00 m	Posizione assoluta	: 5.00 m
Distanza dalla strada	: 0.00 m		



Illuminamento

Area di calcolo: 33m x 1m (11 x 3 Punti)

	\bar{E}_m	E_{min}	U_o	U_d
	7.47 lx	4.38 lx	0.59	0.39
P5	≥ 3.00 lx	≥ 0.60 lx		

Marciapiede (Marciapiede, Destra)

Larghezza	: 1.00 m	Posizione assoluta	: -0.00 m
Distanza dalla strada	: 0.00 m		



Illuminamento

Area di calcolo: 33m x 1m (11 x 3 Punti)

Oggetto : Riqualifica impianto di illuminazione pubblica
Impianto : Comune di Ponte San Pietro (BG)
Numero progetto : 3166
Data : 18.10.2019

RELUX[®]

36 Z203

36.1 Riepilogo, Z203

36.1.1 Panoramica risultato, Z203

	\bar{E}_m	E_{min}	U_o	U_d	Esc,min
	6.89 lx	5.51 lx	0.80	0.61	2.70 lx
P5	≥ 3.00 lx	≥ 0.60 lx			≥ 0.60 lx

IPEI* : **0.60**

A++

Dp / Dp,ref = 0.032025 W/lux/m² / 0.053 W/lux/m²

Nota: In accordo al DM 27/09/2017 (C.A.M.)

Oggetto : Riqualifica impianto di illuminazione pubblica
 Impianto : Comune di Ponte San Pietro (BG)
 Numero progetto : 3166
 Data : 18.10.2019

RELUX®

37 Z204

37.1 Riepilogo, Z204

37.1.1 Panoramica risultato, Z204

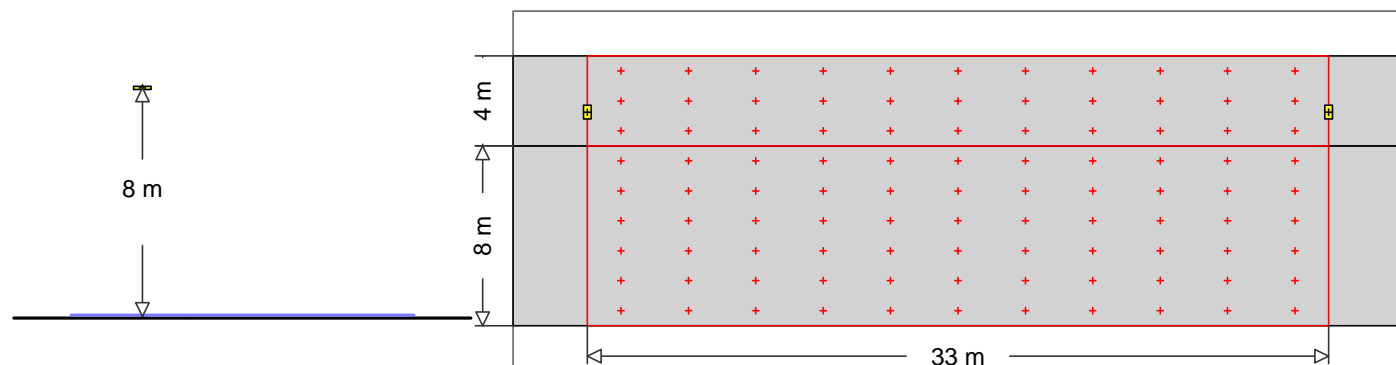

AEC ILLUMINAZIONE SRL
 4 Codice : !ITALO 1 0F3 STW 4.7-3M
 Nome punto luce : ITALO 1 0F3 STW 4.7-3M
 Sorgenti : 1 x L-IT1-0F3-4000-700-3M-70-25 76 W / 6594 lm

MyLumRow

Posizionamento	: Fila a sinistra	Fattore di manut.	: 0.80
Distanza armature	: 33.00 m	Altezza (centro fotom.)	: 8.00 m
Sporgenza	: -1.50 m	Inclinazione	: 0.00 °
Posizione assoluta	: 9.50 m	Classe di abbaglia.	: D4
Potenza/Km	: 2303 W/km	Classe intensità lum.	: G*3

Strada

Larghezza	: 8.00 m	Corsie	: 2
Superficie	: CIE C2, q0=0.07	Superficie (bagnata)	: -none-, q0=1

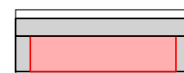

Luminanza Area di calcolo: 33m x 8m (11 x 6 Punti)

Osservatore

2 : x=-60.00m, y=6.00m, z=1.50m

1 : x=-60.00m, y=2.00m, z=1.50m

Lane	\bar{E}_m	U_o	U_I	T_I	Re_i
2:(y=6.00)	0.59 cd/m ²	0.51	0.66	12	0.80
1:(y=2.00)	0.66 cd/m ²	0.47	0.68	6	0.36
M5	>= 0.50 cd/m ²	>= 0.35	>= 0.40	<= 15	>= 0.30

Illuminamento Area di calcolo: 33m x 8m (11 x 6 Punti)

\bar{E}_m	E_{min}	U_o	U_d
11.1 lx	5.87 lx	0.53	0.26

Pista ciclabile (Pista ciclabile, Sinistra)

Larghezza	: 4.00 m	Posizione assoluta	: 8.00 m
Distanza dalla strada	: 0.00 m		

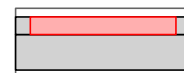

Illuminamento Area di calcolo: 33m x 4m (11 x 3 Punti)

Oggetto : Riqualifica impianto di illuminazione pubblica
Impianto : Comune di Ponte San Pietro (BG)
Numero progetto : 3166
Data : 18.10.2019

RELUX[®]

37 Z204

37.1 Riepilogo, Z204

37.1.1 Panoramica risultato, Z204

	\bar{E}_m	E_{min}	U_o	U_d
	9.62 lx	2.19 lx	0.23	0.10
P4	≥ 5.00 lx	≥ 1.00 lx		

IPEI* : **0.42**

A4+

$D_p / D_{p,ref} = 0.018138 \text{ W/lux/m}^2 / 0.043 \text{ W/lux/m}^2$

Nota: In accordo al DM 27/09/2017 (C.A.M.)

Oggetto : Riqualifica impianto di illuminazione pubblica
 Impianto : Comune di Ponte San Pietro (BG)
 Numero progetto : 3166
 Data : 18.10.2019

RELUX®

38 Z205

38.1 Riepilogo, Z205

38.1.1 Panoramica risultato, Z205

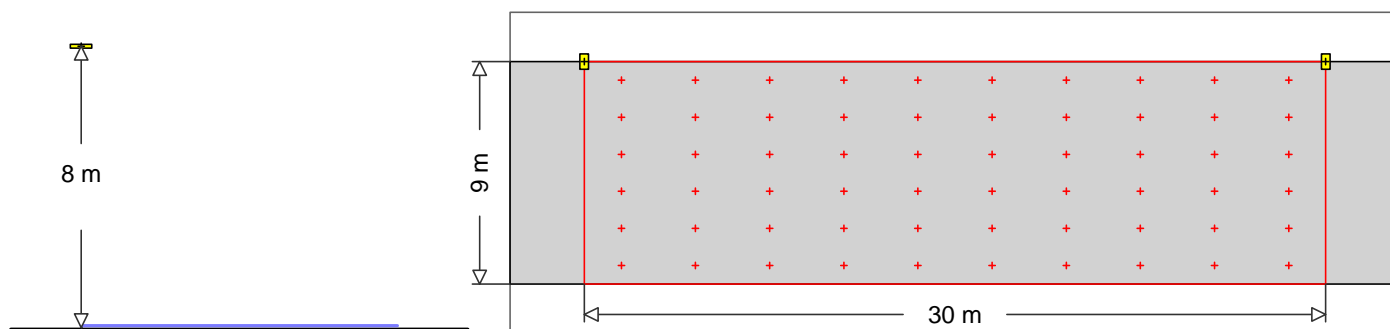

AEC ILLUMINAZIONE SRL
 3  Codice : !ITALO 1 0F3 STW 4.5-3M
 Nome punto luce : ITALO 1 0F3 STW 4.5-3M
 Sorgenti : 1 x L-IT1-0F3-4000-525-3M-70-25 57 W / 5500 lm

MyLumRow

Posizionamento	: Fil a sinistra	Fattore di manut.	: 0.80
Distanza armature	: 30.00 m	Altezza (centro fotom.)	: 8.00 m
Sporgenza	: 0.00 m	Inclinazione	: 0.00 °
Posizione assoluta	: 9.00 m	Classe di abbaglia.	: D4
Potenza/Km	: 1900 W/km	Classe intensità lum.	: G*3

Strada

Larghezza	: 9.00 m	Corsie	: 2
Superficie	: CIE C2, q0=0.07	Superficie (bagnata)	: -none-, q0=1

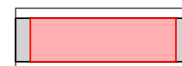

Luminanza Area di calcolo: 30m x 9m (10 x 6 Punti)

Osservatore

2 : x=-60.00m, y=6.75m, z=1.50m

1 : x=-60.00m, y=2.25m, z=1.50m

Lane	\bar{L}_m	U_o	U_I	T_I	Re_i
2:(y=6.75)	0.58 cd/m ²	0.53	0.81	10	0.54
1:(y=2.25)	0.63 cd/m ²	0.50	0.69	6	0.38
M5	≥ 0.50 cd/m ²	≥ 0.35	≥ 0.40	≤ 15	≥ 0.30

Illuminamento Area di calcolo: 30m x 9m (10 x 6 Punti)

\bar{E}_m	E_{min}	U_o	U_d
10.3 lx	4.86 lx	0.47	0.25

IPEI* : 0.48

A3+

Dp / Dp,ref = 0.020431 W/lux/m² / 0.043 W/lux/m²

Nota: In accordo al DM 27/09/2017 (C.A.M.)

Oggetto : Riqualifica impianto di illuminazione pubblica
 Impianto : Comune di Ponte San Pietro (BG)
 Numero progetto : 3166
 Data : 18.10.2019

RELUX®

39 Z206

39.1 Riepilogo, Z206

39.1.1 Panoramica risultato, Z206

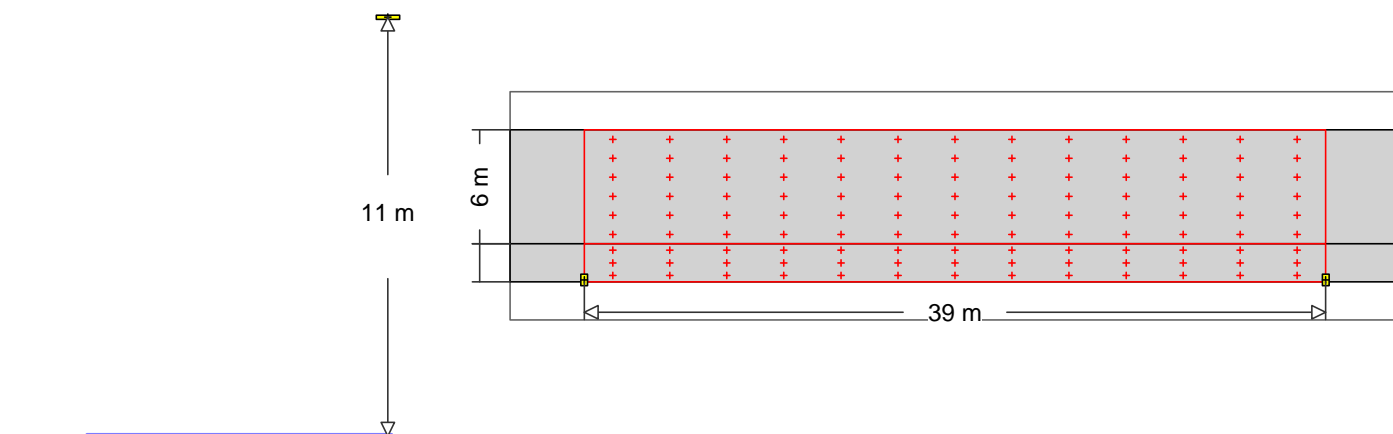

AEC ILLUMINAZIONE SRL
 18  Codice : !ITALO 1 0F3 STE-S 3.7-4M
 Nome punto luce : ITALO 1 0F3 STE-S 3.7-4M
 Sorgenti : 1 x L-IT1-0F3-3000-700-4M-70-25 102 W / 7728 lm

MyLumRow

Posizionamento	: Fila a destra	Fattore di manut.	: 0.80
Distanza armature	: 39.00 m	Altezza (centro fotom.)	: 11.00 m
Sporgenza	: -1.90 m	Inclinazione	: 0.00 °
Posizione assoluta	: -1.90 m	Classe di abbaglia.	: D4
Potenza/Km	: 2615 W/km	Classe intensità lum.	: G*4

Strada

Larghezza	: 6.00 m	Corsie	: 2
Superficie	: CIE C2, q0=0.07	Superficie (bagnata)	: -none-, q0=1

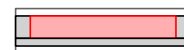

Luminanza Area di calcolo: 39m x 6m (13 x 6 Punti)

Osservatore

2 : x=-60.00m, y=4.50m, z=1.50m

1 : x=-60.00m, y=1.50m, z=1.50m

Lane	\bar{E}_m	U_o	U_I	T_I	Re_i
2:(y=4.50)	0.67 cd/m ²	0.54	0.75	6	0.74
1:(y=1.50)	0.60 cd/m ²	0.55	0.85	8	0.97
M5	≥ 0.50 cd/m ²	≥ 0.35	≥ 0.40	≤ 15	≥ 0.30

Illuminamento Area di calcolo: 39m x 6m (13 x 6 Punti)

\bar{E}_m	E_{min}	U_o	U_d
10.1 lx	6.08 lx	0.60	0.29

Marcia piede (Marcia piede, Destra)

Larghezza	: 2.00 m	Posizione assoluta	: -0.00 m
Distanza dalla strada	: 0.00 m		



Illuminamento Area di calcolo: 39m x 2m (13 x 3 Punti)

Oggetto : Riqualifica impianto di illuminazione pubblica
Impianto : Comune di Ponte San Pietro (BG)
Numero progetto : 3166
Data : 18.10.2019

RELUX[®]

39 Z206

39.1 Riepilogo, Z206

39.1.1 Panoramica risultato, Z206

	\bar{E}_m	E_{min}	U_o	U_d
	11.5 lx	4.97 lx	0.43	0.23
P4	≥ 5.00 lx	≥ 1.00 lx		

IPEI* : **0.73** **A+**

$D_p / D_{p,ref} = 0.031269 \text{ W/lux/m}^2 / 0.043 \text{ W/lux/m}^2$

Nota: In accordo al DM 27/09/2017 (C.A.M.)

Oggetto : Riqualifica impianto di illuminazione pubblica
 Impianto : Comune di Ponte San Pietro (BG)
 Numero progetto : 3166
 Data : 18.10.2019

RELUX®

40 Z207

40.1 Riepilogo, Z207

40.1.1 Panoramica risultato, Z207

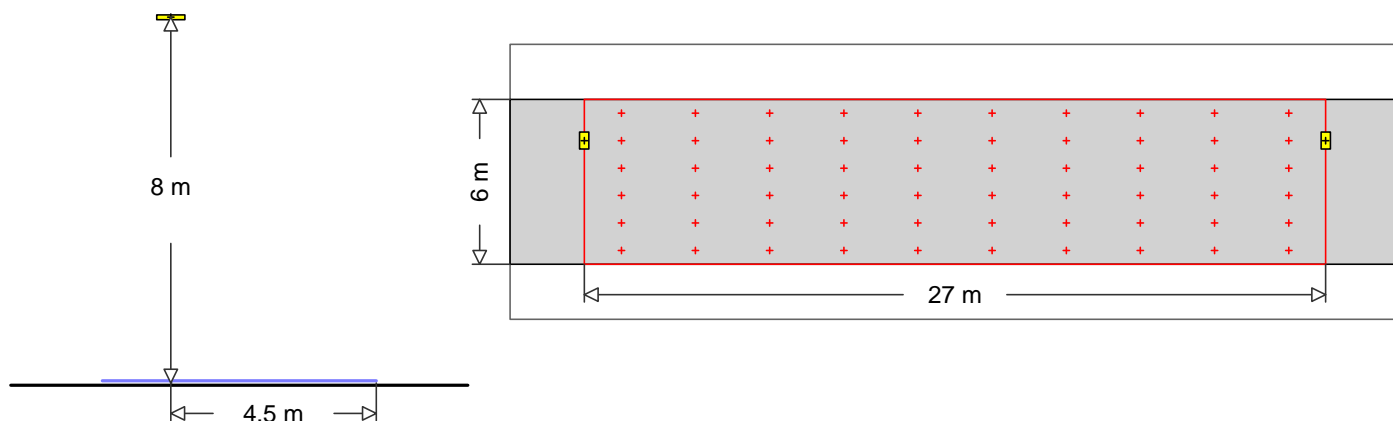

AEC ILLUMINAZIONE SRL

14  Codice : !ITALO 1 0F2H1 STU-M 4.7-2M
 Nome punto luce : ITALO 1 0F2H1 STU-M 4.7-2M
 Sorgenti : 1 x L-IT1-0F2H1-4000-700-2M-70-25 40 W / 3304 lm

MyLumRow

Posizionamento	: Fila a sinistra	Fattore di manut.	: 0.80
Distanza armature	: 27.00 m	Altezza (centro fotom.)	: 8.00 m
Sporgenza	: 1.50 m	Inclinazione	: 0.00 °
Posizione assoluta	: 4.50 m	Classe di abbaglia.	: D4
Potenza/Km	: 1481 W/km	Classe intensità lum.	: G*2

Strada

Larghezza	: 6.00 m	Corsie	: 2
Superficie	: CIE C2, q0=0.07	Superficie (bagnata)	: -none-, q0=1

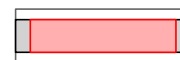

Luminanza

Area di calcolo: 27m x 6m (10 x 6 Punti)

Osservatore

2 : x=-60.00m, y=4.50m, z=1.50m

1 : x=-60.00m, y=1.50m, z=1.50m

Lane	\bar{L}_m	U_o	U_i	T_i	Re_i
2:(y=4.50)	0.55 cd/m ²	0.68	0.83	8	0.44
1:(y=1.50)	0.58 cd/m ²	0.64	0.81	10	0.77
M5	>= 0.50 cd/m ²	>= 0.35	>= 0.40	<= 15	>= 0.30

Illuminamento

Area di calcolo: 27m x 6m (10 x 6 Punti)

\bar{E}_m	E_{min}	U_o	U_d
7.60 lx	3.00 lx	0.40	0.22

IPEI* : **0.76**



Dp / Dp,ref = 0.03249 W/lux/m² / 0.043 W/lux/m²

Nota: In accordo al DM 27/09/2017 (C.A.M.)

Oggetto : Riqualifica impianto di illuminazione pubblica
 Impianto : Comune di Ponte San Pietro (BG)
 Numero progetto : 3166
 Data : 18.10.2019

RELUX®

41 Z210

41.1 Riepilogo, Z210

41.1.1 Panoramica risultato, Z210

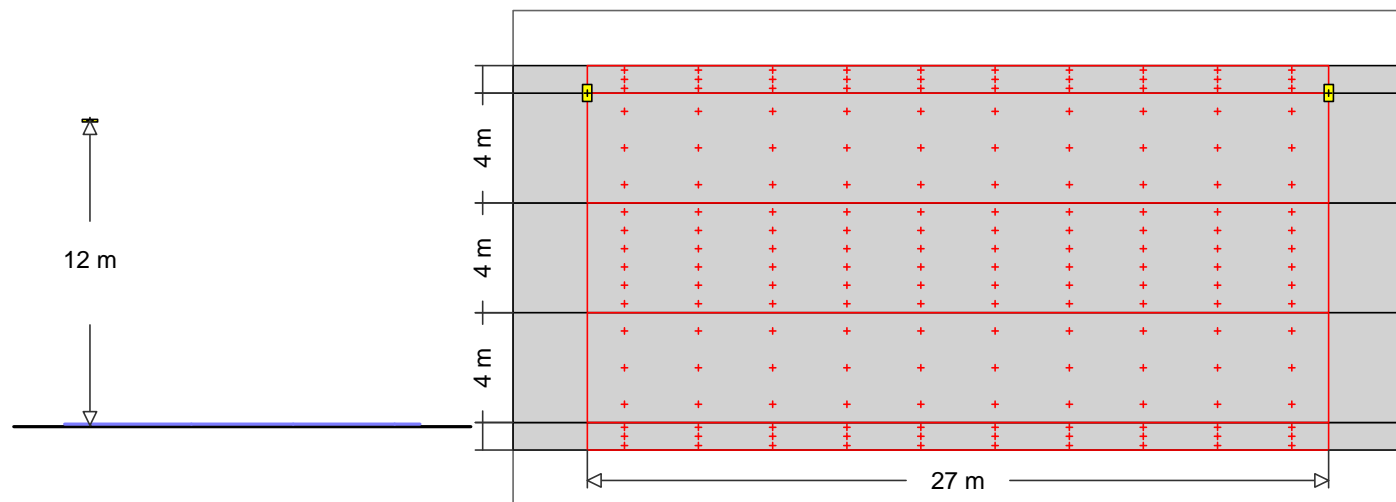

AEC ILLUMINAZIONE SRL

15

 Codice : !ITALO 1 0F2H1 STU-M 4.7-3M
 Nome punto luce : ITALO 1 0F2H1 STU-M 4.7-3M
 Sorgenti : 1 x L-IT1-0F2H1-4000-700-3M-70-25 58 W / 5200 lm

MyLumRow

Posizionamento	: Fila a sinistra	Fattore di manut.	: 0.80
Distanza armature	: 27.00 m	Altezza (centro fotom.)	: 12.00 m
Sporgenza	: -4.00 m	Inclinazione	: 0.00 °
Posizione assoluta	: 8.00 m	Classe di abbaglia.	: D3
Potenza/Km	: 2148 W/km	Classe intensità lum.	: G*2

Strada

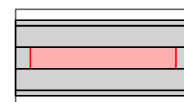
Larghezza	: 4.00 m	Corsie	: 2
Superficie	: CIE C2, q0=0.07	Superficie (bagnata)	: -none-, q0=1



Illuminamento

Area di calcolo: 27m x 4m (10 x 6 Punti)

	\bar{E}_m	E_{min}	U_o	U_d
	7.64 lx	5.74 lx	0.75	0.54
C5	≥ 7.50 lx		≥ 0.40	

Marcia piede (Marcia piede, Sinistra)

Larghezza	: 1.00 m	Posizione assoluta	: 8.00 m
Distanza dalla strada	: 4.00 m		

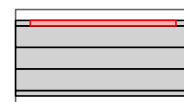

Illuminamento

Area di calcolo: 27m x 1m (10 x 3 Punti)

	\bar{E}_m	E_{min}	U_o	U_d
	7.29 lx	5.03 lx	0.69	0.51
P5	≥ 3.00 lx	≥ 0.60 lx		

Parcheggio (Area generica, Sinistra)

Larghezza	: 4.00 m	Posizione assoluta	: 4.00 m
Distanza dalla strada	: 0.00 m		



Illuminamento

Area di calcolo: 27m x 4m (10 x 3 Punti)

Oggetto : Riqualifica impianto di illuminazione pubblica
 Impianto : Comune di Ponte San Pietro (BG)
 Numero progetto : 3166
 Data : 18.10.2019



41 Z210

41.1 Riepilogo, Z210

41.1.1 Panoramica risultato, Z210

	\bar{E}_m	E_{min}	U_o	U_d
	8.60 lx	6.13 lx	0.71	0.55
P5	≥ 3.00 lx	≥ 0.60 lx		

Parcheggio (Area generica, Destra)

Larghezza : 4.00 m
 Distanza dalla strada : 0.00 m Posizione assoluta : -0.00 m

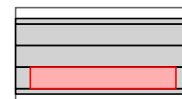

Illuminamento

Area di calcolo: 27m x 4m (10 x 3 Punti)

	\bar{E}_m	E_{min}	U_o	U_d
	6.02 lx	5.42 lx	0.90	0.74
P5	≥ 3.00 lx	≥ 0.60 lx		

Marciapiede (Marciapiede, Destra)

Larghezza : 1.00 m
 Distanza dalla strada : 4.00 m Posizione assoluta : -4.00 m

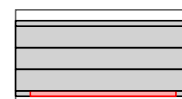

Illuminamento

Area di calcolo: 27m x 1m (10 x 3 Punti)

	\bar{E}_m	E_{min}	U_o	U_d	Esc,min
	4.93 lx	4.54 lx	0.92	0.86	2.50 lx
P5	≥ 3.00 lx	≥ 0.60 lx			≥ 0.60 lx

IPEI* : **0.40**

A4+

$D_p / D_{p,ref} = 0.021211 \text{ W/lux/m}^2 / 0.053 \text{ W/lux/m}^2$

Nota: In accordo al DM 27/09/2017 (C.A.M.)

Oggetto : Riqualifica impianto di illuminazione pubblica
 Impianto : Comune di Ponte San Pietro (BG)
 Numero progetto : 3166
 Data : 18.10.2019

RELUX®

1 Z212

1.1 Riepilogo, Z212

1.1.1 Panoramica risultato, Z212

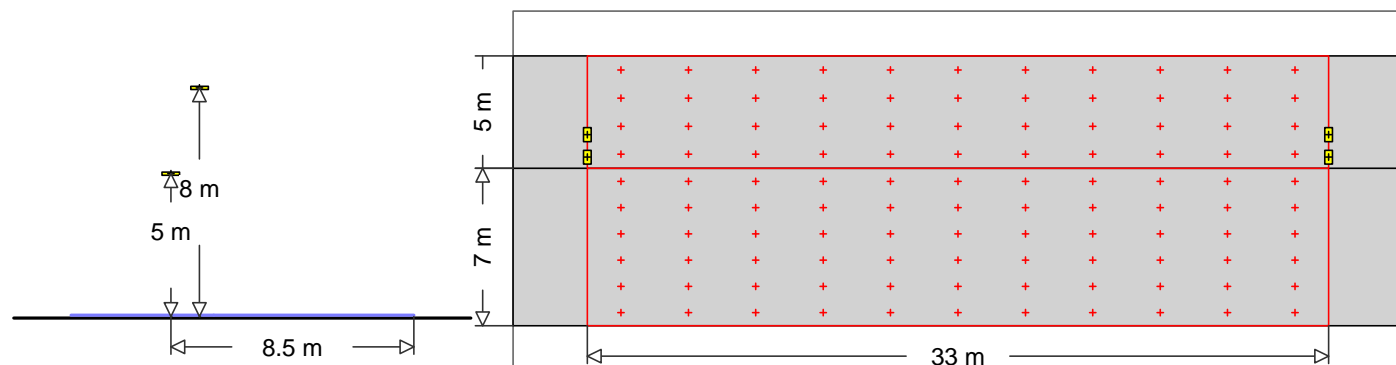

AEC ILLUMINAZIONE SRL

7  Codice : !ITALO 1 0F2H1 STU-M 4.5-4M
 Nome punto luce : ITALO 1 0F2H1 STU-M 4.5-4M
 Sorgenti : 1 x L-IT1-0F2H1-4000-525-4M-70-25 57 W / 5005 lm

MyLumRow

Posizionamento	: Fila a sinistra	Fattore di manut.	: 0.80
Distanza armature	: 33.00 m	Altezza (centro fotom.)	: 8.00 m
Sporgenza	: -0.50 m	Inclinazione	: 0.00 °
Posizione assoluta	: 7.50 m	Classe di abbaglia.	: D3
Potenza/Km	: 1727 W/km	Classe intensità lum.	: G*2

13  Codice : !ITALO 1 0F2H1 STU-M 4.5-2M
 Nome punto luce : ITALO 1 0F2H1 STU-M 4.5-2M
 Sorgenti : 1 x L-IT1-0F2H1-4000-525-2M-70-25 30.5 W / 3000 lm

MyLumRow

Posizionamento	: Fila a destra	Fattore di manut.	: 0.80
Distanza armature	: 33.00 m	Altezza (centro fotom.)	: 5.00 m
Sporgenza	: 8.50 m	Inclinazione	: 0.00 °
Posizione assoluta	: 8.50 m	Classe di abbaglia.	: D4
Potenza/Km	: 924 W/km	Classe intensità lum.	: G*2

Strada

Larghezza	: 7.00 m	Corsie	: 2
Superficie	: CIE C2, q0=0.07	Superficie (bagnata)	: -none-, q0=1

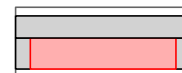

Luminanza Area di calcolo: 33m x 7m (11 x 6 Punti)

Osservatore

2 : x=-60.00m, y=5.25m, z=1.50m

1 : x=-60.00m, y=1.75m, z=1.50m

Oggetto : Riqualifica impianto di illuminazione pubblica
Impianto : Comune di Ponte San Pietro (BG)
Numero progetto : 3166
Data : 18.10.2019

RELUX[®]

1 Z212

1.1 Riepilogo, Z212

1.1.1 Panoramica risultato, Z212

Lane	\bar{I}_m	Uo	UI	TI	Rei
2:(y=5.25)	0.64 cd/m ²	0.47	0.82	14	1.38
1:(y=1.75)	0.71 cd/m ²	0.44	0.78	9	0.61
M5	≥ 0.50 cd/m ²	≥ 0.35	≥ 0.40	≤ 15	≥ 0.30

Illuminamento	Area di calcolo: 33m x 7m (11 x 6 Punti)			
	\bar{E}_m	E _{min}	Uo	Ud
	9.83 lx	5.57 lx	0.57	0.20

Parcheggio (Area generica, Sinistra)

Larghezza : 5.00 m
Distanza dalla strada : 0.00 m Posizione assoluta : 7.00 m

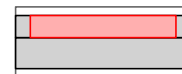

Illuminamento	Area di calcolo: 33m x 5m (11 x 4 Punti)			
	\bar{E}_m	E _{min}	Uo	Ud
	14.3 lx	3.61 lx	0.25	0.09
P4	≥ 5.00 lx	≥ 1.00 lx		

IPEI* : **0.44**

A4+

Dp / Dp,ref = 0.018872 W/lux/m² / 0.043 W/lux/m²

Nota: In accordo al DM 27/09/2017 (C.A.M.)

Oggetto : Riqualifica impianto di illuminazione pubblica
 Impianto : Comune di Ponte San Pietro (BG)
 Numero progetto : 3166
 Data : 18.10.2019

RELUX®

2 Z218

2.1 Riepilogo, Z218

2.1.1 Panoramica risultato, Z218

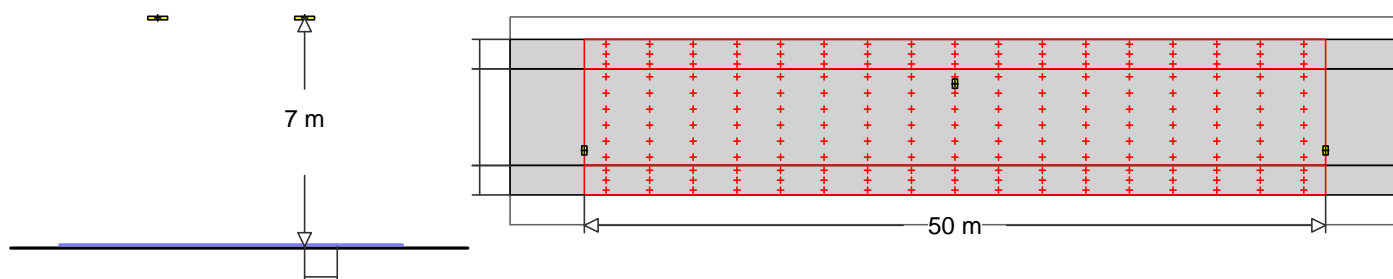

AEC ILLUMINAZIONE SRL

14  Codice : !ITALO 1 0F2H1 STU-M 4.7-2M
 Nome punto luce : ITALO 1 0F2H1 STU-M 4.7-2M
 Sorgenti : 1 x L-IT1-0F2H1-4000-700-2M-70-25 40 W / 3304 lm

MyLumRow

Posizionamento	: Ambo i lati alternanti	Fattore di manut.	: 0.80
Distanza armature	: 50.00 m	Altezza (centro fotom.)	: 7.00 m
Sporgenza	: 1.00 m	Inclinazione	: 0.00 °
Posizione assoluta	: 1.00 m	Classe di abbaglia.	: D4
Potenza/Km	: 1600 W/km	Classe intensità lum.	: G*2

Strada

Larghezza	: 6.50 m	Corsie	: 2
Superficie	: CIE C2, q0=0.07	Superficie (bagnata)	: -none-, q0=1



Illuminamento

Area di calcolo: 50m x 6.5m (17 x 6 Punti)

	\bar{E}_m	E_{min}	U_o	U_d
	9.13 lx	5.12 lx	0.56	0.29
C5	≥ 7.50 lx		≥ 0.40	

Marciapiede (Marciapiede, Sinistra)

Larghezza	: 2.00 m		
Distanza dalla strada	: 0.00 m	Posizione assoluta	: 6.50 m



Illuminamento

Area di calcolo: 50m x 2m (17 x 3 Punti)

	\bar{E}_m	E_{min}	U_o	U_d	Esc,min
	5.99 lx	3.64 lx	0.61	0.26	0.96 lx
P5	≥ 3.00 lx	≥ 0.60 lx			≥ 0.60 lx

Marciapiede (Marciapiede, Destra)

Larghezza	: 2.00 m		
Distanza dalla strada	: 0.00 m	Posizione assoluta	: -0.00 m



Illuminamento

Area di calcolo: 50m x 2m (17 x 3 Punti)

Oggetto : Riqualifica impianto di illuminazione pubblica
Impianto : Comune di Ponte San Pietro (BG)
Numero progetto : 3166
Data : 18.10.2019

RELUX[®]

2 Z218

2.1 Riepilogo, Z218

2.1.1 Panoramica risultato, Z218

	\bar{E}_m	E_{min}	U_o	U_d	Esc,min
	6.04 lx	3.54 lx	0.58	0.26	1.00 lx
P5	≥ 3.00 lx	≥ 0.60 lx			≥ 0.60 lx

IPEI* : **0.36**

A4+

Dp / Dp,ref = 0.019181 W/lux/m² / 0.053 W/lux/m²

Nota: In accordo al DM 27/09/2017 (C.A.M.)

Oggetto : Riqualifica impianto di illuminazione pubblica
 Impianto : Comune di Ponte San Pietro (BG)
 Numero progetto : 3166
 Data : 18.10.2019

RELUX®

3 Z219

3.1 Riepilogo, Z219

3.1.1 Panoramica risultato, Z219

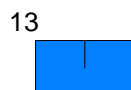
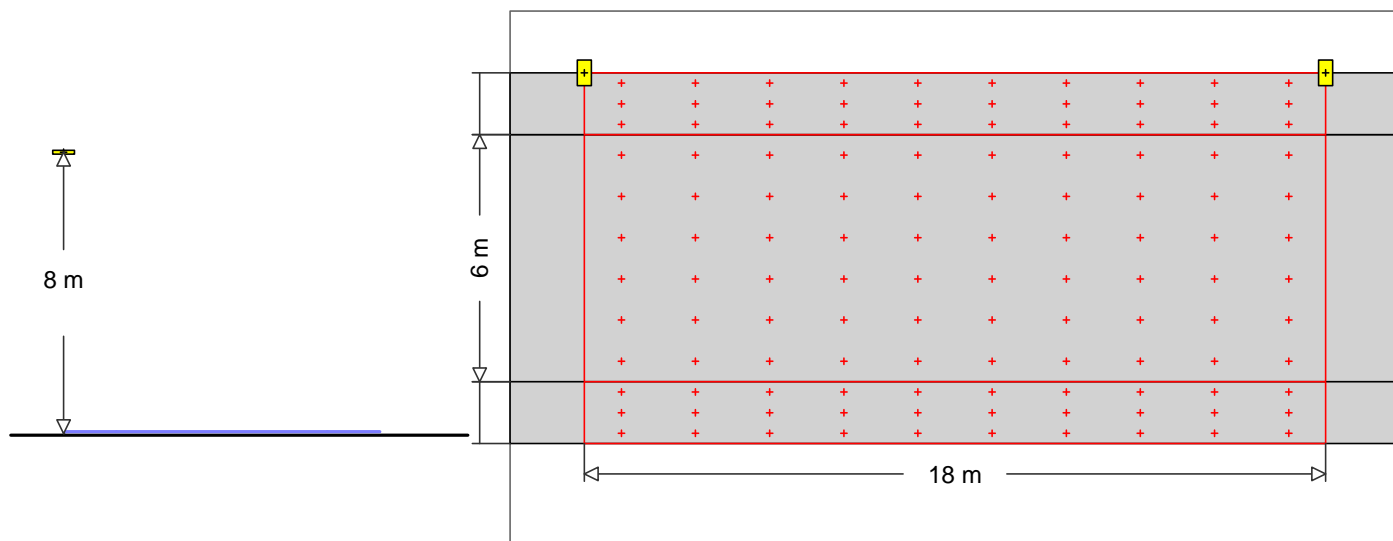

AEC ILLUMINAZIONE SRL

Codice : !ITALO 1 0F2H1 STU-M 4.5-2M
 Nome punto luce : ITALO 1 0F2H1 STU-M 4.5-2M
 Sorgenti : 1 x L-IT1-0F2H1-4000-525-2M-70-25 30.5 W / 3000 lm

MyLumRow

Posizionamento	: Fila a sinistra	Fattore di manut.	: 0.80
Distanza armature	: 18.00 m	Altezza (centro fotom.)	: 8.00 m
Sporgenza	: -1.50 m	Inclinazione	: 0.00 °
Posizione assoluta	: 7.50 m	Classe di abbaglia.	: D4
Potenza/Km	: 1694 W/km	Classe intensità lum.	: G*2

Strada

Larghezza	: 6.00 m	Corsie	: 2
Superficie	: CIE C2, q0=0.07	Superficie (bagnata)	: -none-, q0=1

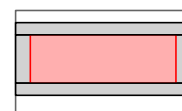

Illuminamento

Area di calcolo: 18m x 6m (10 x 6 Punti)

	\bar{E}_m	E_{min}	U_o	U_d
	9.54 lx	7.36 lx	0.77	0.51
C5	≥ 7.50 lx		≥ 0.40	

Marciapiede (Marciapiede, Sinistra)

Larghezza	: 1.50 m	Posizione assoluta	: 6.00 m
Distanza dalla strada	: 0.00 m		

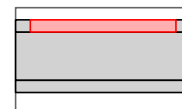

Illuminamento

Area di calcolo: 18m x 1.5m (10 x 3 Punti)

	\bar{E}_m	E_{min}	U_o	U_d
	10.9 lx	7.70 lx	0.71	0.54
P5	≥ 3.00 lx	≥ 0.60 lx		

Marciapiede (Marciapiede, Destra)

Larghezza	: 1.50 m	Posizione assoluta	: -0.00 m
Distanza dalla strada	: 0.00 m		

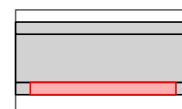

Illuminamento

Area di calcolo: 18m x 1.5m (10 x 3 Punti)

Oggetto : Riqualifica impianto di illuminazione pubblica
Impianto : Comune di Ponte San Pietro (BG)
Numero progetto : 3166
Data : 18.10.2019

RELUX[®]

3 Z219

3.1 Riepilogo, Z219

3.1.1 Panoramica risultato, Z219

	\bar{E}_m	E_{min}	U_o	U_d	Esc,min
	6.46 lx	5.67 lx	0.88	0.79	2.80 lx
P5	≥ 3.00 lx	≥ 0.60 lx			≥ 0.60 lx

IPEI* : **0.38**

A4+

Dp / Dp,ref = 0.020352 W/lux/m² / 0.053 W/lux/m²

Nota: In accordo al DM 27/09/2017 (C.A.M.)

Oggetto : Riqualifica impianto di illuminazione pubblica
 Impianto : Comune di Ponte San Pietro (BG)
 Numero progetto : 3166
 Data : 18.10.2019

RELUX®

4 Z223

4.1 Riepilogo, Z223

4.1.1 Panoramica risultato, Z223

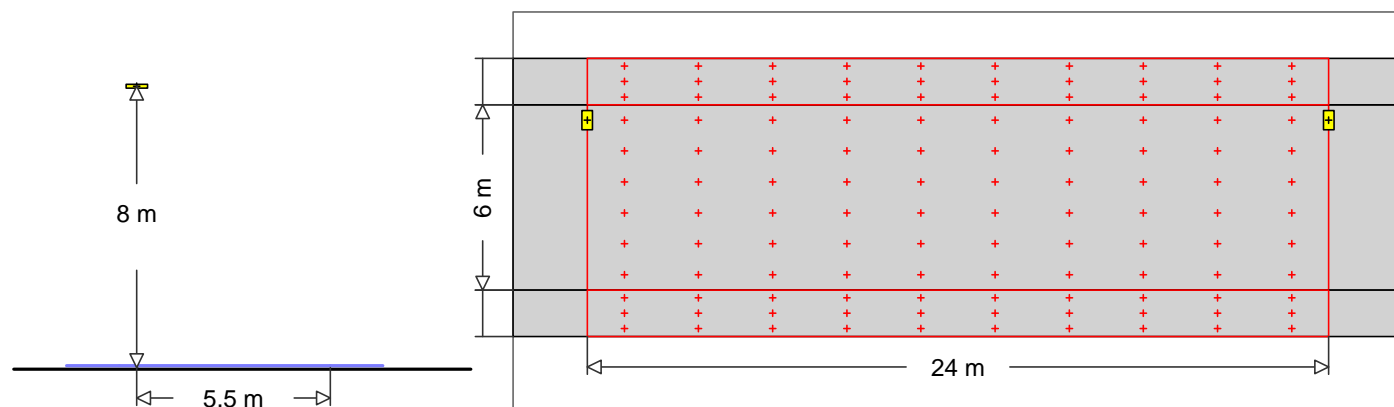

AEC ILLUMINAZIONE SRL

18

 Codice : !ITALO 1 0F2H1 STU-S 3.5-3M
 Nome punto luce : ITALO 1 0F2H1 STU-S 3.5-3M
 Sorgenti : 1 x L-IT1-0F2H1-3000-525-3M-70-25 44 W / 3409 lm

MyLumRow

Posizionamento	: Fila a sinistra	Fattore di manut.	: 0.80
Distanza armature	: 24.00 m	Altezza (centro fotom.)	: 8.00 m
Sporgenza	: 0.50 m	Inclinazione	: 0.00 °
Posizione assoluta	: 5.50 m	Classe di abbaglia.	: D4
Potenza/Km	: 1833 W/km	Classe intensità lum.	: G*2

Strada

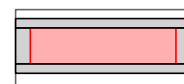
Larghezza	: 6.00 m	Corsie	: 2
Superficie	: CIE C2, q0=0.07	Superficie (bagnata)	: -none-, q0=1



Illuminamento

Area di calcolo: 24m x 6m (10 x 6 Punti)

	\bar{E}_m	E_{min}	U_o	U_d
	9.57 lx	5.30 lx	0.55	0.33
C5	≥ 7.50 lx		≥ 0.40	

Marciapiede (Marciapiede, Sinistra)

Larghezza	: 1.50 m	Posizione assoluta	: 6.00 m
Distanza dalla strada	: 0.00 m		

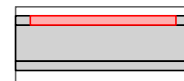

Illuminamento

Area di calcolo: 24m x 1.5m (10 x 3 Punti)

	\bar{E}_m	E_{min}	U_o	U_d
	7.16 lx	3.22 lx	0.45	0.26
P5	≥ 3.00 lx	≥ 0.60 lx		

Marciapiede (Marciapiede, Destra)

Larghezza	: 1.50 m	Posizione assoluta	: -0.00 m
Distanza dalla strada	: 0.00 m		

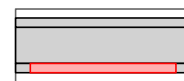

Illuminamento

Area di calcolo: 24m x 1.5m (10 x 3 Punti)

Oggetto : Riqualifica impianto di illuminazione pubblica
Impianto : Comune di Ponte San Pietro (BG)
Numero progetto : 3166
Data : 18.10.2019

RELUX[®]

4 Z223

4.1 Riepilogo, Z223

4.1.1 Panoramica risultato, Z223

	\bar{E}_m	E_{min}	U_o	U_d	Esc,min
	7.45 lx	6.53 lx	0.88	0.73	2.82 lx
P5	≥ 3.00 lx	≥ 0.60 lx			≥ 0.60 lx

IPEI* : **0.44**

A4+

$D_p / D_{p,ref} = 0.023095 \text{ W/lux/m}^2 / 0.053 \text{ W/lux/m}^2$

Nota: In accordo al DM 27/09/2017 (C.A.M.)

Oggetto : Riqualifica impianto di illuminazione pubblica
 Impianto : Comune di Ponte San Pietro (BG)
 Numero progetto : 3166
 Data : 18.10.2019

RELUX®

5 Z224

5.1 Riepilogo, Z224

5.1.1 Panoramica risultato, Z224

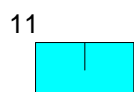
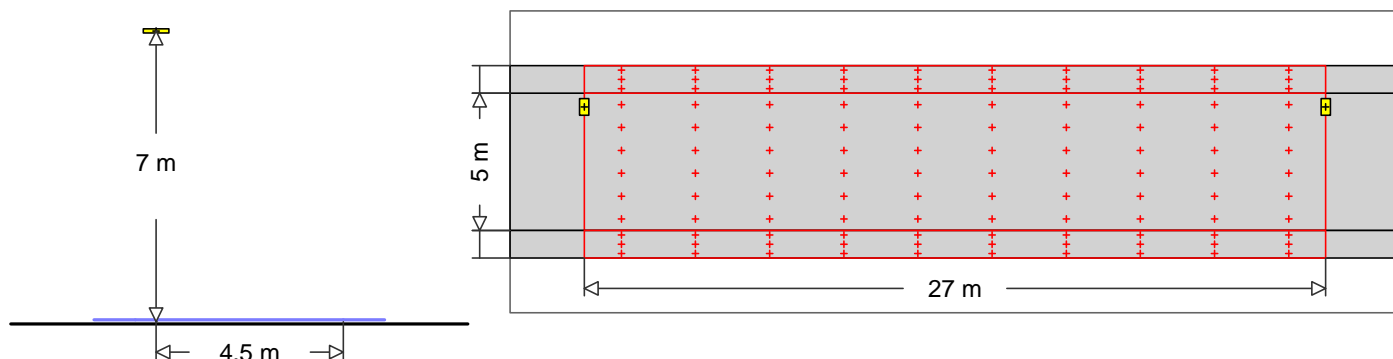

AEC ILLUMINAZIONE SRL

Codice : !ITALO 1 0F2H1 STU-S 4.5-2M
 Nome punto luce : ITALO 1 0F2H1 STU-S 4.5-2M
 Sorgenti : 1 x L-IT1-0F2H1-4000-525-2M-70-25 30.5 W / 2583 lm

MyLumRow

Posizionamento	: Fila a sinistra	Fattore di manut.	: 0.80
Distanza armature	: 27.00 m	Altezza (centro fotom.)	: 7.00 m
Sporgenza	: 0.50 m	Inclinazione	: 0.00 °
Posizione assoluta	: 4.50 m	Classe di abbaglia.	: D3
Potenza/Km	: 1130 W/km	Classe intensità lum.	: G*2

Strada

Larghezza	: 5.00 m	Corsie	: 2
Superficie	: CIE C2, q0=0.07	Superficie (bagnata)	: -none-, q0=1

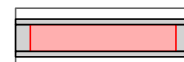

Luminanza

Area di calcolo: 27m x 5m (10 x 6 Punti)

Osservatore

2 : x=-60.00m, y=3.75m, z=1.50m

1 : x=-60.00m, y=1.25m, z=1.50m

Lane	\bar{L}_m	U_o	U_i	T_i	Re_i
2:(y=3.75)	0.55 cd/m ²	0.59	0.82	12	0.52
1:(y=1.25)	0.59 cd/m ²	0.62	0.84	10	0.77
M5	≥ 0.50 cd/m ²	≥ 0.35	≥ 0.40	≤ 15	≥ 0.30

Illuminamento

Area di calcolo: 27m x 5m (10 x 6 Punti)

\bar{E}_m	E_{min}	U_o	U_d
7.46 lx	3.58 lx	0.48	0.24

Marciaiede (Marciaiede, Sinistra)

Larghezza	: 1.00 m	Posizione assoluta	: 5.00 m
Distanza dalla strada	: 0.00 m		

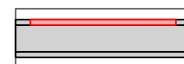

Illuminamento

Area di calcolo: 27m x 1m (10 x 3 Punti)

Oggetto : Riqualifica impianto di illuminazione pubblica
 Impianto : Comune di Ponte San Pietro (BG)
 Numero progetto : 3166
 Data : 18.10.2019



5 Z224

5.1 Riepilogo, Z224

5.1.1 Panoramica risultato, Z224

	\bar{E}_m	E_{min}	U_o	U_d
	5.67 lx	2.30 lx	0.40	0.20
P4	≥ 5.00 lx	≥ 1.00 lx		

Marciapiede (Marciapiede, Destra)

Larghezza : 1.00 m

Distanza dalla strada : 0.00 m

Posizione assoluta : -0.00 m

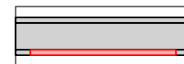

Illuminamento

Area di calcolo: 27m x 1m (10 x 3 Punti)

	\bar{E}_m	E_{min}	U_o	U_d	Esc,min
	6.10 lx	4.86 lx	0.80	0.56	1.80 lx
P4	≥ 5.00 lx	≥ 1.00 lx			≥ 1.00 lx

IPEI* : 0.54

A3+

$D_p / D_{p,ref} = 0.023028 \text{ W/lux/m}^2 / 0.043 \text{ W/lux/m}^2$

Nota: In accordo al DM 27/09/2017 (C.A.M.)

Oggetto : Riqualifica impianto di illuminazione pubblica
 Impianto : Comune di Ponte San Pietro (BG)
 Numero progetto : 3166
 Data : 18.10.2019

RELUX®

6 Z229

6.1 Riepilogo, Z229

6.1.1 Panoramica risultato, Z229

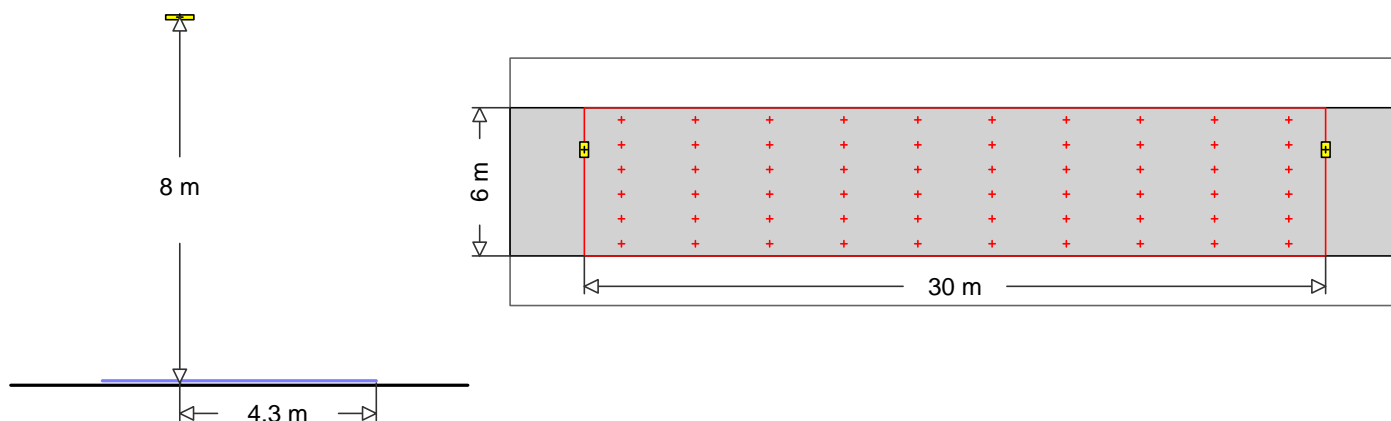

12



AEC ILLUMINAZIONE SRL

Codice : !ITALO 1 0F2H1 STU-S 4.7-2M
 Nome punto luce : ITALO 1 0F2H1 STU-S 4.7-2M
 Sorgenti : 1 x L-IT1-0F2H1-4000-700-2M-70-25 40 W / 3304 lm

MyLumRow

Posizionamento	: Fila a sinistra	Fattore di manut.	: 0.80
Distanza armature	: 30.00 m	Altezza (centro fotom.)	: 8.00 m
Sporgenza	: 1.70 m	Inclinazione	: 0.00 °
Posizione assoluta	: 4.30 m	Classe di abbaglia.	: D3
Potenza/Km	: 1333 W/km	Classe intensità lum.	: G*2

Strada

Larghezza	: 6.00 m	Corsie	: 2
Superficie	: CIE C2, q0=0.07	Superficie (bagnata)	: -none-, q0=1

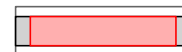

Luminanza

Area di calcolo: 30m x 6m (10 x 6 Punti)

Osservatore

2 : x=-60.00m, y=4.50m, z=1.50m

1 : x=-60.00m, y=1.50m, z=1.50m

Lane	\bar{E}_m	U_o	U_I	T_I	Re_i
2:(y=4.50)	0.55 cd/m ²	0.67	0.79	9	0.31
1:(y=1.50)	0.58 cd/m ²	0.62	0.83	11	0.78
M5	>= 0.50 cd/m ²	>= 0.35	>= 0.40	<= 15	>= 0.30

Illuminamento

Area di calcolo: 30m x 6m (10 x 6 Punti)

\bar{E}_m	E_{min}	U_o	U_d
7.29 lx	2.64 lx	0.36	0.18

IPEI* : 0.71

A+

Dp / Dp,ref = 0.030461 W/lux/m² / 0.043 W/lux/m²

Nota: In accordo al DM 27/09/2017 (C.A.M.)

Oggetto : Riqualifica impianto di illuminazione pubblica
 Impianto : Comune di Ponte San Pietro (BG)
 Numero progetto : 3166
 Data : 18.10.2019

RELUX®

7 Z230

7.1 Riepilogo, Z230

7.1.1 Panoramica risultato, Z230

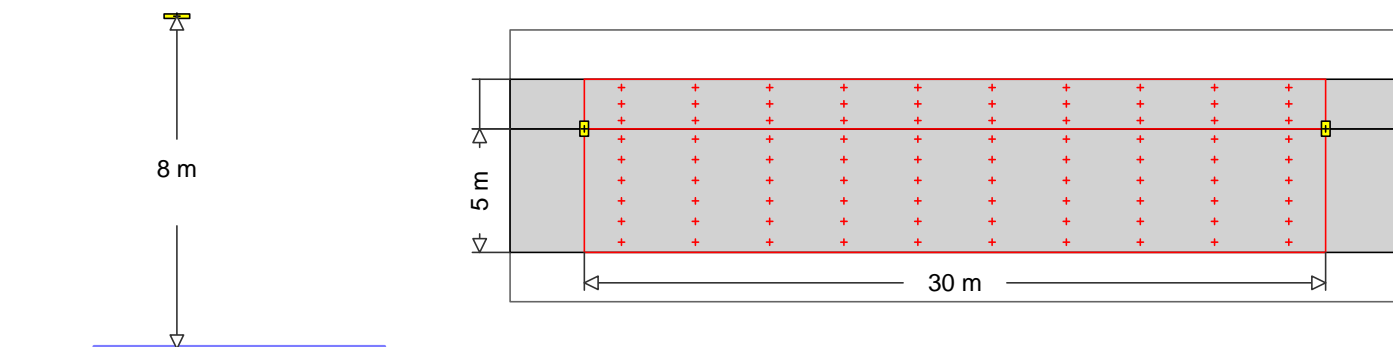

12



AEC ILLUMINAZIONE SRL

Codice : !ITALO 1 0F2H1 STU-S 4.7-2M
 Nome punto luce : ITALO 1 0F2H1 STU-S 4.7-2M
 Sorgenti : 1 x L-IT1-0F2H1-4000-700-2M-70-25 40 W / 3304 lm

MyLumRow

Posizionamento	: Fil a sinistra	Fattore di manut.	: 0.80
Distanza armature	: 30.00 m	Altezza (centro fotom.)	: 8.00 m
Sporgenza	: 0.00 m	Inclinazione	: 0.00 °
Posizione assoluta	: 5.00 m	Classe di abbaglia.	: D3
Potenza/Km	: 1333 W/km	Classe intensità lum.	: G*2

Strada

Larghezza	: 5.00 m	Corsie	: 2
Superficie	: CIE C2, q0=0.07	Superficie (bagnata)	: -none-, q0=1

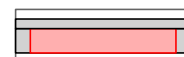

Luminanza

Area di calcolo: 30m x 5m (10 x 6 Punti)

Osservatore

2 : x=-60.00m, y=3.75m, z=1.50m

1 : x=-60.00m, y=1.25m, z=1.50m

Lane	\bar{E}_m	U_o	U_i	T_i	Re_i
2:(y=3.75)	0.56 cd/m ²	0.60	0.83	11	0.68
1:(y=1.25)	0.61 cd/m ²	0.62	0.83	9	0.80
M5	>= 0.50 cd/m ²	>= 0.35	>= 0.40	<= 15	>= 0.30

Illuminamento

Area di calcolo: 30m x 5m (10 x 6 Punti)

\bar{E}_m	E_{min}	U_o	U_d
7.63 lx	3.97 lx	0.52	0.27

Marcia piede (Marcia piede, Sinistra)

Larghezza	: 2.00 m	Posizione assoluta	: 5.00 m
Distanza dalla strada	: 0.00 m		

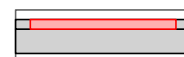

Illuminamento

Area di calcolo: 30m x 2m (10 x 3 Punti)

Oggetto : Riqualifica impianto di illuminazione pubblica
Impianto : Comune di Ponte San Pietro (BG)
Numero progetto : 3166
Data : 18.10.2019

RELUX[®]

7 Z230

7.1 Riepilogo, Z230

7.1.1 Panoramica risultato, Z230

	\bar{E}_m	E_{min}	U_o	U_d
	5.86 lx	2.20 lx	0.38	0.19
P4	≥ 5.00 lx	≥ 1.00 lx		

IPEI* : **0.62**

A++

$D_p / D_{p,ref} = 0.026738 \text{ W/lux/m}^2 / 0.043 \text{ W/lux/m}^2$

Nota: In accordo al DM 27/09/2017 (C.A.M.)

Oggetto : Riqualifica impianto di illuminazione pubblica
 Impianto : Comune di Ponte San Pietro (BG)
 Numero progetto : 3166
 Data : 18.10.2019

RELUX®

8 Z231

8.1 Riepilogo, Z231

8.1.1 Panoramica risultato, Z231

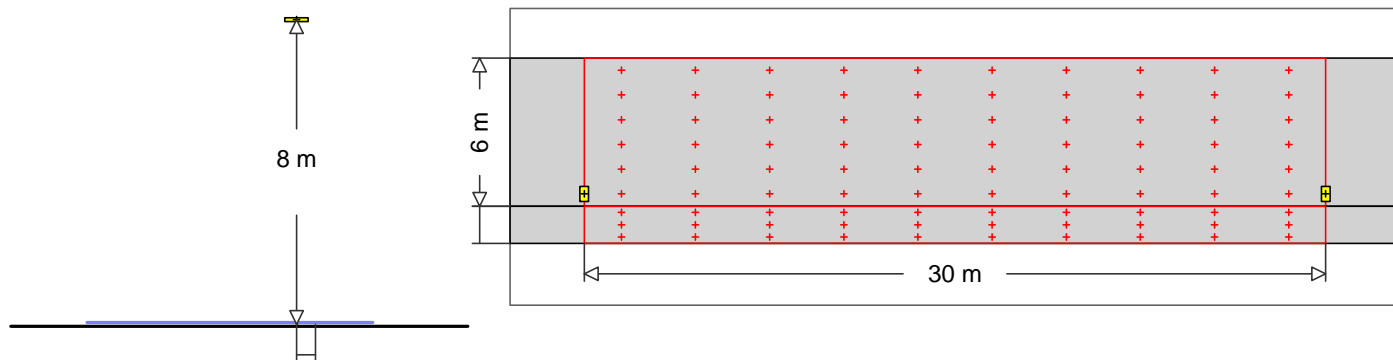

12



AEC ILLUMINAZIONE SRL

Codice : !ITALO 1 0F2H1 STU-S 4.7-2M
 Nome punto luce : ITALO 1 0F2H1 STU-S 4.7-2M
 Sorgenti : 1 x L-IT1-0F2H1-4000-700-2M-70-25 40 W / 3304 lm

MyLumRow

Posizionamento	: Fila a destra	Fattore di manut.	: 0.80
Distanza armature	: 30.00 m	Altezza (centro fotom.)	: 8.00 m
Sporgenza	: 0.50 m	Inclinazione	: 0.00 °
Posizione assoluta	: 0.50 m	Classe di abbaglia.	: D3
Potenza/Km	: 1333 W/km	Classe intensità lum.	: G*2

Strada

Larghezza	: 6.00 m	Corsie	: 2
Superficie	: CIE C2, q0=0.07	Superficie (bagnata)	: -none-, q0=1

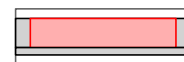

Luminanza

Area di calcolo: 30m x 6m (10 x 6 Punti)

Osservatore

2 : x=-60.00m, y=4.50m, z=1.50m

1 : x=-60.00m, y=1.50m, z=1.50m

Lane	\bar{E}_m	U_o	U_i	T_i	Re_i
2:(y=4.50)	0.59 cd/m ²	0.60	0.84	9	0.74
1:(y=1.50)	0.54 cd/m ²	0.58	0.83	11	0.52
M5	>= 0.50 cd/m ²	>= 0.35	>= 0.40	<= 15	>= 0.30

Illuminamento

Area di calcolo: 30m x 6m (10 x 6 Punti)

\bar{E}_m	E_{min}	U_o	U_d
7.46 lx	3.74 lx	0.50	0.26

Marcia piede (Marcia piede, Destra)

Larghezza	: 1.50 m	Posizione assoluta	: -0.00 m
Distanza dalla strada	: 0.00 m		



Illuminamento

Area di calcolo: 30m x 1.5m (10 x 3 Punti)

Oggetto : Riqualifica impianto di illuminazione pubblica
Impianto : Comune di Ponte San Pietro (BG)
Numero progetto : 3166
Data : 18.10.2019

RELUX[®]

8 Z231

8.1 Riepilogo, Z231

8.1.1 Panoramica risultato, Z231

	\bar{E}_m	E_{min}	U_o	U_d
	5.57 lx	2.12 lx	0.38	0.19
P4	≥ 5.00 lx	≥ 1.00 lx		

IPEI* : **0.58**

A++

Dp / Dp,ref = 0.025106 W/lux/m² / 0.043 W/lux/m²

Nota: In accordo al DM 27/09/2017 (C.A.M.)

Oggetto : Riqualifica impianto di illuminazione pubblica
 Impianto : Comune di Ponte San Pietro (BG)
 Numero progetto : 3166
 Data : 18.10.2019

RELUX®

9 Z232

9.1 Riepilogo, Z232

9.1.1 Panoramica risultato, Z232

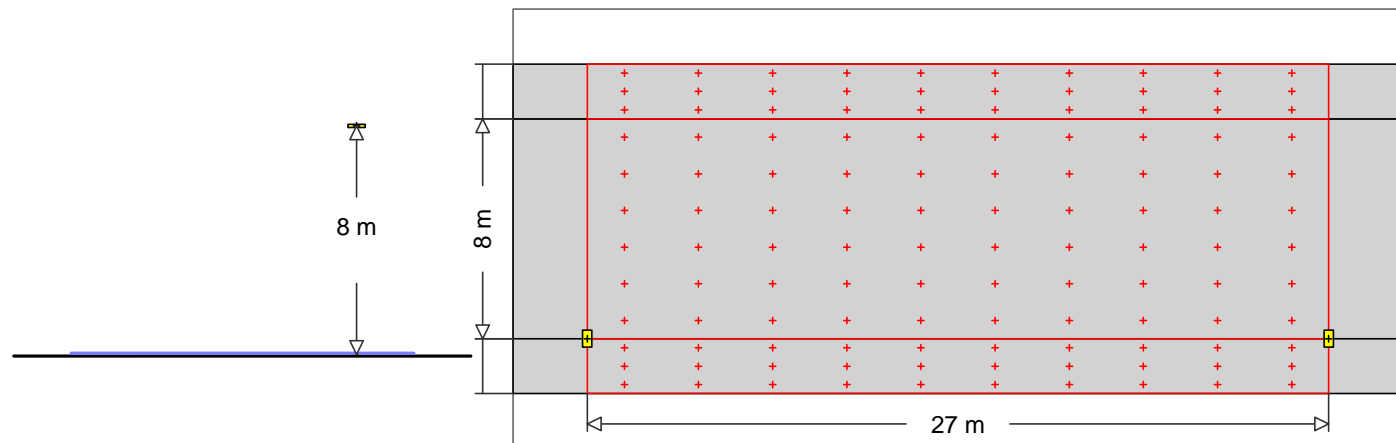

AEC ILLUMINAZIONE SRL

1  Codice : !ITALO 1 0F3 STW 4.7-2M
 Nome punto luce : ITALO 1 0F3 STW 4.7-2M
 Sorgenti : 1 x L-IT1-0F3-4000-700-2M-70-25 52 W / 4571 lm

MyLumRow

Posizionamento	: Fila a destra	Fattore di manut.	: 0.80
Distanza armature	: 27.00 m	Altezza (centro fotom.)	: 8.00 m
Sporgenza	: 0.00 m	Inclinazione	: 0.00 °
Posizione assoluta	: 0.00 m	Classe di abbaglia.	: D4
Potenza/Km	: 1926 W/km	Classe intensità lum.	: G*3

Strada

Larghezza	: 8.00 m	Corsie	: 2
Superficie	: CIE C2, q0=0.07	Superficie (bagnata)	: -none-, q0=1

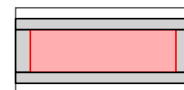

Luminanza

Area di calcolo: 27m x 8m (10 x 6 Punti)

Osservatore

2 : x=-60.00m, y=6.00m, z=1.50m

1 : x=-60.00m, y=2.00m, z=1.50m

Lane	\bar{L}_m	U_o	U_I	T_I	Re_i
2:(y=6.00)	0.61 cd/m ²	0.58	0.69	6	0.52
1:(y=2.00)	0.56 cd/m ²	0.60	0.87	9	0.60
M5	>= 0.50 cd/m ²	>= 0.35	>= 0.40	<= 15	>= 0.30

Illuminamento

Area di calcolo: 27m x 8m (10 x 6 Punti)

\bar{E}_m	E_{min}	U_o	U_d
9.80 lx	4.82 lx	0.49	0.29

Marciaiede (Marciaiede, Sinistra)

Larghezza	: 2.00 m	Posizione assoluta	: 8.00 m
Distanza dalla strada	: 0.00 m		



Illuminamento

Area di calcolo: 27m x 2m (10 x 3 Punti)

Oggetto : Riqualifica impianto di illuminazione pubblica
Impianto : Comune di Ponte San Pietro (BG)
Numero progetto : 3166
Data : 18.10.2019

RELUX[®]

9 Z232

9.1 Riepilogo, Z232

9.1.1 Panoramica risultato, Z232

	\bar{E}_m	E_{min}	U_o	U_d	Esc,min
	6.50 lx	4.95 lx	0.76	0.57	1.80 lx
P4	≥ 5.00 lx	≥ 1.00 lx			≥ 1.00 lx

Marciapiede (Marciapiede, Destra)

Larghezza : 2.00 m

Distanza dalla strada : 0.00 m

Posizione assoluta : -0.00 m

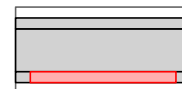

Illuminamento

Area di calcolo: 27m x 2m (10 x 3 Punti)

	\bar{E}_m	E_{min}	U_o	U_d
	7.67 lx	2.64 lx	0.34	0.17
P4	≥ 5.00 lx	≥ 1.00 lx		

IPEI* : 0.42

A4+

Dp / Dp,ref = 0.018051 W/lux/m² / 0.043 W/lux/m²

Nota: In accordo al DM 27/09/2017 (C.A.M.)

Oggetto : Riqualifica impianto di illuminazione pubblica
 Impianto : Comune di Ponte San Pietro (BG)
 Numero progetto : 3166
 Data : 18.10.2019

RELUX®

10 Z236

10.1 Riepilogo, Z236

10.1.1 Panoramica risultato, Z236

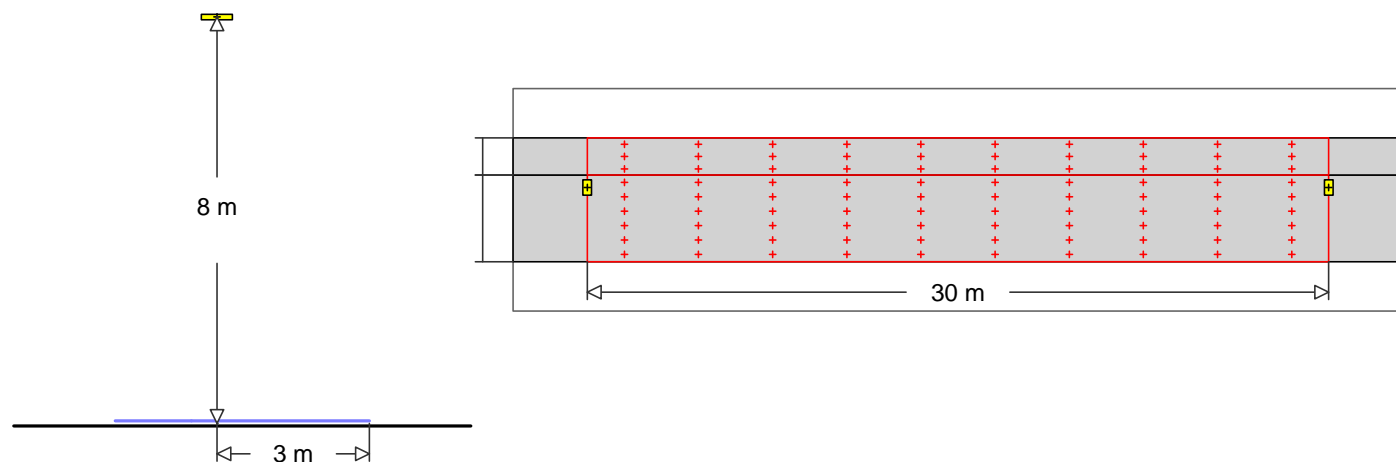

AEC ILLUMINAZIONE SRL

14
 Codice : !ITALO 1 0F2H1 STU-M 4.7-2M
 Nome punto luce : ITALO 1 0F2H1 STU-M 4.7-2M
 Sorgenti : 1 x L-IT1-0F2H1-4000-700-2M-70-25 40 W / 3304 lm

MyLumRow

Posizionamento	: Filà a sinistra	Fattore di manut.	: 0.80
Distanza armature	: 30.00 m	Altezza (centro fotom.)	: 8.00 m
Sporgenza	: 0.50 m	Inclinazione	: 0.00 °
Posizione assoluta	: 3.00 m	Classe di abbaglia.	: D4
Potenza/Km	: 1333 W/km	Classe intensità lum.	: G*2

Strada

Larghezza	: 3.50 m	Corsie	: 2
Superficie	: CIE C2, q0=0.07	Superficie (bagnata)	: -none-, q0=1

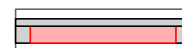

Luminanza Area di calcolo: 30m x 3.5m (10 x 6 Punti)

Osservatore

2 : x=-60.00m, y=2.63m, z=1.50m

1 : x=-60.00m, y=0.88m, z=1.50m

Lane	\bar{I}_m	Uo	UI	TI	Rei
2:(y=2.63)	0.56 cd/m ²	0.79	0.84	8	0.75
1:(y=0.88)	0.59 cd/m ²	0.81	0.87	9	0.88
M5	>= 0.50 cd/m ²	>= 0.35	>= 0.40	<= 15	>= 0.30

Illuminamento Area di calcolo: 30m x 3.5m (10 x 6 Punti)

\bar{E}_m	E _{min}	Uo	Ud
7.26 lx	3.16 lx	0.44	0.24

Marcia piede (Marcia piede, Sinistra)

Larghezza	: 1.50 m	Posizione assoluta	: 3.50 m
Distanza dalla strada	: 0.00 m		



Illuminamento Area di calcolo: 30m x 1.5m (10 x 3 Punti)

Oggetto : Riqualifica impianto di illuminazione pubblica
Impianto : Comune di Ponte San Pietro (BG)
Numero progetto : 3166
Data : 18.10.2019

RELUX[®]

10 Z236

10.1 Riepilogo, Z236

10.1.1 Panoramica risultato, Z236

	\bar{E}_m	E_{min}	U_o	U_d
	5.31 lx	1.91 lx	0.36	0.17
P4	≥ 5.00 lx	≥ 1.00 lx		

IPEI* : **0.93**

B

$D_p / D_{p,ref} = 0.039944$ W/lux/m² / 0.043 W/lux/m²

Nota: In accordo al DM 27/09/2017 (C.A.M.)

Oggetto : Riqualifica impianto di illuminazione pubblica
 Impianto : Comune di Ponte San Pietro (BG)
 Numero progetto : 3166
 Data : 18.10.2019

RELUX®

11 Z237

11.1 Riepilogo, Z237

11.1.1 Panoramica risultato, Z237

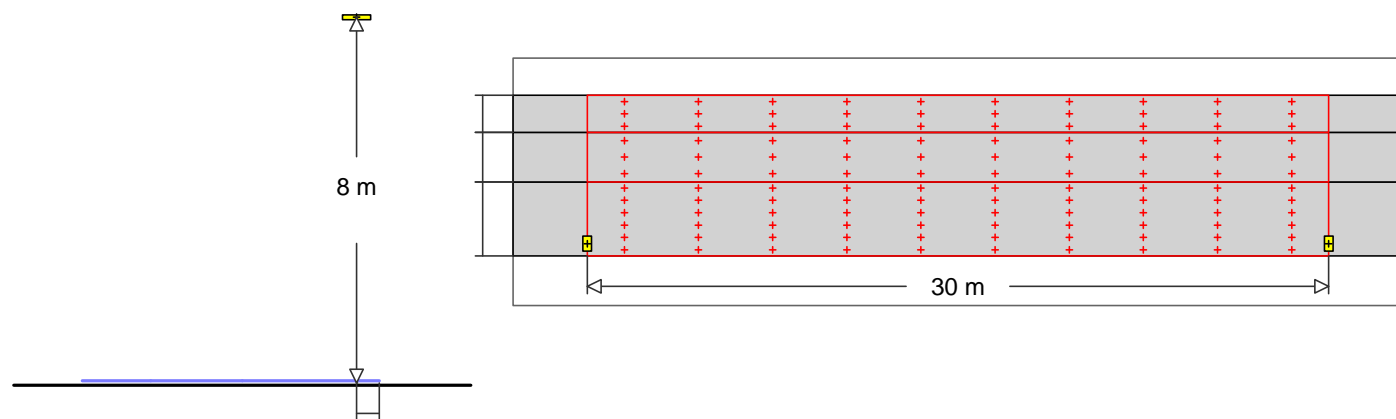

14 AEC ILLUMINAZIONE SRL
 Codice : !ITALO 1 0F2H1 STU-M 4.7-2M
 Nome punto luce : ITALO 1 0F2H1 STU-M 4.7-2M
 Sorgenti : 1 x L-IT1-0F2H1-4000-700-2M-70-25 40 W / 3304 lm

MyLumRow

Posizionamento	: Fila a destra	Fattore di manut.	: 0.80
Distanza armature	: 30.00 m	Altezza (centro fotom.)	: 8.00 m
Sporgenza	: 0.50 m	Inclinazione	: 0.00 °
Posizione assoluta	: 0.50 m	Classe di abbaglia.	: D4
Potenza/Km	: 1333 W/km	Classe intensità lum.	: G*2

Strada

Larghezza	: 3.00 m	Corsie	: 2
Superficie	: CIE C2, q0=0.07	Superficie (bagnata)	: -none-, q0=1



Luminanza Area di calcolo: 30m x 3m (10 x 6 Punti)

Osservatore

2 : x=-60.00m, y=2.25m, z=1.50m

1 : x=-60.00m, y=0.75m, z=1.50m

Lane	\bar{L}_m	U_o	U_I	T_I	Re_i
2:(y=2.25)	0.60 cd/m ²	0.84	0.86	9	0.93
1:(y=0.75)	0.58 cd/m ²	0.85	0.84	8	0.78
M5	≥ 0.50 cd/m ²	≥ 0.35	≥ 0.40	≤ 15	≥ 0.30

Illuminamento Area di calcolo: 30m x 3m (10 x 6 Punti)

\bar{E}_m	E_{min}	U_o	U_d
7.23 lx	3.13 lx	0.43	0.23

Marcia piede (Marcia piede, Sinistra)

Larghezza	: 1.50 m	Posizione assoluta	: 5.00 m
Distanza dalla strada	: 2.00 m		



Illuminamento Area di calcolo: 30m x 1.5m (10 x 3 Punti)

Oggetto : Riqualifica impianto di illuminazione pubblica
Impianto : Comune di Ponte San Pietro (BG)
Numero progetto : 3166
Data : 18.10.2019

RELUX[®]

11 Z237

11.1 Riepilogo, Z237

11.1.1 Panoramica risultato, Z237

	\bar{E}_m	E_{min}	U_o	U_d	Esc,min
	5.87 lx	4.45 lx	0.76	0.48	1.77 lx
P4	≥ 5.00 lx	≥ 1.00 lx			≥ 1.00 lx

Parcheggio (Area generica, Sinistra)

Larghezza : 2.00 m

Distanza dalla strada : 0.00 m

Posizione assoluta : 3.00 m



Illuminamento

Area di calcolo: 30m x 2m (10 x 3 Punti)

	\bar{E}_m	E_{min}	U_o	U_d
	6.90 lx	4.48 lx	0.65	0.36
P4	≥ 5.00 lx	≥ 1.00 lx		

IPEI* : 0.70

A+

Dp / Dp,ref = 0.030093 W/lux/m² / 0.043 W/lux/m²

Nota: In accordo al DM 27/09/2017 (C.A.M.)

Oggetto : Riqualifica impianto di illuminazione pubblica
 Impianto : Comune di Ponte San Pietro (BG)
 Numero progetto : 3166
 Data : 18.10.2019

RELUX®

12 Z239

12.1 Riepilogo, Z239

12.1.1 Panoramica risultato, Z239

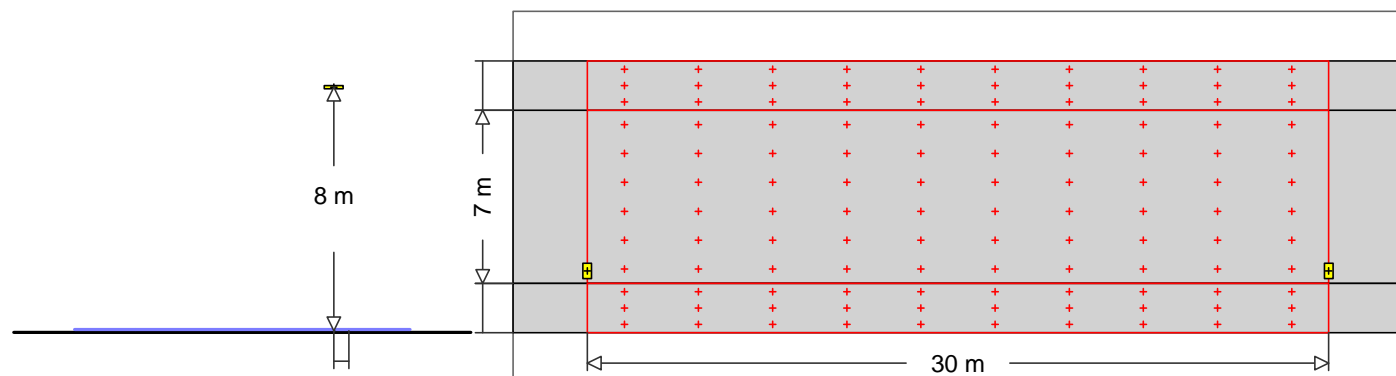

AEC ILLUMINAZIONE SRL

5  Codice : !ITALO 1 0F2H1 STU-S 4.5-4M
 Nome punto luce : ITALO 1 0F2H1 STU-S 4.5-4M
 Sorgenti : 1 x L-IT1-0F2H1-4000-525-4M-70-25 57 W / 5005 lm

MyLumRow

Posizionamento	: Fila a destra	Fattore di manut.	: 0.80
Distanza armature	: 30.00 m	Altezza (centro fotom.)	: 8.00 m
Sporgenza	: 0.50 m	Inclinazione	: 0.00 °
Posizione assoluta	: 0.50 m	Classe di abbaglia.	: D3
Potenza/Km	: 1900 W/km	Classe intensità lum.	: G*2

Strada

Larghezza	: 7.00 m	Corsie	: 2
Superficie	: CIE C2, q0=0.07	Superficie (bagnata)	: -none-, q0=1

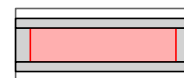

Luminanza

Area di calcolo: 30m x 7m (10 x 6 Punti)

Osservatore

2 : x=-60.00m, y=5.25m, z=1.50m

1 : x=-60.00m, y=1.75m, z=1.50m

Lane	\bar{E}_m	U_o	U_i	T_i	Re_i
2:(y=5.25)	0.84 cd/m ²	0.52	0.87	9	0.62
1:(y=1.75)	0.78 cd/m ²	0.51	0.83	13	0.46
M4	≥ 0.75 cd/m ²	≥ 0.40	≥ 0.60	≤ 15	≥ 0.30

Illuminamento

Area di calcolo: 30m x 7m (10 x 6 Punti)

\bar{E}_m	E_{min}	U_o	U_d
11.0 lx	5.73 lx	0.52	0.26

Marciaiede (Marciaiede, Sinistra)

Larghezza	: 2.00 m	Posizione assoluta	: 7.00 m
Distanza dalla strada	: 0.00 m		

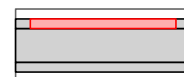

Illuminamento

Area di calcolo: 30m x 2m (10 x 3 Punti)

Oggetto : Riqualifica impianto di illuminazione pubblica
Impianto : Comune di Ponte San Pietro (BG)
Numero progetto : 3166
Data : 18.10.2019

RELUX[®]

12 Z239

12.1 Riepilogo, Z239

12.1.1 Panoramica risultato, Z239

	\bar{E}_m	E_{min}	U_o	U_d	Esc,min
	7.33 lx	6.18 lx	0.84	0.67	2.12 lx
P4	≥ 5.00 lx	≥ 1.00 lx			≥ 1.00 lx

Marciapiede (Marciapiede, Destra)

Larghezza : 2.00 m

Distanza dalla strada : 0.00 m

Posizione assoluta : -0.00 m

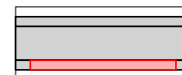

Illuminamento

Area di calcolo: 30m x 2m (10 x 3 Punti)

	\bar{E}_m	E_{min}	U_o	U_d
	7.83 lx	2.61 lx	0.33	0.16
P3	≥ 7.50 lx	≥ 1.50 lx		

IPEI* : 0.42

A4+

Dp / Dp,ref = 0.017741 W/lux/m² / 0.042 W/lux/m²

Nota: In accordo al DM 27/09/2017 (C.A.M.)

Oggetto : Riqualifica impianto di illuminazione pubblica
 Impianto : Comune di Ponte San Pietro (BG)
 Numero progetto : 3166
 Data : 18.10.2019

RELUX®

13 Z240

13.1 Riepilogo, Z240

13.1.1 Panoramica risultato, Z240

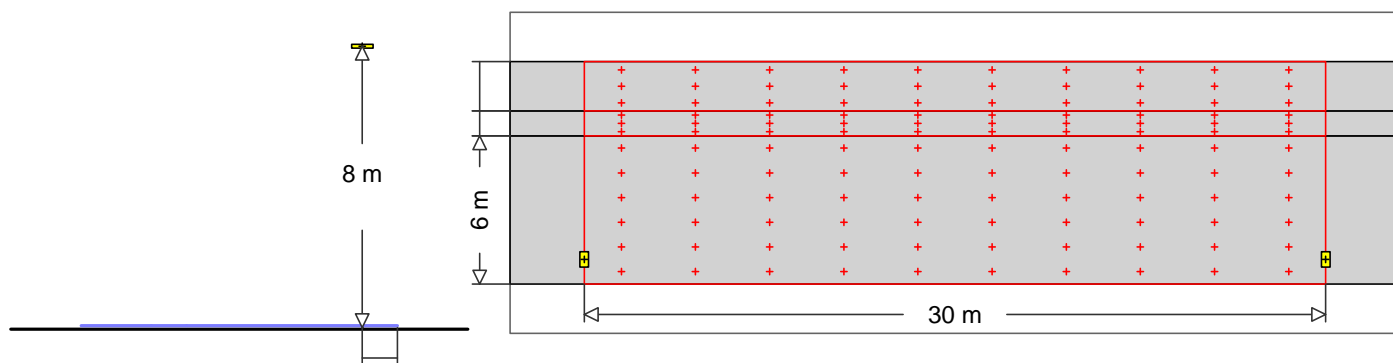

16	AEC ILLUMINAZIONE SRL	
	Codice	: !ITALO 1 0F2H1 STU-M 4.7-3M
	Nome punto luce	: ITALO 1 0F2H1 STU-M 4.7-3M
	Sorgenti	: 1 x L-IT1-0F2H1-4000-700-3M-70-25 58 W / 5200 lm

MyLumRow

Posizionamento	: Fila a destra	Fattore di manut.	: 0.80
Distanza armature	: 30.00 m	Altezza (centro fotom.)	: 8.00 m
Sporgenza	: 1.00 m	Inclinazione	: 0.00 °
Posizione assoluta	: 1.00 m	Classe di abbaglia.	: D3
Potenza/Km	: 1933 W/km	Classe intensità lum.	: G*2

Strada

Larghezza	: 6.00 m	Corsie	: 2
Superficie	: CIE C2, q0=0.07	Superficie (bagnata)	: -none-, q0=1

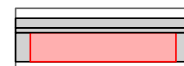

Luminanza

Area di calcolo: 30m x 6m (10 x 6 Punti)

Osservatore

2 : x=-60.00m, y=4.50m, z=1.50m

1 : x=-60.00m, y=1.50m, z=1.50m

Lane	\bar{L}_m	U_o	U_i	T_i	Re_i
2:(y=4.50)	0.83 cd/m ²	0.63	0.82	11	0.76
1:(y=1.50)	0.78 cd/m ²	0.62	0.84	10	0.52
M4	≥ 0.75 cd/m ²	≥ 0.40	≥ 0.60	≤ 15	≥ 0.30

Illuminamento

Area di calcolo: 30m x 6m (10 x 6 Punti)

\bar{E}_m	E_{min}	U_o	U_d
10.9 lx	4.58 lx	0.42	0.22

Marcia piede (Marcia piede, Sinistra)

Larghezza	: 2.00 m	Posizione assoluta	: 7.00 m
Distanza dalla strada	: 1.00 m		

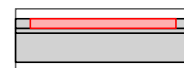

Illuminamento

Area di calcolo: 30m x 2m (10 x 3 Punti)

Oggetto : Riqualifica impianto di illuminazione pubblica
Impianto : Comune di Ponte San Pietro (BG)
Numero progetto : 3166
Data : 18.10.2019

RELUX[®]

13 Z240

13.1 Riepilogo, Z240

13.1.1 Panoramica risultato, Z240

	\bar{E}_m	E_{min}	U_o	U_d	Esc,min
	7.90 lx	7.09 lx	0.90	0.66	2.75 lx
P3	≥ 7.50 lx	≥ 1.50 lx			≥ 1.50 lx

Aiuola (Area generica, Sinistra)

Larghezza : 1.00 m

Distanza dalla strada : 0.00 m

Posizione assoluta : 6.00 m



Illuminamento

Area di calcolo: 30m x 1m (10 x 3 Punti)

\bar{E}_m	E_{min}	U_o	U_d
9.04 lx	7.01 lx	0.78	0.52

Oggetto : Riqualifica impianto di illuminazione pubblica
 Impianto : Comune di Ponte San Pietro (BG)
 Numero progetto : 3166
 Data : 18.10.2019

RELUX®

14 Z245

14.1 Riepilogo, Z245

14.1.1 Panoramica risultato, Z245

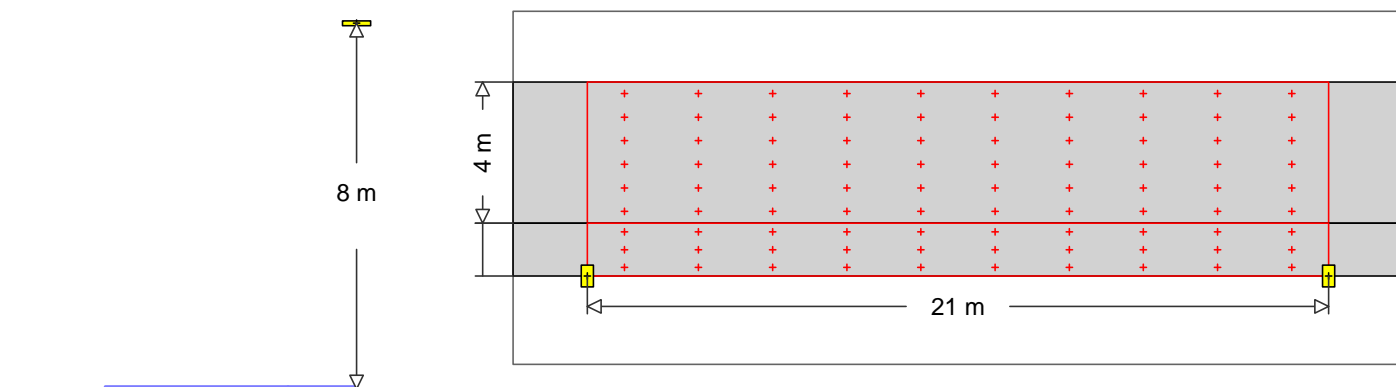

17 AEC ILLUMINAZIONE SRL
 Codice : !ITALO 1 0F2H1 STU-S 3.5-2M
 Nome punto luce : ITALO 1 0F2H1 STU-S 3.5-2M
 Sorgenti : 1 x L-IT1-0F2H1-3000-525-2M-70-25 30.5 W / 2600 lm

MyLumRow

Posizionamento	: Fila a destra	Fattore di manut.	: 0.80
Distanza armature	: 21.00 m	Altezza (centro fotom.)	: 8.00 m
Sporgenza	: -1.50 m	Inclinazione	: 0.00 °
Posizione assoluta	: -1.50 m	Classe di abbaglia.	: D3
Potenza/Km	: 1452 W/km	Classe intensità lum.	: G*2

Strada

Larghezza	: 4.00 m	Corsie	: 2
Superficie	: CIE C2, q0=0.07	Superficie (bagnata)	: -none-, q0=1

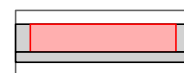

Illuminamento

Area di calcolo: 21m x 4m (10 x 6 Punti)

	\bar{E}_m	E_{min}	U_o	U_d
	8.24 lx	6.18 lx	0.75	0.48
C5	≥ 7.50 lx		≥ 0.40	

Marciapiede (Marciapiede, Destra)

Larghezza	: 1.50 m		
Distanza dalla strada	: 0.00 m	Posizione assoluta	: -0.00 m

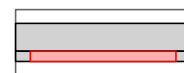

Illuminamento

Area di calcolo: 21m x 1.5m (10 x 3 Punti)

	\bar{E}_m	E_{min}	U_o	U_d
	8.78 lx	5.30 lx	0.60	0.41
P5	≥ 3.00 lx	≥ 0.60 lx		

IPEI* : **0.59**

A++

$D_p / D_{p,ref} = 0.031483 \text{ W/lux/m}^2 / 0.053 \text{ W/lux/m}^2$

Nota: In accordo al DM 27/09/2017 (C.A.M.)

Oggetto : Riqualifica impianto di illuminazione pubblica
 Impianto : Comune di Ponte San Pietro (BG)
 Numero progetto : 3166
 Data : 18.10.2019

RELUX®

15 Z246

15.1 Riepilogo, Z246

15.1.1 Panoramica risultato, Z246

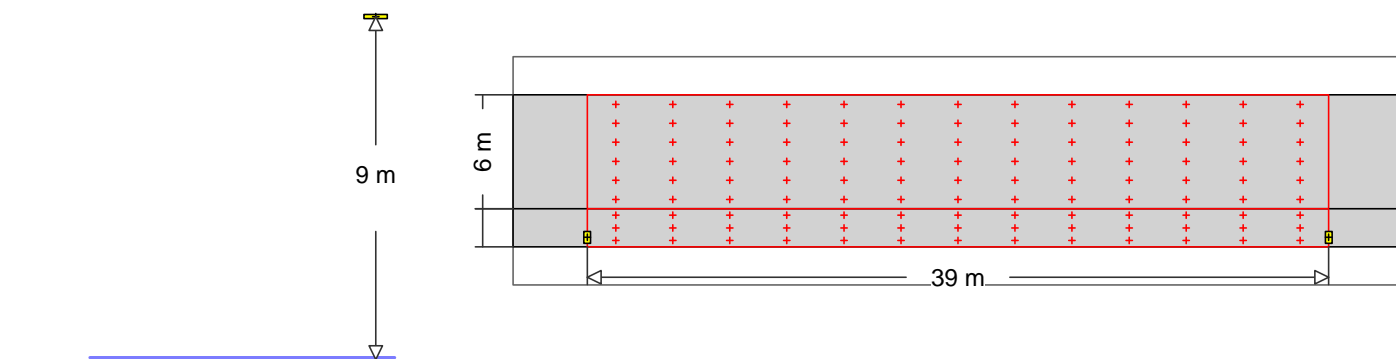

19



AEC ILLUMINAZIONE SRL

Codice : !ITALO 1 0F2H1 STU-S 3.7-4M
 Nome punto luce : ITALO 1 0F2H1 STU-S 3.7-4M
 Sorgenti : 1 x L-IT1-0F2H1-3000-700-4M-70-25 76 W / 5537 lm

MyLumRow

Posizionamento	: Fila a destra	Fattore di manut.	: 0.80
Distanza armature	: 39.00 m	Altezza (centro fotom.)	: 9.00 m
Sporgenza	: -1.50 m	Inclinazione	: 0.00 °
Posizione assoluta	: -1.50 m	Classe di abbaglia.	: D3
Potenza/Km	: 1949 W/km	Classe intensità lum.	: G*2

Strada

Larghezza	: 6.00 m	Corsie	: 2
Superficie	: CIE C2, q0=0.07	Superficie (bagnata)	: -none-, q0=1

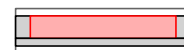

Luminanza

Area di calcolo: 39m x 6m (13 x 6 Punti)

Osservatore

2 : x=-60.00m, y=4.50m, z=1.50m

1 : x=-60.00m, y=1.50m, z=1.50m

Lane	\bar{E}_m	U_o	U_I	T_I	Re_i
2:(y=4.50)	0.60 cd/m ²	0.52	0.74	9	0.69
1:(y=1.50)	0.54 cd/m ²	0.53	0.76	14	0.90
M5	>= 0.50 cd/m ²	>= 0.35	>= 0.40	<= 15	>= 0.30

Illuminamento

Area di calcolo: 39m x 6m (13 x 6 Punti)

\bar{E}_m	E_{min}	U_o	U_d
8.11 lx	4.68 lx	0.58	0.25

Marcia piede (Marcia piede, Destra)

Larghezza	: 2.00 m	Posizione assoluta	: -0.00 m
Distanza dalla strada	: 0.00 m		



Illuminamento

Area di calcolo: 39m x 2m (13 x 3 Punti)

Oggetto : Riqualifica impianto di illuminazione pubblica
Impianto : Comune di Ponte San Pietro (BG)
Numero progetto : 3166
Data : 18.10.2019

RELUX[®]

15 Z246

15.1 Riepilogo, Z246

15.1.1 Panoramica risultato, Z246

	\bar{E}_m	E_{min}	U_o	U_d
	8.64 lx	3.84 lx	0.44	0.20
P4	≥ 5.00 lx	≥ 1.00 lx		

IPEI* : 0.69 **A+**

$D_p / D_{p,ref} = 0.02956 \text{ W/lux/m}^2 / 0.043 \text{ W/lux/m}^2$

Nota: In accordo al DM 27/09/2017 (C.A.M.)

Oggetto : Riqualifica impianto di illuminazione pubblica
 Impianto : Comune di Ponte San Pietro (BG)
 Numero progetto : 3166
 Data : 18.10.2019

RELUX®

16 Z248

16.1 Riepilogo, Z248

16.1.1 Panoramica risultato, Z248

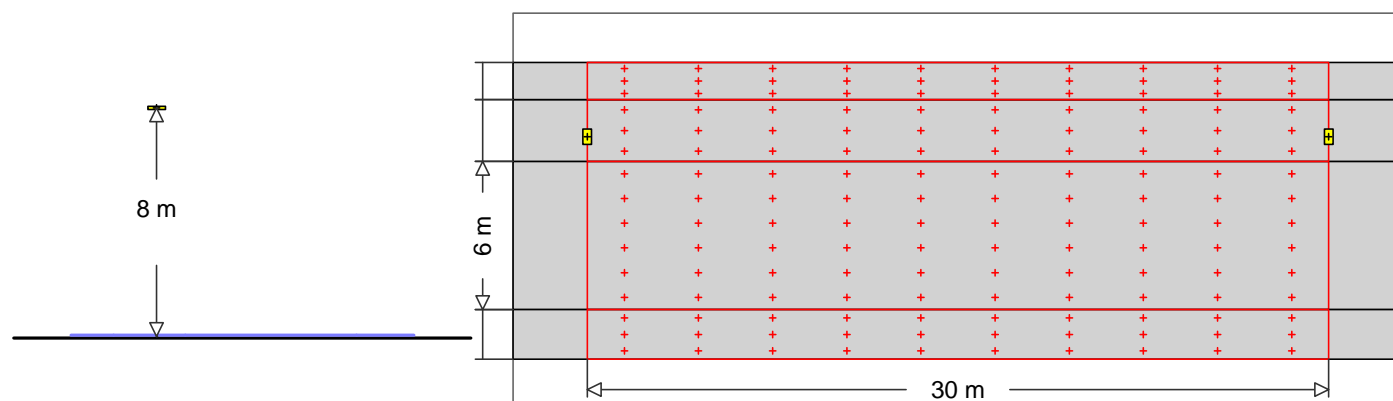

AEC ILLUMINAZIONE SRL

2  Codice : !ITALO 1 0F3 STW 4.5-3M
 Nome punto luce : ITALO 1 0F3 STW 4.5-3M
 Sorgenti : 1 x L-IT1-0F3-4000-525-3M-70-25 57 W / 5243 lm

MyLumRow

Posizionamento	: Fil a sinistra	Fattore di manut.	: 0.80
Distanza armature	: 30.00 m	Altezza (centro fotom.)	: 8.00 m
Sporgenza	: -1.00 m	Inclinazione	: 0.00 °
Posizione assoluta	: 7.00 m	Classe di abbaglia.	: D4
Potenza/Km	: 1900 W/km	Classe intensità lum.	: G*3

Strada

Larghezza	: 6.00 m	Corsie	: 2
Superficie	: CIE C2, q0=0.07	Superficie (bagnata)	: -none-, q0=1



Luminanza

Area di calcolo: 30m x 6m (10 x 6 Punti)

Osservatore

2 : x=-60.00m, y=4.50m, z=1.50m

1 : x=-60.00m, y=1.50m, z=1.50m

Lane	\bar{E}_m	U_o	U_i	T_i	Re_i
2:(y=4.50)	0.59 cd/m ²	0.64	0.81	10	0.80
1:(y=1.50)	0.65 cd/m ²	0.62	0.65	8	0.73
M5	>= 0.50 cd/m ²	>= 0.35	>= 0.40	<= 15	>= 0.30

Illuminamento

Area di calcolo: 30m x 6m (10 x 6 Punti)

\bar{E}_m	E_{min}	U_o	U_d
10.4 lx	5.23 lx	0.50	0.28

Marciaiede (Marciaiede, Sinistra)

Larghezza	: 1.50 m	Posizione assoluta	: 8.50 m
Distanza dalla strada	: 2.50 m		



Illuminamento

Area di calcolo: 30m x 1.5m (10 x 3 Punti)

Oggetto : Riqualifica impianto di illuminazione pubblica
 Impianto : Comune di Ponte San Pietro (BG)
 Numero progetto : 3166
 Data : 18.10.2019



16 Z248

16.1 Riepilogo, Z248

16.1.1 Panoramica risultato, Z248

	\bar{E}_m	E_{min}	U_o	U_d
	6.47 lx	1.49 lx	0.23	0.10
P4	≥ 5.00 lx	≥ 1.00 lx		

Parcheggio (Marciapiede, Sinistra)

Larghezza : 2.50 m
 Distanza dalla strada : 0.00 m Posizione assoluta : 6.00 m

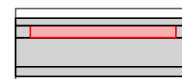

Illuminamento

Area di calcolo: 30m x 2.5m (10 x 3 Punti)

	\bar{E}_m	E_{min}	U_o	U_d
	8.68 lx	2.96 lx	0.34	0.16
P4	≥ 5.00 lx	≥ 1.00 lx		

Marciapiede (Marciapiede, Destra)

Larghezza : 2.00 m
 Distanza dalla strada : 0.00 m Posizione assoluta : -0.00 m

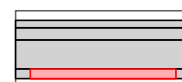

Illuminamento

Area di calcolo: 30m x 2m (10 x 3 Punti)

	\bar{E}_m	E_{min}	U_o	U_d	Esc,min
	8.35 lx	6.17 lx	0.74	0.54	2.07 lx
P4	≥ 5.00 lx	≥ 1.00 lx			≥ 1.00 lx

IPEI* : 0.40

A4+

$D_p / D_{p,ref} = 0.017188 \text{ W/lux/m}^2 / 0.043 \text{ W/lux/m}^2$

Nota: In accordo al DM 27/09/2017 (C.A.M.)

Oggetto : Riqualifica impianto di illuminazione pubblica
 Impianto : Comune di Ponte San Pietro (BG)
 Numero progetto : 3166
 Data : 18.10.2019

RELUX®

17 Z250

17.1 Riepilogo, Z250

17.1.1 Panoramica risultato, Z250

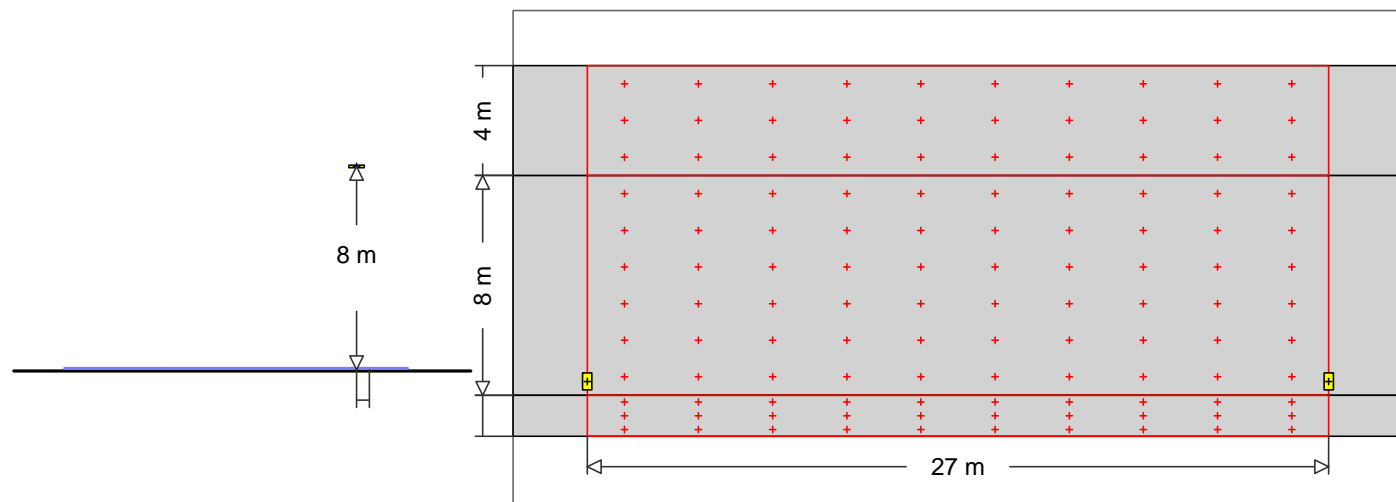

AEC ILLUMINAZIONE SRL

3  Codice : !ITALO 1 0F3 STW 4.7-3M
 Nome punto luce : ITALO 1 0F3 STW 4.7-3M
 Sorgenti : 1 x L-IT1-0F3-4000-700-3M-70-25 76 W / 6800 lm

MyLumRow

Posizionamento	: Fila a destra	Fattore di manut.	: 0.80
Distanza armature	: 27.00 m	Altezza (centro fotom.)	: 8.00 m
Sporgenza	: 0.50 m	Inclinazione	: 0.00 °
Posizione assoluta	: 0.50 m	Classe di abbaglia.	: D4
Potenza/Km	: 2815 W/km	Classe intensità lum.	: G*3

Strada

Larghezza	: 8.00 m	Corsie	: 2
Superficie	: CIE C2, q0=0.07	Superficie (bagnata)	: -none-, q0=1

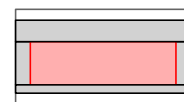

Luminanza

Area di calcolo: 27m x 8m (10 x 6 Punti)

Osservatore

2 : x=-60.00m, y=6.00m, z=1.50m

1 : x=-60.00m, y=2.00m, z=1.50m

Lane	\bar{L}_m	U_o	U_I	T_I	Re_i
2:(y=6.00)	0.91 cd/m ²	0.62	0.68	7	0.59
1:(y=2.00)	0.84 cd/m ²	0.64	0.86	9	0.52
M4	>= 0.75 cd/m ²	>= 0.40	>= 0.60	<= 15	>= 0.30

Illuminamento

Area di calcolo: 27m x 8m (10 x 6 Punti)

\bar{E}_m	E_{min}	U_o	U_d
14.6 lx	6.52 lx	0.45	0.26

Marciaiede (Marciaiede, Sinistra)

Larghezza	: 4.00 m	Posizione assoluta	: 8.00 m
Distanza dalla strada	: 0.00 m		

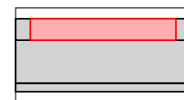

Illuminamento

Area di calcolo: 27m x 4m (10 x 3 Punti)

Oggetto : Riqualifica impianto di illuminazione pubblica
Impianto : Comune di Ponte San Pietro (BG)
Numero progetto : 3166
Data : 18.10.2019

RELUX[®]

17 Z250

17.1 Riepilogo, Z250

17.1.1 Panoramica risultato, Z250

	\bar{E}_m	E_{min}	U_o	U_d	Esc,min
	8.60 lx	4.70 lx	0.55	0.35	1.50 lx
P3	≥ 7.50 lx	≥ 1.50 lx			≥ 1.50 lx

Marciapiede (Marciapiede, Destra)

Larghezza : 1.50 m

Distanza dalla strada : 0.00 m

Posizione assoluta : -0.00 m

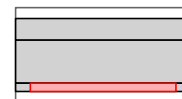

Illuminamento

Area di calcolo: 27m x 1.5m (10 x 3 Punti)

	\bar{E}_m	E_{min}	U_o	U_d
	11.0 lx	3.80 lx	0.34	0.18
P3	≥ 7.50 lx	≥ 1.50 lx		

IPEI* : **0.40**

A4+

$D_p / D_{p,ref} = 0.016809 \text{ W/lux/m}^2 / 0.042 \text{ W/lux/m}^2$

Nota: In accordo al DM 27/09/2017 (C.A.M.)

Oggetto : Riqualifica impianto di illuminazione pubblica
 Impianto : Comune di Ponte San Pietro (BG)
 Numero progetto : 3166
 Data : 18.10.2019

RELUX®

18 Z251

18.1 Riepilogo, Z251

18.1.1 Panoramica risultato, Z251

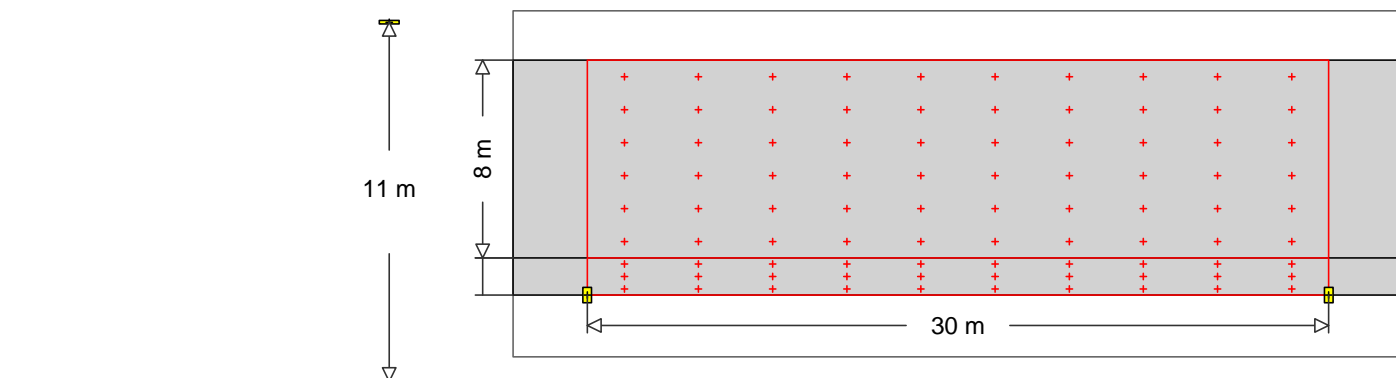

AEC ILLUMINAZIONE SRL

9  Codice : !ITALO 1 0F3 STW 4.7-4M
 Nome punto luce : ITALO 1 0F3 STW 4.7-4M
 Sorgenti : 1 x L-IT1-0F3-4000-700-4M-70-25 102 W / 9300 lm

MyLumRow

Posizionamento	: Fila a destra	Fattore di manut.	: 0.80
Distanza armature	: 30.00 m	Altezza (centro fotom.)	: 11.00 m
Sporgenza	: -1.50 m	Inclinazione	: 0.00 °
Posizione assoluta	: -1.50 m	Classe di abbaglia.	: D4
Potenza/Km	: 3400 W/km	Classe intensità lum.	: G*3

Strada

Larghezza	: 8.00 m	Corsie	: 2
Superficie	: CIE C2, q0=0.07	Superficie (bagnata)	: -none-, q0=1

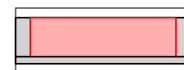

Luminanza

Area di calcolo: 30m x 8m (10 x 6 Punti)

Osservatore

2 : x=-60.00m, y=6.00m, z=1.50m

1 : x=-60.00m, y=2.00m, z=1.50m

Lane	\bar{E}_m	U_o	UI	TI	Rei
2:(y=6.00)	0.84 cd/m ²	0.64	0.71	6	0.75
1:(y=2.00)	0.76 cd/m ²	0.67	0.84	7	0.81
M4	>= 0.75 cd/m ²	>= 0.40	>= 0.60	<= 15	>= 0.30

Illuminamento

Area di calcolo: 30m x 8m (10 x 6 Punti)

\bar{E}_m	E_{min}	U_o	U_d
13.4 lx	8.46 lx	0.63	0.44

Marciaiede (Marciaiede, Destra)

Larghezza	: 1.50 m	Posizione assoluta	: -0.00 m
Distanza dalla strada	: 0.00 m		



Illuminamento

Area di calcolo: 30m x 1.5m (10 x 3 Punti)

Oggetto : Riqualifica impianto di illuminazione pubblica
Impianto : Comune di Ponte San Pietro (BG)
Numero progetto : 3166
Data : 18.10.2019

RELUX[®]

18 Z251

18.1 Riepilogo, Z251

18.1.1 Panoramica risultato, Z251

	\bar{E}_m	E_{min}	U_o	U_d
	12.1 lx	6.93 lx	0.57	0.37
P3	≥ 7.50 lx	≥ 1.50 lx		

IPEI* : **0.65** **A+**

$D_p / D_{p,ref} = 0.027126 \text{ W/lux/m}^2 / 0.042 \text{ W/lux/m}^2$

Nota: In accordo al DM 27/09/2017 (C.A.M.)

Oggetto : Riqualifica impianto di illuminazione pubblica
 Impianto : Comune di Ponte San Pietro (BG)
 Numero progetto : 3166
 Data : 18.10.2019

RELUX®

19 Z252

19.1 Riepilogo, Z252

19.1.1 Panoramica risultato, Z252

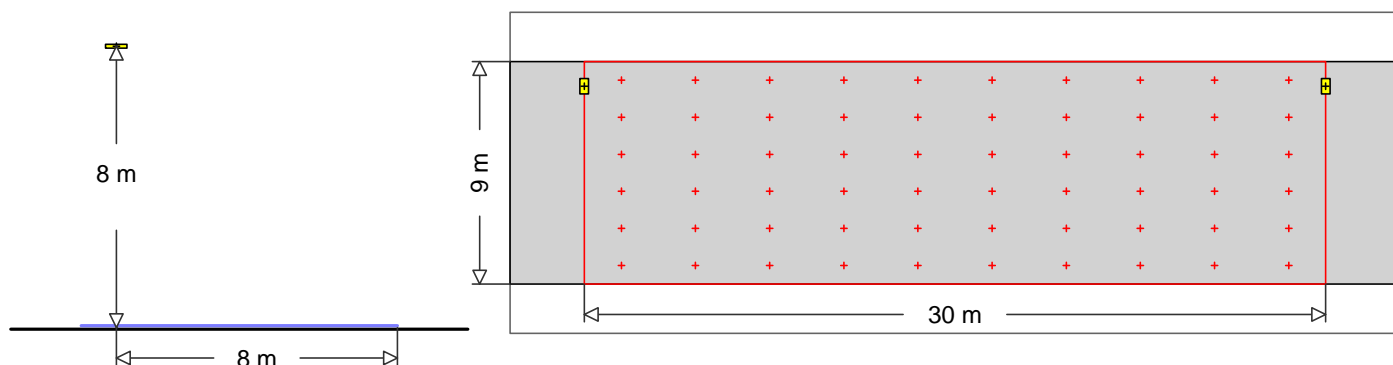

AEC ILLUMINAZIONE SRL

3  Codice : !ITALO 1 0F3 STW 4.7-3M
 Nome punto luce : ITALO 1 0F3 STW 4.7-3M
 Sorgenti : 1 x L-IT1-0F3-4000-700-3M-70-25 76 W / 6800 lm

MyLumRow

Posizionamento	: Fila a sinistra	Fattore di manut.	: 0.80
Distanza armature	: 30.00 m	Altezza (centro fotom.)	: 8.00 m
Sporgenza	: 1.00 m	Inclinazione	: 0.00 °
Posizione assoluta	: 8.00 m	Classe di abbaglia.	: D4
Potenza/Km	: 2533 W/km	Classe intensità lum.	: G*3

Strada

Larghezza	: 9.00 m	Corsie	: 2
Superficie	: CIE C2, q0=0.07	Superficie (bagnata)	: -none-, q0=1

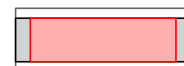

Luminanza

Area di calcolo: 30m x 9m (10 x 6 Punti)

Osservatore

2 : x=-60.00m, y=6.75m, z=1.50m

1 : x=-60.00m, y=2.25m, z=1.50m

Lane	\bar{L}_m	U_o	U_I	T_I	Re_i
2:(y=6.75)	0.74 cd/m ²	0.62	0.80	9	0.40
1:(y=2.25)	0.79 cd/m ²	0.60	0.66	8	0.49
M4	≥ 0.75 cd/m ²	≥ 0.40	≥ 0.60	≤ 15	≥ 0.30

Illuminamento

Area di calcolo: 30m x 9m (10 x 6 Punti)

\bar{E}_m	E_{min}	U_o	U_d
12.9 lx	4.91 lx	0.38	0.20

IPEI* : **0.52**

A3+

Dp / Dp,ref = 0.021806 W/lux/m² / 0.042 W/lux/m²

Nota: In accordo al DM 27/09/2017 (C.A.M.)

Oggetto : Riqualifica impianto di illuminazione pubblica
 Impianto : Comune di Ponte San Pietro (BG)
 Numero progetto : 3166
 Data : 18.10.2019

RELUX®

20 Z253

20.1 Riepilogo, Z253

20.1.1 Panoramica risultato, Z253

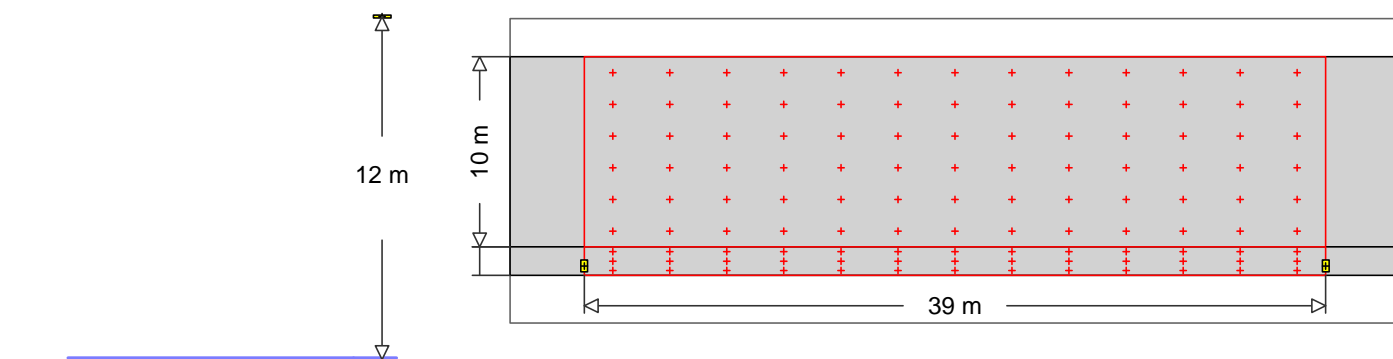

AEC ILLUMINAZIONE SRL

10  Codice : !ITALO 1 0F3 STE-M 4.7-4M
 Nome punto luce : ITALO 1 0F3 STE-M 4.7-4M
 Sorgenti : 1 x L-IT1-0F3-4000-700-4M-70-25 102 W / 8785 lm

MyLumRow

Posizionamento	: Fila a destra	Fattore di manut.	: 0.80
Distanza armature	: 39.00 m	Altezza (centro fotom.)	: 12.00 m
Sporgenza	: -1.00 m	Inclinazione	: 0.00 °
Posizione assoluta	: -1.00 m	Classe di abbaglia.	: D4
Potenza/Km	: 2615 W/km	Classe intensità lum.	: G*4

Strada

Larghezza	: 10.00 m	Corsie	: 2
Superficie	: CIE C2, q0=0.07	Superficie (bagnata)	: -none-, q0=1



Luminanza

Area di calcolo: 39m x 10m (13 x 6 Punti)

Osservatore

2 : x=-60.00m, y=7.50m, z=1.50m

1 : x=-60.00m, y=2.50m, z=1.50m

Lane	\bar{E}_m	U_o	UI	TI	Rei
2:(y=7.50)	0.59 cd/m ²	0.50	0.80	5	0.60
1:(y=2.50)	0.53 cd/m ²	0.53	0.89	7	0.76
M5	>= 0.50 cd/m ²	>= 0.35	>= 0.40	<= 15	>= 0.30

Illuminamento

Area di calcolo: 39m x 10m (13 x 6 Punti)

\bar{E}_m	E_{min}	U_o	U_d
9.26 lx	5.35 lx	0.58	0.29

Marcia piede (Marcia piede, Destra)

Larghezza	: 1.50 m	Posizione assoluta	: -0.00 m
Distanza dalla strada	: 0.00 m		



Illuminamento

Area di calcolo: 39m x 1.5m (13 x 3 Punti)

Oggetto : Riqualifica impianto di illuminazione pubblica
Impianto : Comune di Ponte San Pietro (BG)
Numero progetto : 3166
Data : 18.10.2019

RELUX[®]

20 Z253

20.1 Riepilogo, Z253

20.1.1 Panoramica risultato, Z253

	\bar{E}_m	E_{min}	U_o	U_d
	9.59 lx	4.36 lx	0.45	0.25
P4	≥ 5.00 lx	≥ 1.00 lx		

IPEI* : **0.57**

A++

$D_p / D_{p,ref} = 0.024447$ W/lux/m² / 0.043 W/lux/m²

Nota: In accordo al DM 27/09/2017 (C.A.M.)

Oggetto : Riqualifica impianto di illuminazione pubblica
 Impianto : Comune di Ponte San Pietro (BG)
 Numero progetto : 3166
 Data : 18.10.2019

RELUX®

21 Z255

21.1 Riepilogo, Z255

21.1.1 Panoramica risultato, Z255

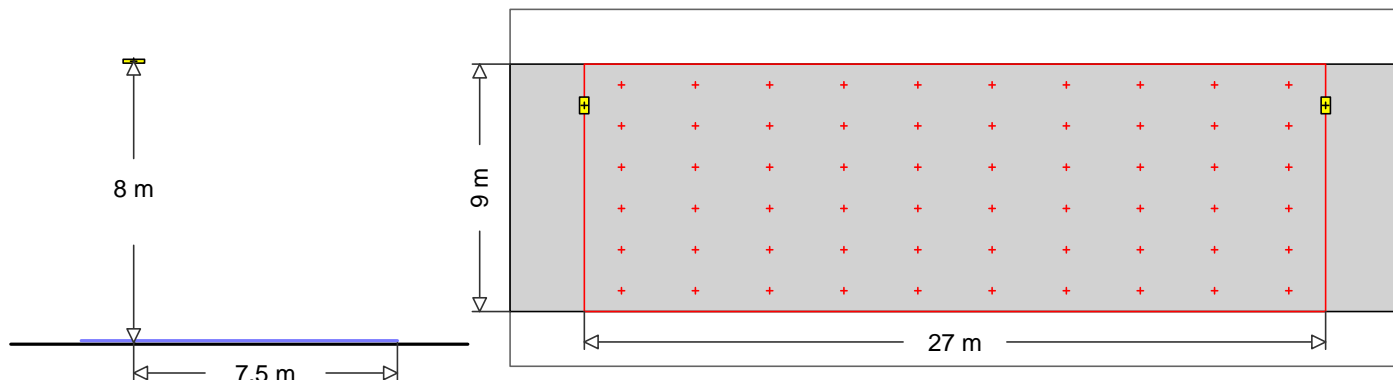

AEC ILLUMINAZIONE SRL

15

 Codice : !ITALO 1 0F2H1 STU-M 4.5-3M
 Nome punto luce : ITALO 1 0F2H1 STU-M 4.5-3M
 Sorgenti : 1 x L-IT1-0F2H1-4000-525-3M-70-25 44 W / 3871 lm

MyLumRow

Posizionamento	: Fila a sinistra	Fattore di manut.	: 0.80
Distanza armature	: 27.00 m	Altezza (centro fotom.)	: 8.00 m
Sporgenza	: 1.50 m	Inclinazione	: 0.00 °
Posizione assoluta	: 7.50 m	Classe di abbaglia.	: D4
Potenza/Km	: 1630 W/km	Classe intensità lum.	: G*2

Strada

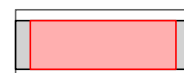
Larghezza	: 9.00 m	Corsie	: 2
Superficie	: CIE C2, q0=0.07	Superficie (bagnata)	: -none-, q0=1



Luminanza

Area di calcolo: 27m x 9m (10 x 6 Punti)

Osservatore

2 : x=-60.00m, y=6.75m, z=1.50m

1 : x=-60.00m, y=2.25m, z=1.50m

Lane	\bar{L}_m	U_o	U_I	T_I	Re_i
2:(y=6.75)	0.55 cd/m ²	0.53	0.86	10	0.31
1:(y=2.25)	0.60 cd/m ²	0.53	0.83	9	0.53
M5	>= 0.50 cd/m ²	>= 0.35	>= 0.40	<= 15	>= 0.30

Illuminamento

Area di calcolo: 27m x 9m (10 x 6 Punti)

\bar{E}_m	E_{min}	U_o	U_d
8.34 lx	3.82 lx	0.46	0.24

IPEI* : **0.51**

A3+

Dp / Dp,ref = 0.021722 W/lux/m² / 0.043 W/lux/m²

Nota: In accordo al DM 27/09/2017 (C.A.M.)

Oggetto : Riqualifica impianto di illuminazione pubblica
 Impianto : Comune di Ponte San Pietro (BG)
 Numero progetto : 3166
 Data : 18.10.2019

RELUX®

22 Z256

22.1 Riepilogo, Z256

22.1.1 Panoramica risultato, Z256

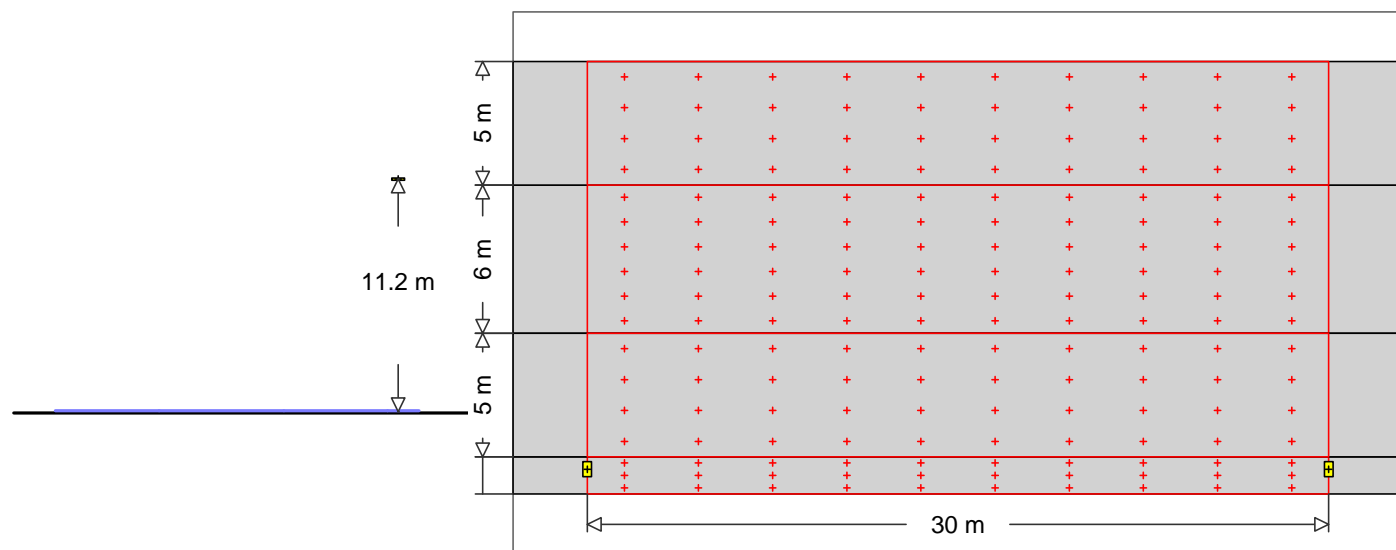

AEC ILLUMINAZIONE SRL

9  Codice : !ITALO 1 0F3 STW 4.7-4M
 Nome punto luce : ITALO 1 0F3 STW 4.7-4M
 Sorgenti : 1 x L-IT1-0F3-4000-700-4M-70-25 102 W / 9300 lm

MyLumRow

Posizionamento	: Fila a destra	Fattore di manut.	: 0.80
Distanza armature	: 30.00 m	Altezza (centro fotom.)	: 11.20 m
Sporgenza	: -5.50 m	Inclinazione	: 0.00 °
Posizione assoluta	: -5.50 m	Classe di abbaglia.	: D4
Potenza/Km	: 3400 W/km	Classe intensità lum.	: G*3

Strada

Larghezza	: 6.00 m	Corsie	: 2
Superficie	: CIE C2, q0=0.07	Superficie (bagnata)	: -none-, q0=1

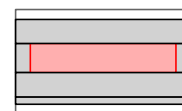

Luminanza

Area di calcolo: 30m x 6m (10 x 6 Punti)

Osservatore

2 : x=-60.00m, y=4.50m, z=1.50m

1 : x=-60.00m, y=1.50m, z=1.50m

Lane	\bar{E}_m	U_o	U_i	T_i	Re_i
2:(y=4.50)	0.67 cd/m ²	0.65	0.73	5	0.66
1:(y=1.50)	0.62 cd/m ²	0.68	0.74	7	1.03
M5	>= 0.50 cd/m ²	>= 0.35	>= 0.40	<= 15	>= 0.30

Illuminamento

Area di calcolo: 30m x 6m (10 x 6 Punti)

\bar{E}_m	E_{min}	U_o	U_d
12.5 lx	10.3 lx	0.83	0.66

Parcheggio (Area generica, Sinistra)

Larghezza	: 5.00 m	Posizione assoluta	: 6.00 m
Distanza dalla strada	: 0.00 m		

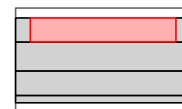

Illuminamento

Area di calcolo: 30m x 5m (10 x 4 Punti)

Oggetto : Riqualifica impianto di illuminazione pubblica
 Impianto : Comune di Ponte San Pietro (BG)
 Numero progetto : 3166
 Data : 18.10.2019

RELUX®

22 Z256

22.1 Riepilogo, Z256

22.1.1 Panoramica risultato, Z256

	\bar{E}_m	E_{min}	U_o	U_d	Esc,min
	6.58 lx	3.65 lx	0.55	0.38	1.17 lx
P4	≥ 5.00 lx	≥ 1.00 lx			≥ 1.00 lx

Parcheggio (Area generica, Destra)

Larghezza : 5.00 m
 Distanza dalla strada : 0.00 m Posizione assoluta : -0.00 m

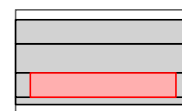

Illuminamento

Area di calcolo: 30m x 5m (10 x 4 Punti)

	\bar{E}_m	E_{min}	U_o	U_d
	13.1 lx	7.46 lx	0.57	0.40
P4	≥ 5.00 lx	≥ 1.00 lx		

Marciapiede (Marciapiede, Destra)

Larghezza : 1.50 m
 Distanza dalla strada : 5.00 m Posizione assoluta : -5.00 m

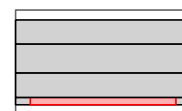

Illuminamento

Area di calcolo: 30m x 1.5m (10 x 3 Punti)

	\bar{E}_m	E_{min}	U_o	U_d
	11.0 lx	6.21 lx	0.56	0.35
P4	≥ 5.00 lx	≥ 1.00 lx		

IPEI* : **0.42**

A4+

$D_p / D_{p,ref} = 0.017907 \text{ W/lux/m}^2 / 0.043 \text{ W/lux/m}^2$

Nota: In accordo al DM 27/09/2017 (C.A.M.)

Oggetto : Riqualifica impianto di illuminazione pubblica
 Impianto : Comune di Ponte San Pietro (BG)
 Numero progetto : 3166
 Data : 18.10.2019

RELUX®

23 Z257

23.1 Riepilogo, Z257

23.1.1 Panoramica risultato, Z257

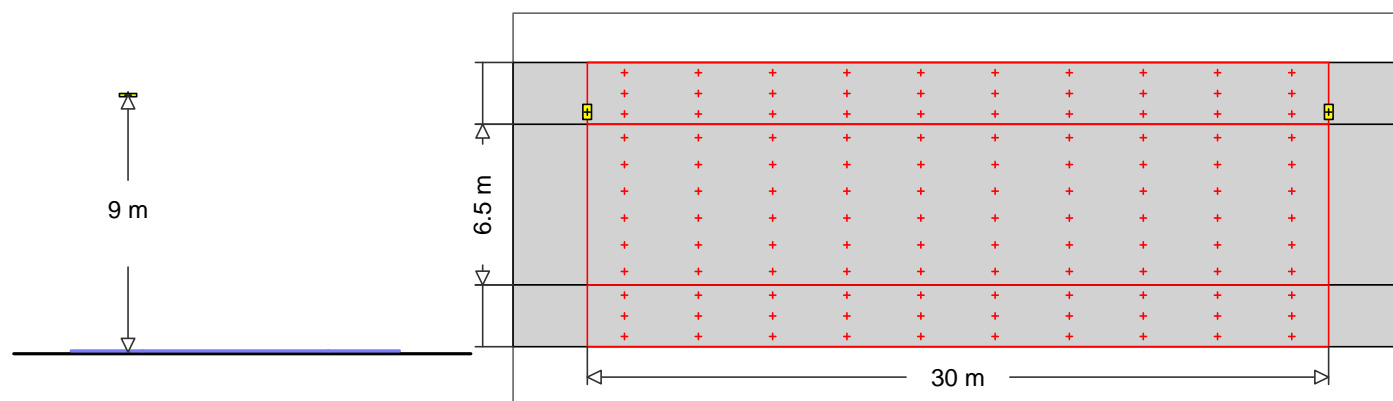

AEC ILLUMINAZIONE SRL
 2 Codice : !ITALO 1 0F3 STW 4.5-3M
 Nome punto luce : ITALO 1 0F3 STW 4.5-3M
 Sorgenti : 1 x L-IT1-0F3-4000-525-3M-70-25 57 W / 5243 lm

MyLumRow

Posizionamento	: Fila a sinistra	Fattore di manut.	: 0.80
Distanza armature	: 30.00 m	Altezza (centro fotom.)	: 9.00 m
Sporgenza	: -0.50 m	Inclinazione	: 0.00 °
Posizione assoluta	: 7.00 m	Classe di abbaglia.	: D4
Potenza/Km	: 1900 W/km	Classe intensità lum.	: G*3

Strada

Larghezza	: 6.50 m	Corsie	: 2
Superficie	: CIE C2, q0=0.07	Superficie (bagnata)	: -none-, q0=1

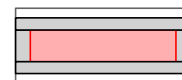

Luminanza

Area di calcolo: 30m x 6.5m (10 x 6 Punti)

Osservatore

2 : x=-60.00m, y=4.88m, z=1.50m

1 : x=-60.00m, y=1.63m, z=1.50m

Lane	\bar{L}_m	Uo	UI	TI	Rei
2:(y=4.88)	0.54 cd/m ²	0.68	0.86	8	0.76
1:(y=1.63)	0.59 cd/m ²	0.65	0.72	7	0.84
M5	>= 0.50 cd/m ²	>= 0.35	>= 0.40	<= 15	>= 0.30

Illuminamento

Area di calcolo: 30m x 6.5m (10 x 6 Punti)

\bar{E}_m	E _{min}	Uo	Ud
9.22 lx	4.68 lx	0.51	0.31

Marcia piede (Marcia piede, Sinistra)

Larghezza	: 2.50 m	Posizione assoluta	: 6.50 m
Distanza dalla strada	: 0.00 m		

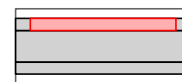

Illuminamento

Area di calcolo: 30m x 2.5m (10 x 3 Punti)

Oggetto : Riqualifica impianto di illuminazione pubblica
Impianto : Comune di Ponte San Pietro (BG)
Numero progetto : 3166
Data : 18.10.2019

RELUX®

23 Z257

23.1 Riepilogo, Z257

23.1.1 Panoramica risultato, Z257

	\bar{E}_m	E_{min}	U_o	U_d
	7.32 lx	2.70 lx	0.37	0.19
P4	≥ 5.00 lx	≥ 1.00 lx		

Marciapiede (Marciapiede, Destra)

Larghezza : 2.50 m

Distanza dalla strada : 0.00 m

Posizione assoluta : -0.00 m

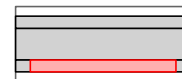

Illuminamento

Area di calcolo: 30m x 2.5m (10 x 3 Punti)

	\bar{E}_m	E_{min}	U_o	U_d	Esc,min
	8.18 lx	6.89 lx	0.84	0.67	2.48 lx
P4	≥ 5.00 lx	≥ 1.00 lx			≥ 1.00 lx

IPEI* : 0.45

A3+

$D_p / D_{p,ref} = 0.019255 \text{ W/lux/m}^2 / 0.043 \text{ W/lux/m}^2$

Nota: In accordo al DM 27/09/2017 (C.A.M.)

Oggetto : Riqualifica impianto di illuminazione pubblica
 Impianto : Comune di Ponte San Pietro (BG)
 Numero progetto : 3166
 Data : 18.10.2019

RELUX®

24 Z265

24.1 Riepilogo, Z265

24.1.1 Panoramica risultato, Z265

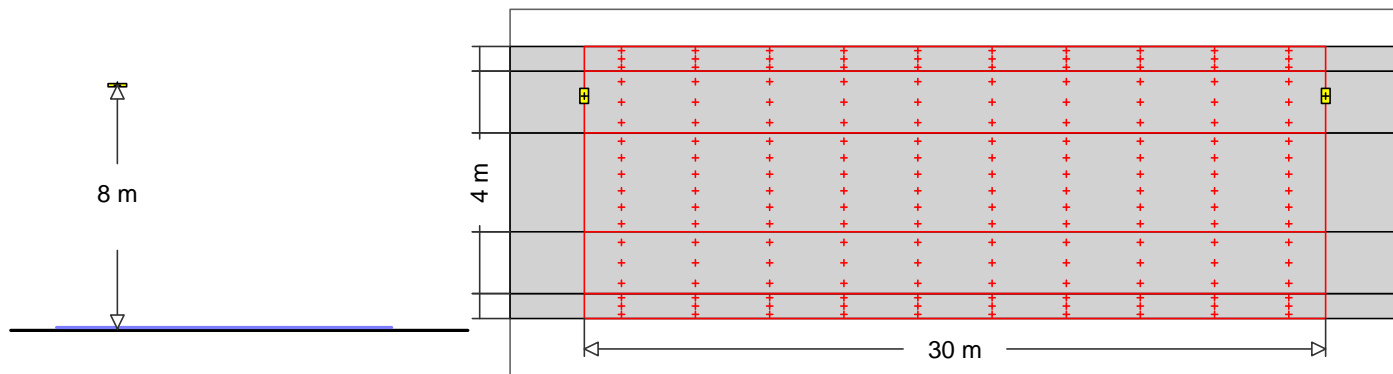

AEC ILLUMINAZIONE SRL

1  Codice : !ITALO 1 0F3 STW 4.7-2M
 Nome punto luce : ITALO 1 0F3 STW 4.7-2M
 Sorgenti : 1 x L-IT1-0F3-4000-700-2M-70-25 52 W / 4571 lm

MyLumRow

Posizionamento	: Fil a sinistra	Fattore di manut.	: 0.80
Distanza armature	: 30.00 m	Altezza (centro fotom.)	: 8.00 m
Sporgenza	: -1.50 m	Inclinazione	: 0.00 °
Posizione assoluta	: 5.50 m	Classe di abbaglia.	: D4
Potenza/Km	: 1733 W/km	Classe intensità lum.	: G*3

Strada

Larghezza	: 4.00 m	Corsie	: 2
Superficie	: CIE C2, q0=0.07	Superficie (bagnata)	: -none-, q0=1

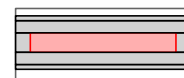

Luminanza

Area di calcolo: 30m x 4m (10 x 6 Punti)

Osservatore

2 : x=-60.00m, y=3.00m, z=1.50m

1 : x=-60.00m, y=1.00m, z=1.50m

Lane	\bar{L}_m	Uo	UI	TI	Rei
2:(y=3.00)	0.54 cd/m ²	0.68	0.81	9	0.88
1:(y=1.00)	0.58 cd/m ²	0.67	0.67	8	0.95
M5	>= 0.50 cd/m ²	>= 0.35	>= 0.40	<= 15	>= 0.30

Illuminamento

Area di calcolo: 30m x 4m (10 x 6 Punti)

\bar{E}_m	E _{min}	Uo	Ud
9.20 lx	4.81 lx	0.52	0.30

Marciapiede (Marciapiede, Sinistra)

Larghezza	: 1.00 m	Posizione assoluta	: 6.50 m
Distanza dalla strada	: 2.50 m		

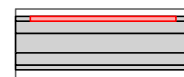

Illuminamento

Area di calcolo: 30m x 1m (10 x 3 Punti)

Oggetto : Riqualifica impianto di illuminazione pubblica
 Impianto : Comune di Ponte San Pietro (BG)
 Numero progetto : 3166
 Data : 18.10.2019



24 Z265

24.1 Riepilogo, Z265

24.1.1 Panoramica risultato, Z265

	\bar{E}_m	E_{min}	U_o	U_d
	6.49 lx	1.98 lx	0.30	0.14
P4	≥ 5.00 lx	≥ 1.00 lx		

Parcheggio (Area generica, Sinistra)

Larghezza : 2.50 m
 Distanza dalla strada : 0.00 m Posizione assoluta : 4.00 m



Illuminamento Area di calcolo: 30m x 2.5m (10 x 3 Punti)

	\bar{E}_m	E_{min}	U_o	U_d
	7.98 lx	3.01 lx	0.38	0.19
P4	≥ 5.00 lx	≥ 1.00 lx		

Parcheggio (Area generica, Destra)

Larghezza : 2.50 m
 Distanza dalla strada : 0.00 m Posizione assoluta : -0.00 m

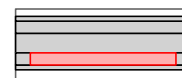

Illuminamento Area di calcolo: 30m x 2.5m (10 x 3 Punti)

	\bar{E}_m	E_{min}	U_o	U_d
	8.48 lx	6.52 lx	0.77	0.57
P4	≥ 5.00 lx	≥ 1.00 lx		

Marciaiede (Marciaiede, Destra)

Larghezza : 1.00 m
 Distanza dalla strada : 2.50 m Posizione assoluta : -2.50 m

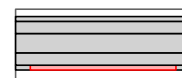

Illuminamento Area di calcolo: 30m x 1m (10 x 3 Punti)

	\bar{E}_m	E_{min}	U_o	U_d	Esc,min
	6.61 lx	5.18 lx	0.78	0.60	1.74 lx
P4	≥ 5.00 lx	≥ 1.00 lx			≥ 1.00 lx

IPEI* : 0.44

A4+

Dp / Dp,ref = 0.019042 W/lux/m² / 0.043 W/lux/m²

Nota: In accordo al DM 27/09/2017 (C.A.M.)

Oggetto : Riqualifica impianto di illuminazione pubblica
 Impianto : Comune di Ponte San Pietro (BG)
 Numero progetto : 3166
 Data : 18.10.2019



25 Z269

25.1 Riepilogo, Z269

25.1.1 Panoramica risultato, Z269

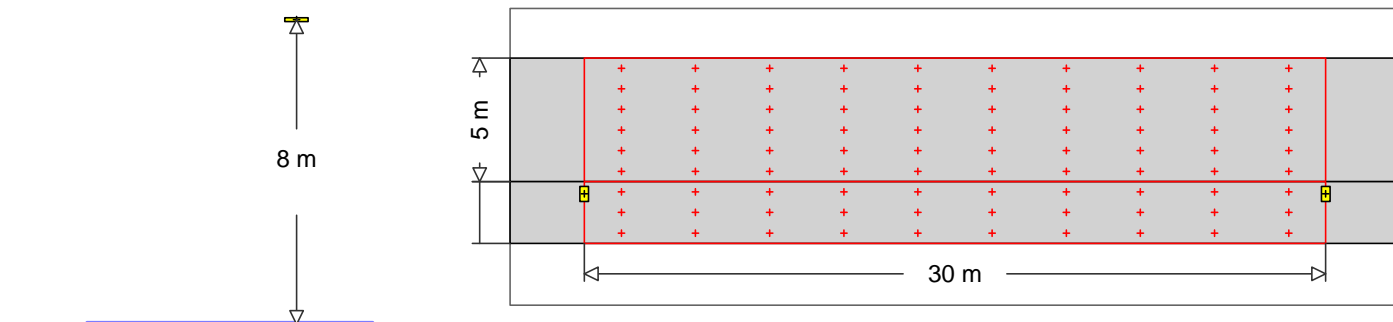

AEC ILLUMINAZIONE SRL

18  Codice : !ITALO 1 0F2H1 STU-S 3.5-3M
 Nome punto luce : ITALO 1 0F2H1 STU-S 3.5-3M
 Sorgenti : 1 x L-IT1-0F2H1-3000-525-3M-70-25 44 W / 3409 lm

MyLumRow

Posizionamento	: Fila a destra	Fattore di manut.	: 0.80
Distanza armature	: 30.00 m	Altezza (centro fotom.)	: 8.00 m
Sporgenza	: -0.50 m	Inclinazione	: 0.00 °
Posizione assoluta	: -0.50 m	Classe di abbaglia.	: D4
Potenza/Km	: 1467 W/km	Classe intensità lum.	: G*2

Strada

Larghezza	: 5.00 m	Corsie	: 2
Superficie	: CIE C2, q0=0.07	Superficie (bagnata)	: -none-, q0=1

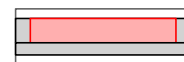

Illuminamento

Area di calcolo: 30m x 5m (10 x 6 Punti)

	\bar{E}_m	E_{min}	U_o	U_d
	7.78 lx	4.39 lx	0.56	0.29
C5	≥ 7.50 lx		≥ 0.40	

Parcheggio (Area generica, Destra)

Larghezza	: 2.50 m	Posizione assoluta	: -0.00 m
Distanza dalla strada	: 0.00 m		



Illuminamento

Area di calcolo: 30m x 2.5m (10 x 3 Punti)

	\bar{E}_m	E_{min}	U_o	U_d
	6.36 lx	2.35 lx	0.37	0.18
P5	≥ 3.00 lx	≥ 0.60 lx		

IPEI* : 0.51

 A3+

$D_p / D_{p,ref} = 0.026786 \text{ W/lux/m}^2 / 0.053 \text{ W/lux/m}^2$

Nota: In accordo al DM 27/09/2017 (C.A.M.)

Oggetto : Riqualifica impianto di illuminazione pubblica
 Impianto : Comune di Ponte San Pietro (BG)
 Numero progetto : 3166
 Data : 18.10.2019

RELUX®

26 Z272

26.1 Riepilogo, Z272

26.1.1 Panoramica risultato, Z272

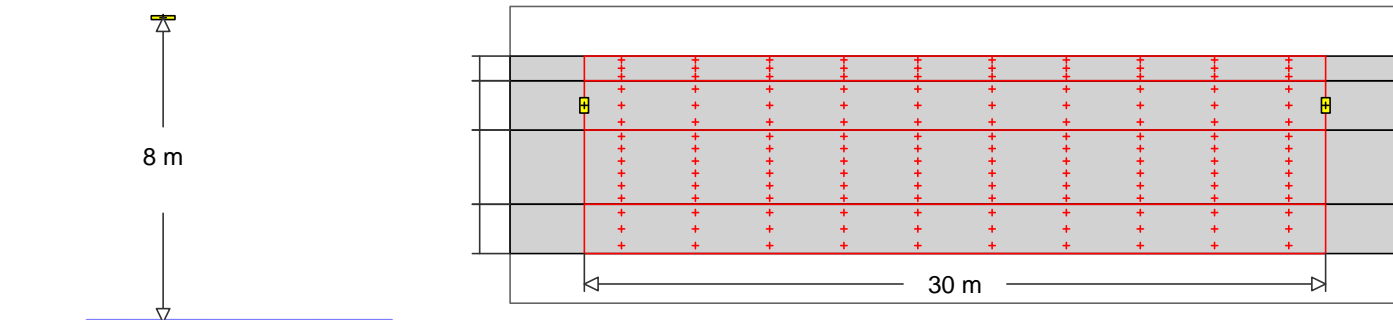

15 AEC ILLUMINAZIONE SRL
 Codice : !ITALO 1 0F2H1 STU-M 4.5-3M
 Nome punto luce : ITALO 1 0F2H1 STU-M 4.5-3M
 Sorgenti : 1 x L-IT1-0F2H1-4000-525-3M-70-25 44 W / 3871 lm

MyLumRow
 Posizionamento : Fila a sinistra Fattore di manut. : 0.80
 Distanza armature : 30.00 m Altezza (centro fotom.) : 8.00 m
 Sporgenza : -1.00 m Inclinazione : 0.00 °
 Posizione assoluta : 4.00 m Classe di abbaglia. : D4
 Potenza/Km : 1467 W/km Classe intensità lum. : G*2

Strada
 Larghezza : 3.00 m Corsie : 2
 Superficie : CIE C2, q0=0.07 Superficie (bagnata) : -none-, q0=1

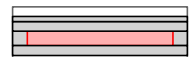

Luminanza Area di calcolo: 30m x 3m (10 x 6 Punti)

Osservatore

2 : x=-60.00m, y=2.25m, z=1.50m
 1 : x=-60.00m, y=0.75m, z=1.50m

Lane	\bar{L}_m	U_o	U_I	T_I	Re_i
2:(y=2.25)	0.62 cd/m ²	0.70	0.86	11	0.90
1:(y=0.75)	0.66 cd/m ²	0.68	0.83	10	0.87
M5	≥ 0.50 cd/m ²	≥ 0.35	≥ 0.40	≤ 15	≥ 0.30

Illuminamento Area di calcolo: 30m x 3m (10 x 6 Punti)

\bar{E}_m	E_{min}	U_o	U_d
8.61 lx	4.77 lx	0.55	0.30

Marcia piede (Marcia piede, Sinistra)
 Larghezza : 1.00 m
 Distanza dalla strada : 2.00 m Posizione assoluta : 5.00 m



Illuminamento Area di calcolo: 30m x 1m (10 x 3 Punti)

Oggetto : Riqualifica impianto di illuminazione pubblica
 Impianto : Comune di Ponte San Pietro (BG)
 Numero progetto : 3166
 Data : 18.10.2019



26 Z272

26.1 Riepilogo, Z272

26.1.1 Panoramica risultato, Z272

	\bar{E}_m	E_{min}	U_o	U_d
	5.92 lx	2.18 lx	0.37	0.18
P4	≥ 5.00 lx	≥ 1.00 lx		

Parcheggio (Area generica, Sinistra)

Larghezza : 2.00 m
 Distanza dalla strada : 0.00 m Posizione assoluta : 3.00 m

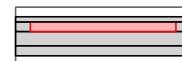

Illuminamento

Area di calcolo: 30m x 2m (10 x 3 Punti)

	\bar{E}_m	E_{min}	U_o	U_d
	7.72 lx	3.23 lx	0.42	0.22
P4	≥ 5.00 lx	≥ 1.00 lx		

Marciapiede (Marciapiede, Destra)

Larghezza : 2.00 m
 Distanza dalla strada : 0.00 m Posizione assoluta : -0.00 m

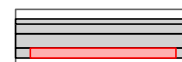

Illuminamento

Area di calcolo: 30m x 2m (10 x 3 Punti)

	\bar{E}_m	E_{min}	U_o	U_d	Esc,min
	7.03 lx	5.21 lx	0.74	0.45	1.99 lx
P4	≥ 5.00 lx	≥ 1.00 lx			≥ 1.00 lx

IPEI* : 0.56

A++

$D_p / D_{p,ref} = 0.023956 \text{ W/lux/m}^2 / 0.043 \text{ W/lux/m}^2$

Nota: In accordo al DM 27/09/2017 (C.A.M.)

Oggetto : Riqualifica impianto di illuminazione pubblica
 Impianto : Comune di Ponte San Pietro (BG)
 Numero progetto : 3166
 Data : 18.10.2019

RELUX®

27 Z277

27.1 Riepilogo, Z277

27.1.1 Panoramica risultato, Z277

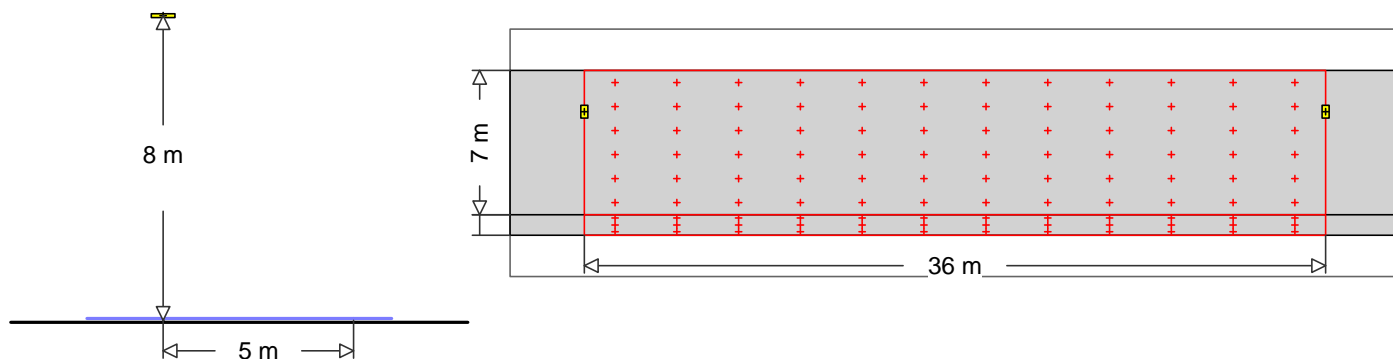

AEC ILLUMINAZIONE SRL
 7 Codice : !ITALO 1 0F2H1 STU-M 4.5-4M
 Nome punto luce : ITALO 1 0F2H1 STU-M 4.5-4M
 Sorgenti : 1 x L-IT1-0F2H1-4000-525-4M-70-25 57 W / 5005 lm

MyLumRow

Posizionamento	: Fila a sinistra	Fattore di manut.	: 0.80
Distanza armature	: 36.00 m	Altezza (centro fotom.)	: 8.00 m
Sporgenza	: 2.00 m	Inclinazione	: 0.00 °
Posizione assoluta	: 5.00 m	Classe di abbaglia.	: D3
Potenza/Km	: 1583 W/km	Classe intensità lum.	: G*2

Strada

Larghezza	: 7.00 m	Corsie	: 2
Superficie	: CIE C2, q0=0.07	Superficie (bagnata)	: -none-, q0=1

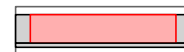

Luminanza Area di calcolo: 36m x 7m (12 x 6 Punti)

Osservatore

2 : x=-60.00m, y=5.25m, z=1.50m

1 : x=-60.00m, y=1.75m, z=1.50m

Lane	\bar{E}_m	U_o	U_I	T_I	Re_i
2:(y=5.25)	0.59 cd/m ²	0.56	0.65	10	0.32
1:(y=1.75)	0.62 cd/m ²	0.43	0.70	13	0.73
M5	>= 0.50 cd/m ²	>= 0.35	>= 0.40	<= 15	>= 0.30

Illuminamento Area di calcolo: 36m x 7m (12 x 6 Punti)

\bar{E}_m	E_{min}	U_o	U_d
8.40 lx	2.13 lx	0.25	0.11

Marcia piede (Marcia piede, Destra)

Larghezza	: 1.00 m	Posizione assoluta	: -0.00 m
Distanza dalla strada	: 0.00 m		



Illuminamento Area di calcolo: 36m x 1m (12 x 3 Punti)

Oggetto : Riqualifica impianto di illuminazione pubblica
Impianto : Comune di Ponte San Pietro (BG)
Numero progetto : 3166
Data : 18.10.2019

RELUX[®]

27 Z277

27.1 Riepilogo, Z277

27.1.1 Panoramica risultato, Z277

	\bar{E}_m	E_{min}	U_o	U_d	Esc,min
	7.25 lx	5.11 lx	0.70	0.41	1.54 lx
P4	≥ 5.00 lx	≥ 1.00 lx			≥ 1.00 lx

IPEI* : **0.56**

A++

Dp / Dp,ref = 0.023964 W/lux/m² / 0.043 W/lux/m²

Nota: In accordo al DM 27/09/2017 (C.A.M.)

Oggetto : Riqualifica impianto di illuminazione pubblica
 Impianto : Comune di Ponte San Pietro (BG)
 Numero progetto : 3166
 Data : 18.10.2019

RELUX®

28 Z279

28.1 Riepilogo, Z279

28.1.1 Panoramica risultato, Z279

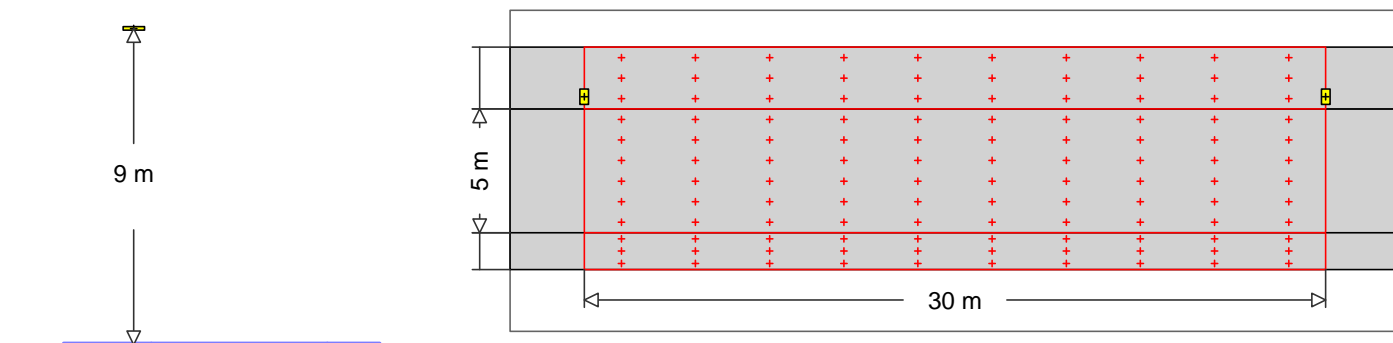

AEC ILLUMINAZIONE SRL
 16 Codice : !ITALO 1 0F2H1 STU-M 4.7-3M
 Nome punto luce : ITALO 1 0F2H1 STU-M 4.7-3M
 Sorgenti : 1 x L-IT1-0F2H1-4000-700-3M-70-25 58 W / 5200 lm

MyLumRow

Posizionamento	: Fil a sinistra	Fattore di manut.	: 0.80
Distanza armature	: 30.00 m	Altezza (centro fotom.)	: 9.00 m
Sporgenza	: -0.50 m	Inclinazione	: 0.00 °
Posizione assoluta	: 5.50 m	Classe di abbaglia.	: D3
Potenza/Km	: 1933 W/km	Classe intensità lum.	: G*2

Strada

Larghezza	: 5.00 m	Corsie	: 2
Superficie	: CIE C2, q0=0.07	Superficie (bagnata)	: -none-, q0=1

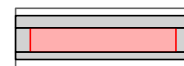

Luminanza

Area di calcolo: 30m x 5m (10 x 6 Punti)

Osservatore

2 : x=-60.00m, y=3.75m, z=1.50m

1 : x=-60.00m, y=1.25m, z=1.50m

Lane	\bar{L}_m	U_o	U_I	T_I	Re_i
2:(y=3.75)	0.70 cd/m ²	0.62	0.85	10	0.78
1:(y=1.25)	0.77 cd/m ²	0.61	0.80	9	0.82
M5	>= 0.50 cd/m ²	>= 0.35	>= 0.40	<= 15	>= 0.30

Illuminamento

Area di calcolo: 30m x 5m (10 x 6 Punti)

\bar{E}_m	E_{min}	U_o	U_d
9.96 lx	5.75 lx	0.58	0.33

Parcheggio (Area generica, Sinistra)

Larghezza	: 2.50 m	Posizione assoluta	: 5.00 m
Distanza dalla strada	: 0.00 m		



Illuminamento

Area di calcolo: 30m x 2.5m (10 x 3 Punti)

Oggetto : Riqualifica impianto di illuminazione pubblica
Impianto : Comune di Ponte San Pietro (BG)
Numero progetto : 3166
Data : 18.10.2019

RELUX®

28 Z279

28.1 Riepilogo, Z279

28.1.1 Panoramica risultato, Z279

	\bar{E}_m	E_{min}	U_o	U_d
	8.26 lx	3.38 lx	0.41	0.22
P4	≥ 5.00 lx	≥ 1.00 lx		

Marciapiede (Marciapiede, Destra)

Larghezza : 1.50 m

Distanza dalla strada : 0.00 m

Posizione assoluta : -0.00 m

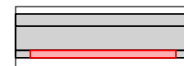

Illuminamento

Area di calcolo: 30m x 1.5m (10 x 3 Punti)

	\bar{E}_m	E_{min}	U_o	U_d	Esc,min
	7.98 lx	6.36 lx	0.80	0.56	3.16 lx
P4	≥ 5.00 lx	≥ 1.00 lx			≥ 1.00 lx

IPEI* : **0.55**

A++

$D_p / D_{p,ref} = 0.023456 \text{ W/lux/m}^2 / 0.043 \text{ W/lux/m}^2$

Nota: In accordo al DM 27/09/2017 (C.A.M.)

Oggetto : Riqualifica impianto di illuminazione pubblica
 Impianto : Comune di Ponte San Pietro (BG)
 Numero progetto : 3166
 Data : 18.10.2019

RELUX®

29 Z280

29.1 Riepilogo, Z280

29.1.1 Panoramica risultato, Z280

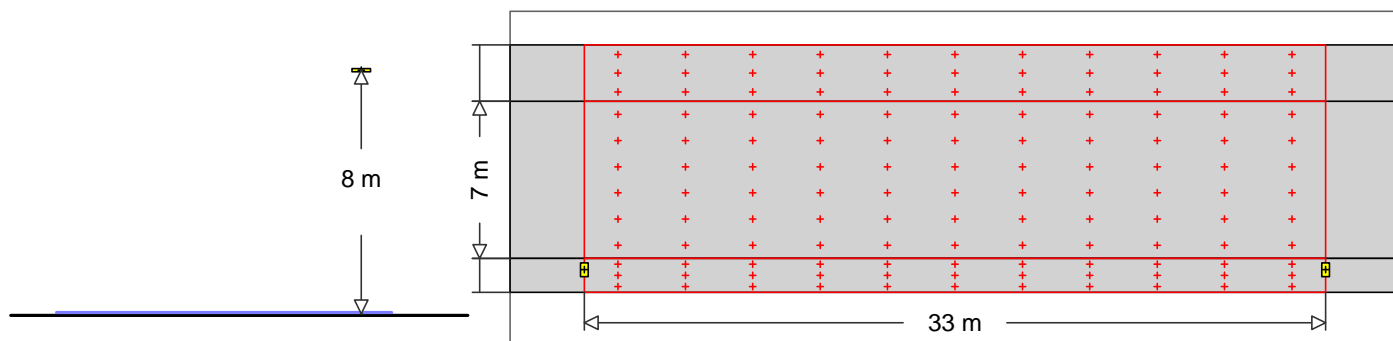

AEC ILLUMINAZIONE SRL

16
 Codice : !ITALO 1 0F2H1 STU-M 4.7-3M
 Nome punto luce : ITALO 1 0F2H1 STU-M 4.7-3M
 Sorgenti : 1 x L-IT1-0F2H1-4000-700-3M-70-25 58 W / 5200 lm

MyLumRow

Posizionamento	: Fila a destra	Fattore di manut.	: 0.80
Distanza armature	: 33.00 m	Altezza (centro fotom.)	: 8.00 m
Sporgenza	: -0.50 m	Inclinazione	: 0.00 °
Posizione assoluta	: -0.50 m	Classe di abbaglia.	: D3
Potenza/Km	: 1758 W/km	Classe intensità lum.	: G*2

Strada

Larghezza	: 7.00 m	Corsie	: 2
Superficie	: CIE C2, q0=0.07	Superficie (bagnata)	: -none-, q0=1

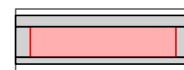

Luminanza

Area di calcolo: 33m x 7m (11 x 6 Punti)

Osservatore

2 : x=-60.00m, y=5.25m, z=1.50m

1 : x=-60.00m, y=1.75m, z=1.50m

Lane	\bar{L}_m	U_o	U_i	T_i	Re_i
2:(y=5.25)	0.68 cd/m ²	0.47	0.77	9	0.62
1:(y=1.75)	0.61 cd/m ²	0.50	0.80	14	0.72
M5	≥ 0.50 cd/m ²	≥ 0.35	≥ 0.40	≤ 15	≥ 0.30

Illuminamento

Area di calcolo: 33m x 7m (11 x 6 Punti)

\bar{E}_m	E_{min}	U_o	U_d
9.29 lx	5.25 lx	0.57	0.26

Parcheggio (Area generica, Sinistra)

Larghezza	: 2.50 m	Posizione assoluta	: 7.00 m
Distanza dalla strada	: 0.00 m		

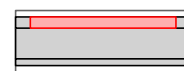

Illuminamento

Area di calcolo: 33m x 2.5m (11 x 3 Punti)

Oggetto : Riqualifica impianto di illuminazione pubblica
Impianto : Comune di Ponte San Pietro (BG)
Numero progetto : 3166
Data : 18.10.2019

RELUX[®]

29 Z280

29.1 Riepilogo, Z280

29.1.1 Panoramica risultato, Z280

	\bar{E}_m	E_{min}	U_o	U_d	Esc,min
	5.57 lx	4.34 lx	0.78	0.62	1.52 lx
P4	≥ 5.00 lx	≥ 1.00 lx			≥ 1.00 lx

Marciapiede (Marciapiede, Destra)

Larghezza : 1.50 m

Distanza dalla strada : 0.00 m

Posizione assoluta : -0.00 m



Illuminamento

Area di calcolo: 33m x 1.5m (11 x 3 Punti)

	\bar{E}_m	E_{min}	U_o	U_d
	9.09 lx	3.40 lx	0.37	0.18
P4	≥ 5.00 lx	≥ 1.00 lx		

IPEI* : **0.44**

A4+

$D_p / D_{p,ref} = 0.018986 \text{ W/lux/m}^2 / 0.043 \text{ W/lux/m}^2$

Nota: In accordo al DM 27/09/2017 (C.A.M.)

Oggetto : Riqualifica impianto di illuminazione pubblica
 Impianto : Comune di Ponte San Pietro (BG)
 Numero progetto : 3166
 Data : 18.10.2019

RELUX®

30 Z290

30.1 Riepilogo, Z290

30.1.1 Panoramica risultato, Z290

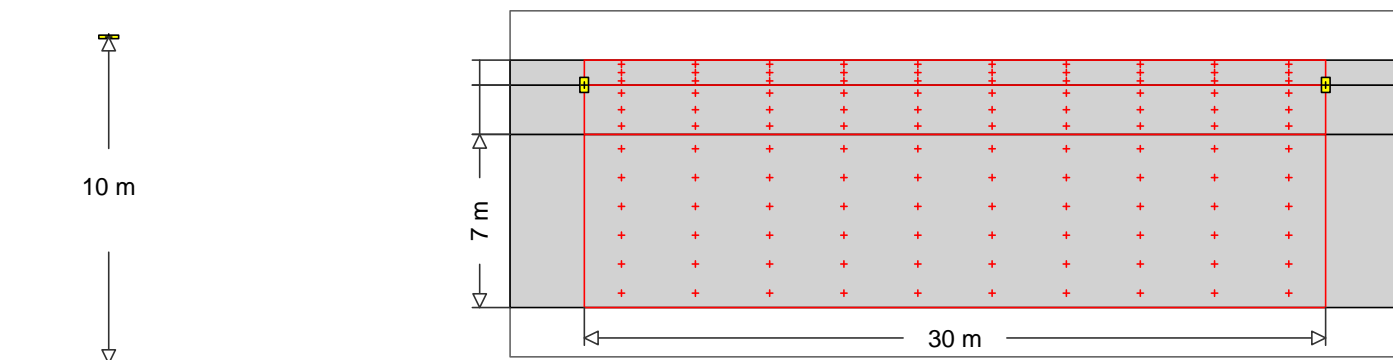

AEC ILLUMINAZIONE SRL
 5 Codice : !ITALO 1 0F2H1 STU-S 4.5-4M
 Nome punto luce : ITALO 1 0F2H1 STU-S 4.5-4M
 Sorgenti : 1 x L-IT1-0F2H1-4000-525-4M-70-25 57 W / 5005 lm

MyLumRow

Posizionamento	: Fil a sinistra	Fattore di manut.	: 0.80
Distanza armature	: 30.00 m	Altezza (centro fotom.)	: 10.00 m
Sporgenza	: -2.00 m	Inclinazione	: 0.00 °
Posizione assoluta	: 9.00 m	Classe di abbaglia.	: D3
Potenza/Km	: 1900 W/km	Classe intensità lum.	: G*2

Strada

Larghezza	: 7.00 m	Corsie	: 2
Superficie	: CIE C2, q0=0.07	Superficie (bagnata)	: -none-, q0=1

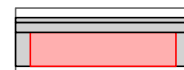

Luminanza Area di calcolo: 30m x 7m (10 x 6 Punti)

Osservatore

2 : x=-60.00m, y=5.25m, z=1.50m

1 : x=-60.00m, y=1.75m, z=1.50m

Lane	\bar{E}_m	U_o	U_I	T_I	Re_i
2:(y=5.25)	0.53 cd/m ²	0.53	0.80	10	0.95
1:(y=1.75)	0.61 cd/m ²	0.49	0.79	6	0.62
M5	>= 0.50 cd/m ²	>= 0.35	>= 0.40	<= 15	>= 0.30

Illuminamento Area di calcolo: 30m x 7m (10 x 6 Punti)

\bar{E}_m	E_{min}	U_o	U_d
8.28 lx	6.13 lx	0.74	0.41

Marcia piede (Marcia piede, Sinistra)

Larghezza	: 1.00 m	Posizione assoluta	: 9.00 m
Distanza dalla strada	: 2.00 m		

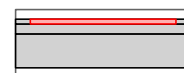

Illuminamento Area di calcolo: 30m x 1m (10 x 3 Punti)

Oggetto : Riqualifica impianto di illuminazione pubblica
Impianto : Comune di Ponte San Pietro (BG)
Numero progetto : 3166
Data : 18.10.2019

RELUX[®]

30 Z290

30.1 Riepilogo, Z290

30.1.1 Panoramica risultato, Z290

	\bar{E}_m	E_{min}	U_o	U_d
	7.93 lx	4.24 lx	0.54	0.33
P4	≥ 5.00 lx	≥ 1.00 lx		

Aiuola (Area generica, Sinistra)

Larghezza : 2.00 m

Distanza dalla strada : 0.00 m

Posizione assoluta : 7.00 m



Illuminamento

Area di calcolo: 30m x 2m (10 x 3 Punti)

\bar{E}_m	E_{min}	U_o	U_d
9.55 lx	5.22 lx	0.55	0.34

Oggetto : Riqualifica impianto di illuminazione pubblica
 Impianto : Comune di Ponte San Pietro (BG)
 Numero progetto : 3166
 Data : 18.10.2019

RELUX®

31 Z109-B

31.1 Riepilogo, Z109-B

31.1.1 Panoramica risultato, Z109-B

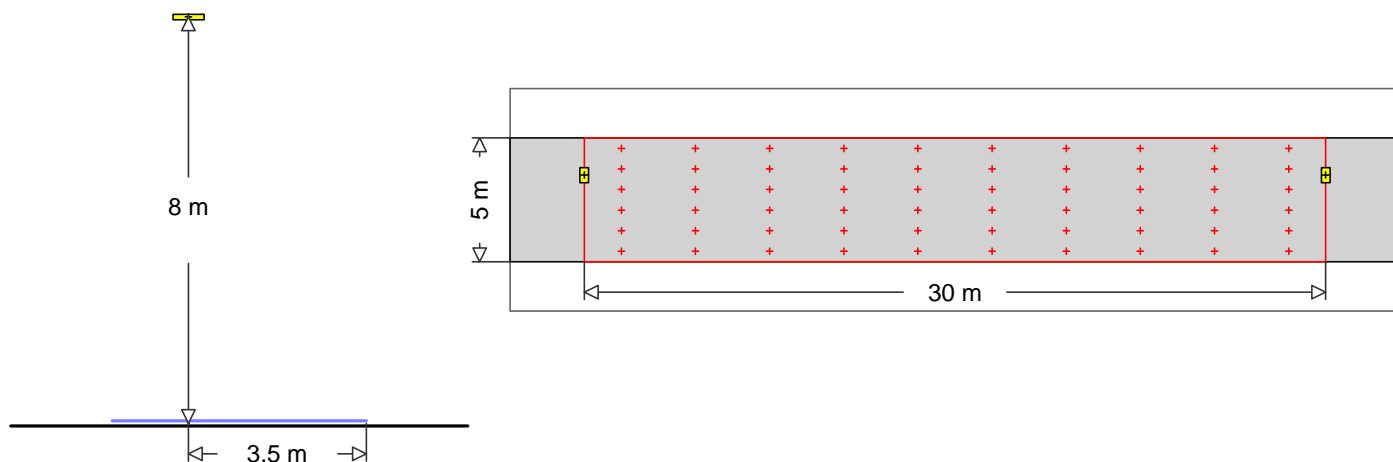

AEC ILLUMINAZIONE SRL

4  Codice : !ITALO 1 0F3 STE-S 4.5-2M
 Nome punto luce : ITALO 1 0F3 STE-S 4.5-2M
 Sorgenti : 1 x L-IT1-0F3-4000-525-2M-70-25 39 W / 3612 lm

MyLumRow

Posizionamento	: Fila a sinistra	Fattore di manut.	: 0.80
Distanza armature	: 30.00 m	Altezza (centro fotom.)	: 8.00 m
Sporgenza	: 1.50 m	Inclinazione	: 0.00 °
Posizione assoluta	: 3.50 m	Classe di abbaglia.	: D4
Potenza/Km	: 1300 W/km	Classe intensità lum.	: G*4

Strada

Larghezza	: 5.00 m	Corsie	: 2
Superficie	: CIE C2, q0=0.07	Superficie (bagnata)	: -none-, q0=1

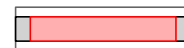

Luminanza Area di calcolo: 30m x 5m (10 x 6 Punti)

Osservatore

2 : x=-60.00m, y=3.75m, z=1.50m

1 : x=-60.00m, y=1.25m, z=1.50m

Lane	\bar{L}_m	U_o	U_I	T_I	Re_i
2:(y=3.75)	0.59 cd/m ²	0.64	0.88	6	0.42
1:(y=1.25)	0.62 cd/m ²	0.55	0.82	8	0.80
M5	>= 0.50 cd/m ²	>= 0.35	>= 0.40	<= 15	>= 0.30

Illuminamento Area di calcolo: 30m x 5m (10 x 6 Punti)

\bar{E}_m	E_{min}	U_o	U_d
8.82 lx	2.82 lx	0.32	0.15

IPEI* : 0.69

A+

Dp / Dp,ref = 0.029471 W/lux/m² / 0.043 W/lux/m²

Nota: In accordo al DM 27/09/2017 (C.A.M.)

Oggetto : Riqualifica impianto di illuminazione pubblica
 Impianto : Comune di Ponte San Pietro (BG)
 Numero progetto : 3166
 Data : 18.10.2019

RELUX®

32 Z120-B

32.1 Riepilogo, Z120-B

32.1.1 Panoramica risultato, Z120-B

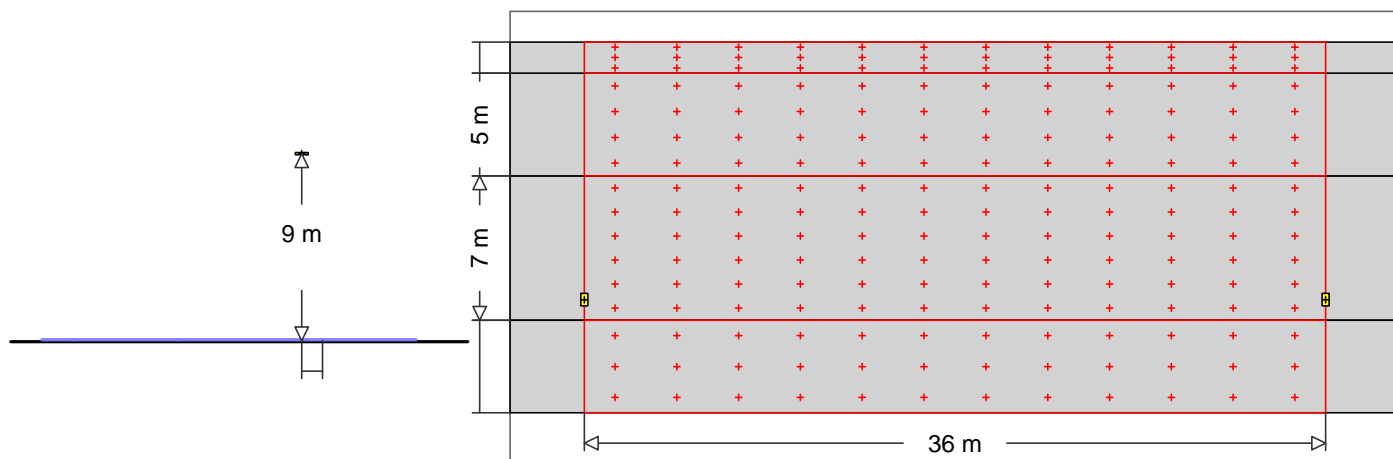

AEC ILLUMINAZIONE SRL

10  Codice : !ITALO 1 0F3 STE-M 4.7-4M
 Nome punto luce : ITALO 1 0F3 STE-M 4.7-4M
 Sorgenti : 1 x L-IT1-0F3-4000-700-4M-70-25 102 W / 8785 lm

MyLumRow

Posizionamento	: Fila a destra	Fattore di manut.	: 0.80
Distanza armature	: 36.00 m	Altezza (centro fotom.)	: 9.00 m
Sporgenza	: 1.00 m	Inclinazione	: 0.00 °
Posizione assoluta	: 1.00 m	Classe di abbaglia.	: D4
Potenza/Km	: 2833 W/km	Classe intensità lum.	: G*4

Strada

Larghezza	: 7.00 m	Corsie	: 2
Superficie	: CIE C2, q0=0.07	Superficie (bagnata)	: -none-, q0=1

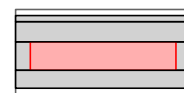

Luminanza

Area di calcolo: 36m x 7m (12 x 6 Punti)

Osservatore

2 : x=-60.00m, y=5.25m, z=1.50m

1 : x=-60.00m, y=1.75m, z=1.50m

Lane	\bar{E}_m	U_o	U_I	T_I	Re_i
2:(y=5.25)	0.92 cd/m ²	0.57	0.73	8	0.74
1:(y=1.75)	0.87 cd/m ²	0.54	0.78	8	0.53
M4	>= 0.75 cd/m ²	>= 0.40	>= 0.60	<= 15	>= 0.30

Illuminamento

Area di calcolo: 36m x 7m (12 x 6 Punti)

\bar{E}_m	E_{min}	U_o	U_d
14.2 lx	4.90 lx	0.35	0.16

Marcia piede (Marcia piede, Sinistra)

Larghezza	: 1.50 m	Posizione assoluta	: 12.00 m
Distanza dalla strada	: 5.00 m		

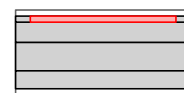

Illuminamento

Area di calcolo: 36m x 1.5m (12 x 3 Punti)

Oggetto : Riqualifica impianto di illuminazione pubblica
 Impianto : Comune di Ponte San Pietro (BG)
 Numero progetto : 3166
 Data : 18.10.2019

RELUX®

32 Z120-B

32.1 Riepilogo, Z120-B

32.1.1 Panoramica risultato, Z120-B

	\bar{E}_m	E_{min}	U_o	U_d	Esc,min
	4.48 lx	3.38 lx	0.76	0.55	1.11 lx
P5	≥ 3.00 lx	≥ 0.60 lx			≥ 0.60 lx

Parceggio (Area generica, Sinistra)

Larghezza : 5.00 m

Distanza dalla strada : 0.00 m

Posizione assoluta : 7.00 m

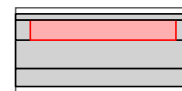

Illuminamento

Area di calcolo: 36m x 5m (12 x 4 Punti)

	\bar{E}_m	E_{min}	U_o	U_d
	9.14 lx	5.50 lx	0.60	0.33
P3	≥ 7.50 lx	≥ 1.50 lx		

Parceggio (Marciapiede, Destra)

Larghezza : 4.50 m

Distanza dalla strada : 0.00 m

Posizione assoluta : -0.00 m

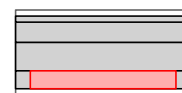

Illuminamento

Area di calcolo: 36m x 4.5m (12 x 3 Punti)

	\bar{E}_m	E_{min}	U_o	U_d
	6.27 lx	0.79 lx	0.13	0.03
P5	≥ 3.00 lx	≥ 0.60 lx		

IPEI* : **0.37**

A4+

$D_p / D_{p,ref} = 0.015736 \text{ W/lux/m}^2 / 0.042 \text{ W/lux/m}^2$

Nota: In accordo al DM 27/09/2017 (C.A.M.)

Oggetto : Riqualifica impianto di illuminazione pubblica
 Impianto : Comune di Ponte San Pietro (BG)
 Numero progetto : 3166
 Data : 18.10.2019

RELUX®

33 Z160-B

33.1 Riepilogo, Z160-B

33.1.1 Panoramica risultato, Z160-B

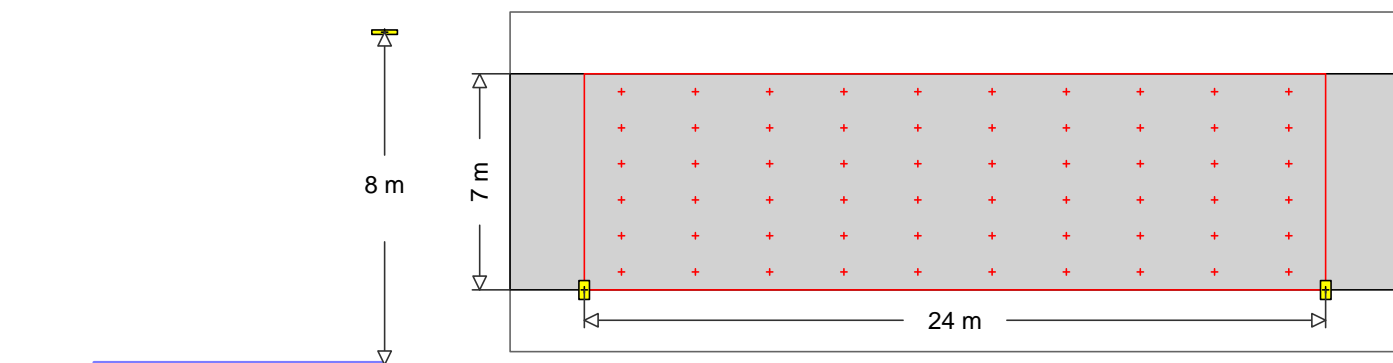

AEC ILLUMINAZIONE SRL

13
 Codice : !ITALO 1 0F2H1 STU-M 4.5-2M
 Nome punto luce : ITALO 1 0F2H1 STU-M 4.5-2M
 Sorgenti : 1 x L-IT1-0F2H1-4000-525-2M-70-25 30.5 W / 3000 lm

MyLumRow

Posizionamento	: Fila a destra	Fattore di manut.	: 0.80
Distanza armature	: 24.00 m	Altezza (centro fotom.)	: 8.00 m
Sporgenza	: 0.00 m	Inclinazione	: 0.00 °
Posizione assoluta	: 0.00 m	Classe di abbaglia.	: D4
Potenza/Km	: 1271 W/km	Classe intensità lum.	: G*2

Strada

Larghezza	: 7.00 m	Corsie	: 2
Superficie	: CIE C2, q0=0.07	Superficie (bagnata)	: -none-, q0=1

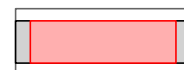

Luminanza

Area di calcolo: 24m x 7m (10 x 6 Punti)

Osservatore

2 : x=-60.00m, y=5.25m, z=1.50m

1 : x=-60.00m, y=1.75m, z=1.50m

Lane	\bar{E}_m	U_o	U_I	T_I	Re_i
2:(y=5.25)	0.56 cd/m ²	0.52	0.84	7	0.66
1:(y=1.75)	0.51 cd/m ²	0.53	0.81	10	0.63
M5	≥ 0.50 cd/m ²	≥ 0.35	≥ 0.40	≤ 15	≥ 0.30

Illuminamento

Area di calcolo: 24m x 7m (10 x 6 Punti)

\bar{E}_m	E_{min}	U_o	U_d
7.51 lx	4.86 lx	0.65	0.37

IPEI* : **0.56**

A++

Dp / Dp,ref = 0.024188 W/lux/m² / 0.043 W/lux/m²

Nota: In accordo al DM 27/09/2017 (C.A.M.)

Oggetto : Riqualfica impianto di illuminazione pubblica
 Impianto : Comune di Ponte San Pietro (BG)
 Numero progetto : 3166
 Data : 18.10.2019

RELUX®

34 Z160-C

34.1 Riepilogo, Z160-C

34.1.1 Panoramica risultato, Z160-C

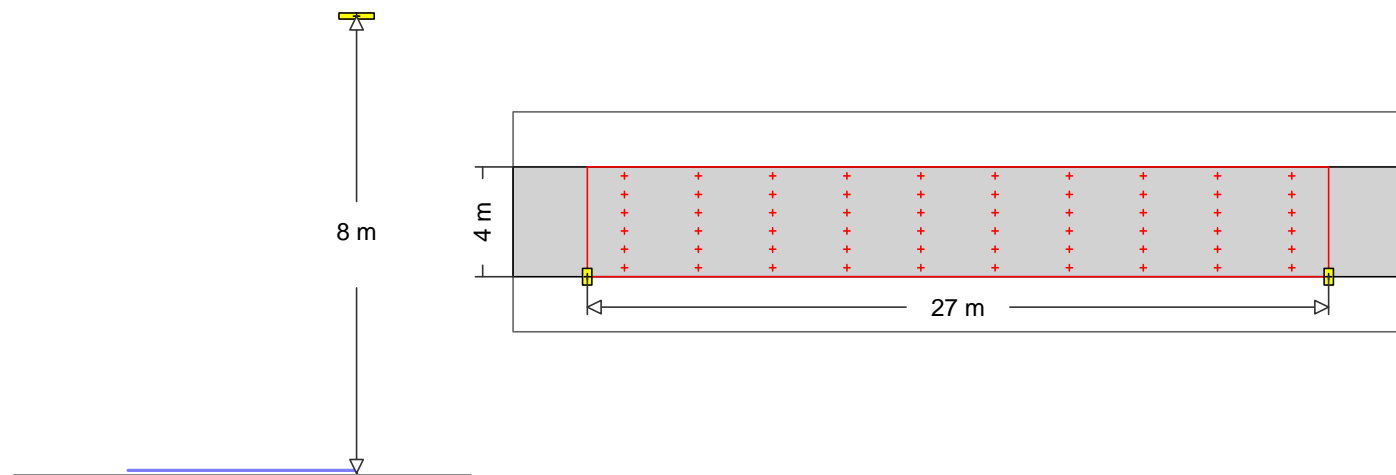

AEC ILLUMINAZIONE SRL
 13  Codice : !ITALO 1 0F2H1 STU-M 4.5-2M
 Nome punto luce : ITALO 1 0F2H1 STU-M 4.5-2M
 Sorgenti : 1 x L-IT1-0F2H1-4000-525-2M-70-25 30.5 W / 3000 lm

MyLumRow

Posizionamento	: Fila a destra	Fattore di manut.	: 0.80
Distanza armature	: 27.00 m	Altezza (centro fotom.)	: 8.00 m
Sporgenza	: 0.00 m	Inclinazione	: 0.00 °
Posizione assoluta	: 0.00 m	Classe di abbaglia.	: D4
Potenza/Km	: 1130 W/km	Classe intensità lum.	: G*2

Strada

Larghezza	: 4.00 m	Corsie	: 2
Superficie	: CIE C2, q0=0.07	Superficie (bagnata)	: -none-, q0=1

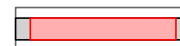

Luminanza Area di calcolo: 27m x 4m (10 x 6 Punti)

Osservatore

2 : x=-60.00m, y=3.00m, z=1.50m

1 : x=-60.00m, y=1.00m, z=1.50m

Lane	\bar{E}_m	U_o	U_I	T_I	Re_i
2:(y=3.00)	0.58 cd/m ²	0.68	0.81	9	0.83
1:(y=1.00)	0.54 cd/m ²	0.68	0.87	8	0.76
M5	>= 0.50 cd/m ²	>= 0.35	>= 0.40	<= 15	>= 0.30

Illuminamento Area di calcolo: 27m x 4m (10 x 6 Punti)

\bar{E}_m	E_{min}	U_o	U_d
7.33 lx	3.83 lx	0.52	0.31

IPEI* : 0.90 B

Dp / Dp,ref = 0.038522 W/lux/m² / 0.043 W/lux/m²

Nota: In accordo al DM 27/09/2017 (C.A.M.)

Oggetto : Riqualifica impianto di illuminazione pubblica
 Impianto : Comune di Ponte San Pietro (BG)
 Numero progetto : 3166
 Data : 18.10.2019

RELUX®

35 Z190-B

35.1 Riepilogo, Z190-B

35.1.1 Panoramica risultato, Z190-B

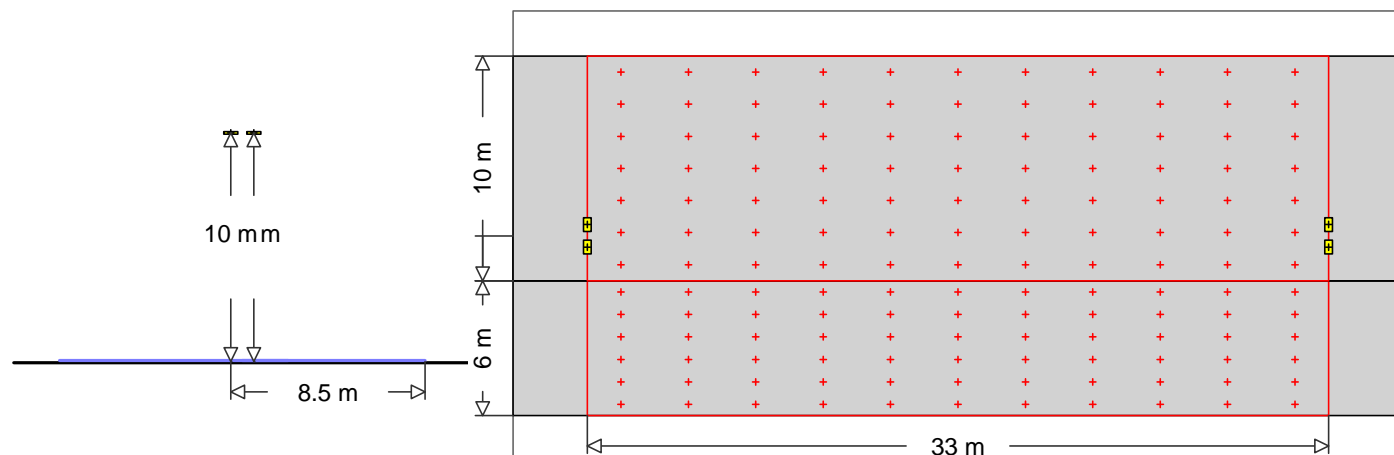

AEC ILLUMINAZIONE SRL

6  Codice : !ITALO 1 0F2H1 STU-S 4.7-4M
 Nome punto luce : ITALO 1 0F2H1 STU-S 4.7-4M
 Sorgenti : 1 x L-IT1-0F2H1-4000-700-4M-70-25 76 W / 6293 lm

Gruppo 1

Posizionamento	: Fila a sinistra	Fattore di manut.	: 0.80
Distanza armature	: 33.00 m	Altezza (centro fotom.)	: 10.00 m
Sporgenza	: -1.50 m	Inclinazione	: 0.00 °
Posizione assoluta	: 7.50 m	Classe di abbaglia.	: D3
Potenza/Km	: 2303 W/km	Classe intensità lum.	: G*2

2  Codice : !ITALO 1 0F3 STW 4.5-3M
 Nome punto luce : ITALO 1 0F3 STW 4.5-3M
 Sorgenti : 1 x L-IT1-0F3-4000-525-3M-70-25 57 W / 5243 lm

Gruppo 2

Posizionamento	: Fila a destra	Fattore di manut.	: 0.80
Distanza armature	: 33.00 m	Altezza (centro fotom.)	: 10.00 m
Sporgenza	: 8.50 m	Inclinazione	: 0.00 °
Posizione assoluta	: 8.50 m	Classe di abbaglia.	: D4
Potenza/Km	: 1727 W/km	Classe intensità lum.	: G*3

Strada

Larghezza	: 6.00 m	Corsie	: 2
Superficie	: CIE C2, q0=0.07	Superficie (bagnata)	: -none-, q0=1

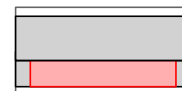

Luminanza Area di calcolo: 33m x 6m (11 x 6 Punti)

Osservatore

2 : x=-60.00m, y=4.50m, z=1.50m

1 : x=-60.00m, y=1.50m, z=1.50m

Oggetto : Riqualifica impianto di illuminazione pubblica
 Impianto : Comune di Ponte San Pietro (BG)
 Numero progetto : 3166
 Data : 18.10.2019

RELUX®

35 Z190-B

35.1 Riepilogo, Z190-B

35.1.1 Panoramica risultato, Z190-B

Lane	\bar{I}_m	Uo	UI	TI	Rei
2:(y=4.50)	0.77 cd/m ²	0.55	0.81	10	1.14
1:(y=1.50)	0.87 cd/m ²	0.52	0.86	7	0.76
M4	≥ 0.75 cd/m ²	≥ 0.40	≥ 0.60	≤ 15	≥ 0.30

Illuminamento Area di calcolo: 33m x 6m (11 x 6 Punti)

\bar{E}_m	E _{min}	Uo	Ud
11.8 lx	7.56 lx	0.64	0.28

Parcheggio (Marciapiede, Sinistra)

Larghezza : 10.00 m
 Distanza dalla strada : 0.00 m Posizione assoluta : 6.00 m

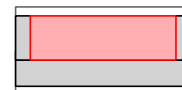

Illuminamento Area di calcolo: 33m x 10m (11 x 7 Punti)

\bar{E}_m	E _{min}	Uo	Ud
11.7 lx	6.06 lx	0.52	0.22

P3 ≥ 7.50 lx ≥ 1.50 lx

Marciapiede (Marciapiede, Sinistra)

Larghezza : 2.00 m
 Distanza dalla strada : 0.00 m Posizione assoluta : 6.00 m

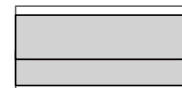

Illuminamento Area di calcolo: 33m x 2m (11 x 3 Punti)

\bar{E}_m	E _{min}	Uo	Ud
16.0 lx	7.86 lx	0.49	0.28

P3 ≥ 7.50 lx ≥ 1.50 lx

IPEI* : **0.44**

A4+

Dp / Dp,ref = 0.018314 W/lux/m² / 0.042 W/lux/m²

Nota: In accordo al DM 27/09/2017 (C.A.M.)

Oggetto : Riqualifica impianto di illuminazione pubblica
 Impianto : Comune di Ponte San Pietro (BG)
 Numero progetto : 3166
 Data : 18.10.2019

RELUX®

36 Z195-B

36.1 Riepilogo, Z195-B

36.1.1 Panoramica risultato, Z195-B

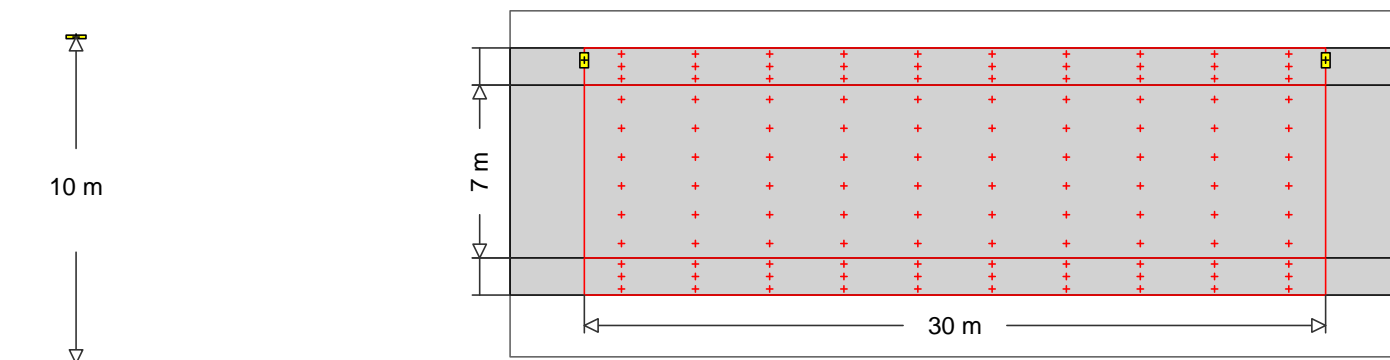

AEC ILLUMINAZIONE SRL
 6 Codice : !ITALO 1 0F2H1 STU-S 4.7-4M
 Nome punto luce : ITALO 1 0F2H1 STU-S 4.7-4M
 Sorgenti : 1 x L-IT1-0F2H1-4000-700-4M-70-25 76 W / 6293 lm

MyLumRow

Posizionamento	: Fila a sinistra	Fattore di manut.	: 0.80
Distanza armature	: 30.00 m	Altezza (centro fotom.)	: 10.00 m
Sporgenza	: -1.00 m	Inclinazione	: 0.00 °
Posizione assoluta	: 8.00 m	Classe di abbaglia.	: D3
Potenza/Km	: 2533 W/km	Classe intensità lum.	: G*2

Strada

Larghezza	: 7.00 m	Corsie	: 2
Superficie	: CIE C2, q0=0.07	Superficie (bagnata)	: -none-, q0=1

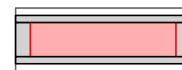

Luminanza Area di calcolo: 30m x 7m (10 x 6 Punti)

Osservatore

2 : x=-60.00m, y=5.25m, z=1.50m

1 : x=-60.00m, y=1.75m, z=1.50m

Lane	\bar{E}_m	U_o	U_I	T_I	Re_i
2:(y=5.25)	0.75 cd/m ²	0.54	0.78	10	0.79
1:(y=1.75)	0.85 cd/m ²	0.52	0.86	7	0.70
M4	≥ 0.75 cd/m ²	≥ 0.40	≥ 0.60	≤ 15	≥ 0.30

Illuminamento Area di calcolo: 30m x 7m (10 x 6 Punti)

\bar{E}_m	E_{min}	U_o	U_d
11.0 lx	7.47 lx	0.68	0.39

Marcia piede (Marcia piede, Sinistra)

Larghezza	: 1.50 m	Posizione assoluta	: 7.00 m
Distanza dalla strada	: 0.00 m		

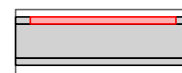

Illuminamento Area di calcolo: 30m x 1.5m (10 x 3 Punti)

Oggetto : Riqualifica impianto di illuminazione pubblica
Impianto : Comune di Ponte San Pietro (BG)
Numero progetto : 3166
Data : 18.10.2019

RELUX[®]

36 Z195-B

36.1 Riepilogo, Z195-B

36.1.1 Panoramica risultato, Z195-B

	\bar{E}_m	E_{min}	U_o	U_d
	11.1 lx	5.99 lx	0.54	0.33
P3	≥ 7.50 lx	≥ 1.50 lx		

Marciapiede (Marciapiede, Destra)

Larghezza : 1.50 m

Distanza dalla strada : 0.00 m

Posizione assoluta : -0.00 m

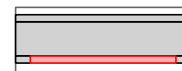

Illuminamento

Area di calcolo: 30m x 1.5m (10 x 3 Punti)

	\bar{E}_m	E_{min}	U_o	U_d	Esc,min
	7.99 lx	7.07 lx	0.88	0.79	3.10 lx
P3	≥ 7.50 lx	≥ 1.50 lx			≥ 1.50 lx

IPEI* : **0.57**

A++

$D_p / D_{p,ref} = 0.023936$ W/lux/m² / 0.042 W/lux/m²

Nota: In accordo al DM 27/09/2017 (C.A.M.)

Oggetto : Riqualifica impianto di illuminazione pubblica
 Impianto : Comune di Ponte San Pietro (BG)
 Numero progetto : 3166
 Data : 18.10.2019

RELUX®

37 Z212-B

37.1 Riepilogo, Z212-B

37.1.1 Panoramica risultato, Z212-B

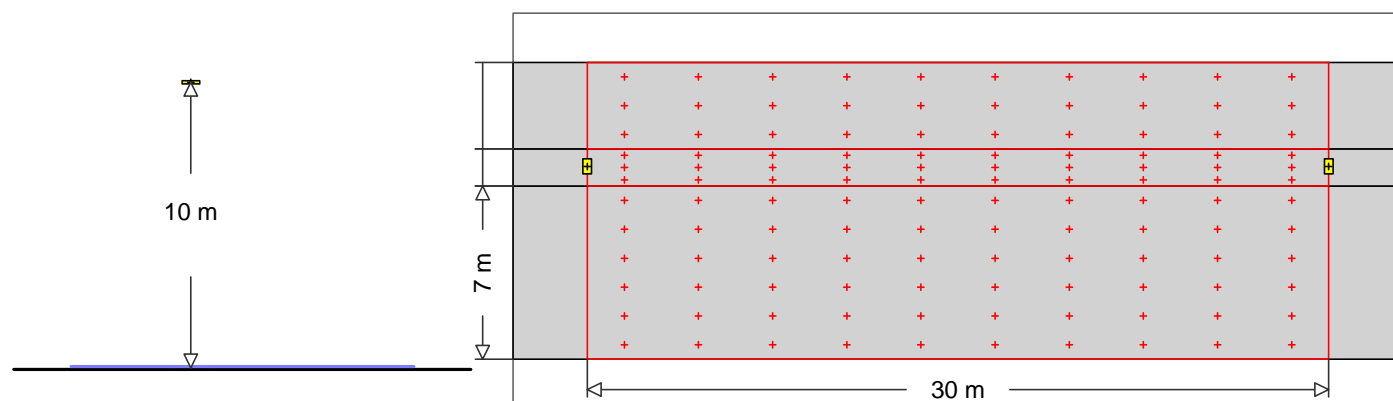

AEC ILLUMINAZIONE SRL

7

 Codice : !ITALO 1 0F2H1 STU-M 4.5-4M
 Nome punto luce : ITALO 1 0F2H1 STU-M 4.5-4M
 Sorgenti : 1 x L-IT1-0F2H1-4000-525-4M-70-25 57 W / 5005 lm

MyLumRow

Posizionamento	: Fil a sinistra	Fattore di manut.	: 0.80
Distanza armature	: 30.00 m	Altezza (centro fotom.)	: 10.00 m
Sporgenza	: -0.80 m	Inclinazione	: 0.00 °
Posizione assoluta	: 7.80 m	Classe di abbaglia.	: D3
Potenza/Km	: 1900 W/km	Classe intensità lum.	: G*2

Strada

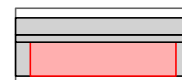
Larghezza	: 7.00 m	Corsie	: 2
Superficie	: CIE C2, q0=0.07	Superficie (bagnata)	: -none-, q0=1



Luminanza

Area di calcolo: 30m x 7m (10 x 6 Punti)

Osservatore

2 : x=-60.00m, y=5.25m, z=1.50m

1 : x=-60.00m, y=1.75m, z=1.50m

Lane	\bar{L}_m	U_o	U_I	T_I	Re_i
2:(y=5.25)	0.55 cd/m ²	0.57	0.80	9	0.78
1:(y=1.75)	0.62 cd/m ²	0.55	0.82	7	0.76
M5	>= 0.50 cd/m ²	>= 0.35	>= 0.40	<= 15	>= 0.30

Illuminamento

Area di calcolo: 30m x 7m (10 x 6 Punti)

\bar{E}_m	E_{min}	U_o	U_d
8.20 lx	5.53 lx	0.67	0.40

Marciaiede (Area generica, Sinistra)

Larghezza	: 3.50 m	Posizione assoluta	: 8.50 m
Distanza dalla strada	: 1.50 m		

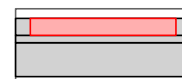

Illuminamento

Area di calcolo: 30m x 3.5m (10 x 3 Punti)

Oggetto : Riqualifica impianto di illuminazione pubblica
Impianto : Comune di Ponte San Pietro (BG)
Numero progetto : 3166
Data : 18.10.2019

RELUX[®]

37 Z212-B

37.1 Riepilogo, Z212-B

37.1.1 Panoramica risultato, Z212-B

	\bar{E}_m	E_{min}	U_o	U_d
	5.38 lx	2.00 lx	0.37	0.18
P4	≥ 5.00 lx	≥ 1.00 lx		

Aiuola (Area generica, Sinistra)

Larghezza : 1.50 m

Distanza dalla strada : 0.00 m

Posizione assoluta : 7.00 m

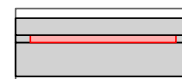

Illuminamento

Area di calcolo: 30m x 1.5m (10 x 3 Punti)

\bar{E}_m	E_{min}	U_o	U_d
8.04 lx	4.39 lx	0.55	0.34

Oggetto : Riqualifica impianto di illuminazione pubblica
 Impianto : Comune di Ponte San Pietro (BG)
 Numero progetto : 3166
 Data : 18.10.2019

RELUX®

38 Z250-B

38.1 Riepilogo, Z250-B

38.1.1 Panoramica risultato, Z250-B

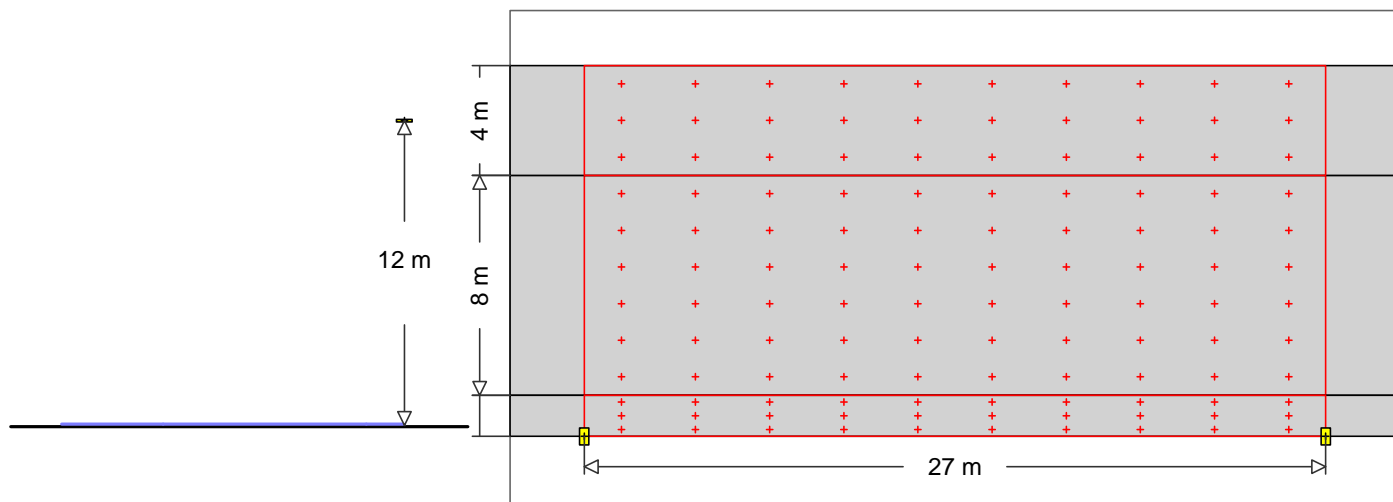

AEC ILLUMINAZIONE SRL

9  Codice : !ITALO 1 0F3 STW 4.7-4M
 Nome punto luce : ITALO 1 0F3 STW 4.7-4M
 Sorgenti : 1 x L-IT1-0F3-4000-700-4M-70-25 102 W / 9300 lm

MyLumRow

Posizionamento	: Fila a destra	Fattore di manut.	: 0.80
Distanza armature	: 27.00 m	Altezza (centro fotom.)	: 12.00 m
Sporgenza	: -1.50 m	Inclinazione	: 0.00 °
Posizione assoluta	: -1.50 m	Classe di abbaglia.	: D4
Potenza/Km	: 3778 W/km	Classe intensità lum.	: G*3

Strada

Larghezza	: 8.00 m	Corsie	: 2
Superficie	: CIE C2, q0=0.07	Superficie (bagnata)	: -none-, q0=1

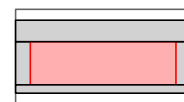

Luminanza

Area di calcolo: 27m x 8m (10 x 6 Punti)

Osservatore

2 : x=-60.00m, y=6.00m, z=1.50m

1 : x=-60.00m, y=2.00m, z=1.50m

Lane	\bar{L}_m	U_o	U_I	T_I	Re_i
2:(y=6.00)	0.88 cd/m ²	0.68	0.84	5	0.85
1:(y=2.00)	0.79 cd/m ²	0.72	0.85	6	0.81
M4	≥ 0.75 cd/m ²	≥ 0.40	≥ 0.60	≤ 15	≥ 0.30

Illuminamento

Area di calcolo: 27m x 8m (10 x 6 Punti)

\bar{E}_m	E_{min}	U_o	U_d
13.7 lx	9.33 lx	0.68	0.53

Marcia piede (Marcia piede, Sinistra)

Larghezza	: 4.00 m	Posizione assoluta	: 8.00 m
Distanza dalla strada	: 0.00 m		

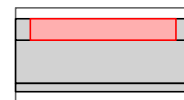

Illuminamento

Area di calcolo: 27m x 4m (10 x 3 Punti)

Oggetto : Riqualifica impianto di illuminazione pubblica
Impianto : Comune di Ponte San Pietro (BG)
Numero progetto : 3166
Data : 18.10.2019

RELUX[®]

38 Z250-B

38.1 Riepilogo, Z250-B

38.1.1 Panoramica risultato, Z250-B

	\bar{E}_m	E_{min}	U_o	U_d	Esc,min
	11.5 lx	9.59 lx	0.83	0.72	4.43 lx
P3	≥ 7.50 lx	≥ 1.50 lx			≥ 1.50 lx

Marciapiede (Marciapiede, Destra)

Larghezza : 1.50 m

Distanza dalla strada : 0.00 m

Posizione assoluta : -0.00 m

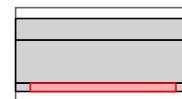

Illuminamento

Area di calcolo: 27m x 1.5m (10 x 3 Punti)

	\bar{E}_m	E_{min}	U_o	U_d
	12.3 lx	8.02 lx	0.65	0.47
P3	≥ 7.50 lx	≥ 1.50 lx		

IPEI* : **0.52**

A3+

$D_p / D_{p,ref} = 0.021731$ W/lux/m² / 0.042 W/lux/m²

Nota: In accordo al DM 27/09/2017 (C.A.M.)

Oggetto : Riqualifica impianto di illuminazione pubblica
 Impianto : Comune di Ponte San Pietro (BG)
 Numero progetto : 3166
 Data : 18.10.2019

RELUX®

39 Z251-B

39.1 Riepilogo, Z251-B

39.1.1 Panoramica risultato, Z251-B

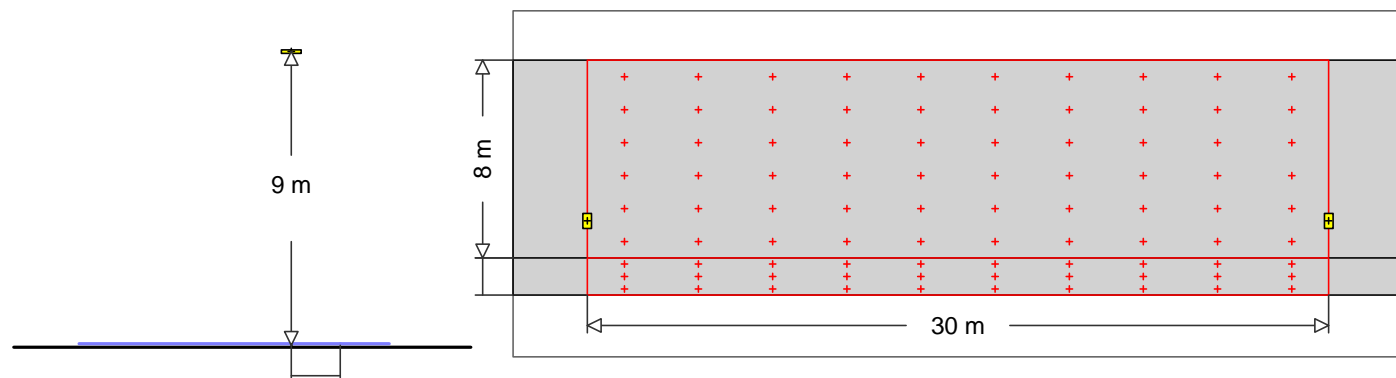

8 AEC ILLUMINAZIONE SRL
 Codice : !ITALO 1 0F2H1 STU-M 4.7-4M
 Nome punto luce : ITALO 1 0F2H1 STU-M 4.7-4M
 Sorgenti : 1 x L-IT1-0F2H1-4000-700-4M-70-25 76 W / 6293 lm

MyLumRow

Posizionamento	: Fila a destra	Fattore di manut.	: 0.80
Distanza armature	: 30.00 m	Altezza (centro fotom.)	: 9.00 m
Sporgenza	: 1.50 m	Inclinazione	: 0.00 °
Posizione assoluta	: 1.50 m	Classe di abbaglia.	: D3
Potenza/Km	: 2533 W/km	Classe intensità lum.	: G*2

Strada

Larghezza	: 8.00 m	Corsie	: 2
Superficie	: CIE C2, q0=0.07	Superficie (bagnata)	: -none-, q0=1

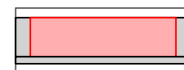

Luminanza Area di calcolo: 30m x 8m (10 x 6 Punti)

Osservatore

2 : x=-60.00m, y=6.00m, z=1.50m

1 : x=-60.00m, y=2.00m, z=1.50m

Lane	\bar{E}_m	U_o	U_I	T_I	Re_i
2:(y=6.00)	0.84 cd/m ²	0.60	0.80	10	0.71
1:(y=2.00)	0.78 cd/m ²	0.59	0.85	9	0.40
M4	>= 0.75 cd/m ²	>= 0.40	>= 0.60	<= 15	>= 0.30

Illuminamento Area di calcolo: 30m x 8m (10 x 6 Punti)

\bar{E}_m	E_{min}	U_o	U_d
11.4 lx	5.02 lx	0.44	0.24

Marciaiede (Marciaiede, Destra)

Larghezza	: 1.50 m	Posizione assoluta	: -0.00 m
Distanza dalla strada	: 0.00 m		

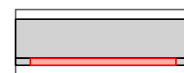

Illuminamento Area di calcolo: 30m x 1.5m (10 x 3 Punti)

Oggetto : Riqualifica impianto di illuminazione pubblica
Impianto : Comune di Ponte San Pietro (BG)
Numero progetto : 3166
Data : 18.10.2019

RELUX[®]

39 Z251-B

39.1 Riepilogo, Z251-B

39.1.1 Panoramica risultato, Z251-B

	\bar{E}_m	E_{min}	U_o	U_d
	7.66 lx	2.89 lx	0.38	0.19
P3	≥ 7.50 lx	≥ 1.50 lx		

IPEI* : **0.59**

A++

Dp / Dp,ref = 0.024726 W/lux/m² / 0.042 W/lux/m²

Nota: In accordo al DM 27/09/2017 (C.A.M.)